

*MOTOROLA
COMMERCIAL SERIES*



MOTOROLA
intelligence everywhere™

***BASIC USER GUIDE
CP040***



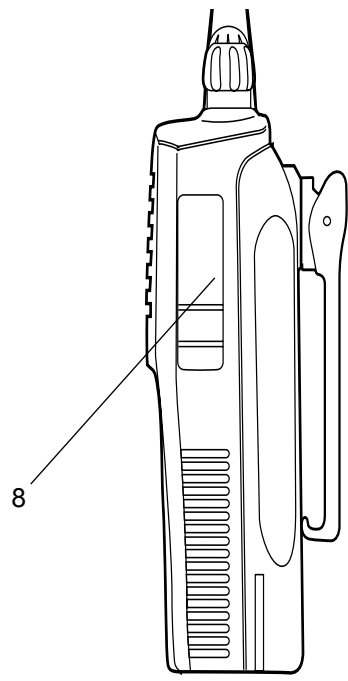
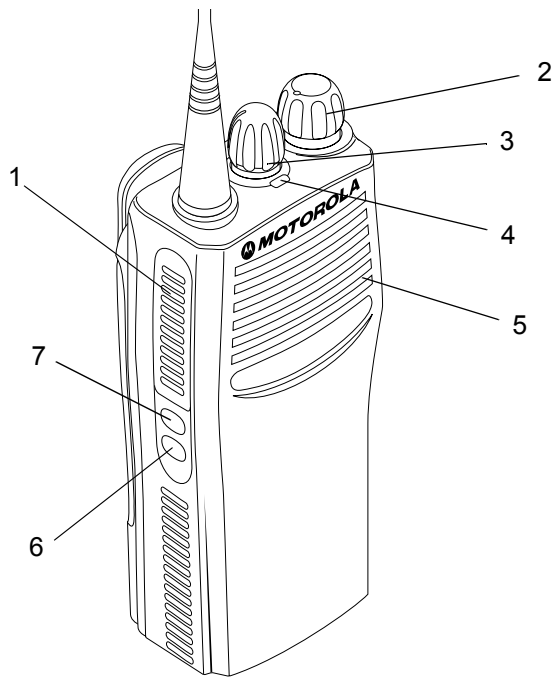

CONTENTS	
Computer Software Copyrights	2
Radio Overview	3
Operation and Control Functions	3
Radio Controls	3
LED Indicator	4
Programmable Buttons	4
Improved Audio Feature	6
Companding	6
Battery Charge Status	6
Audio Indicators for Programmable Buttons	6
Getting Started	7
Battery Information	7
Charging Your Battery	7
Desktop Charger	7
Accessory Information	8
Attaching the Battery	8
Removing The Battery	8
Attaching The Antenna	9
Removing The Antenna	9
Attaching The Belt Clip	10
Removing The Belt Clip	10

Turning the Radio On or Off	11
Adjusting the Volume	11
Selecting a Radio Channel	11
Sending a Call	12
Receiving a Call	12
Monitoring	12
VOX Operation	13
Connecting a VOX Headset	13
Enable/Disable Headset Sidetone	13
VOX Headset	13
Non-VOX Headset With In-Line PTT	13
Radio Calls	14
Repeater Or Talkaround Mode	14
Setting Tight or Normal Squelch	14
Setting the Power Level	14
Receiving a Selective Call	14
Receiving a Call Alert Page	14
Scan	15
Starting or Stopping Scan	15
Talkback	15
Deleting a Nuisance Channel	15
Restoring a Channel to the Scan List	16
Prioritizing a Scan List Member	16

Computer Software Copyright

The products described in this manual may include copyrighted computer programmes stored in semiconductor memories or other media. Laws in the United States of America and other countries preserve for Motorola Europe and Motorola Inc. certain exclusive rights for copyrighted computer programmes, including the right to copy or reproduce in any form the copyrighted computer programme. Accordingly, any copyrighted computer programmes contained in the products described in this manual may not be copied or reproduced in any manner without the express written permission of the holders of the rights. Furthermore, the purchase of these products shall not be deemed to grant either directly or by implication, estoppel, or otherwise, any licence under the copyrights, patents, or patent applications of the holders of the rights, except for the normal non-exclusive royalty free licence to use that arises by operation of the law in the sale of the product.

RADIO OVERVIEW

This user guide covers the operation of the CP040 Portable Radios.

	<p>Before using this product, read the operating instructions for safe usage contained in the Product Safety and RF Exposure booklet 6864117B25_ enclosed with your radio.</p>
<p>Caution</p>	

ATTENTION!

This radio is restricted to occupational use only to satisfy ICNIRP RF energy exposure requirements. Before using this product, read the RF energy awareness information and operating instructions in the Product Safety and RF Exposure booklet (Motorola Publication part number 6864117B25_) to ensure compliance with RF energy exposure limits.

OPERATION AND CONTROL FUNCTIONS

Radio Controls

The numbers below refer to the illustrations on the inside front cover.

1. **Push-to-talk (PTT)**

Press and hold down this button to talk; release it to listen.

2. **On-Off / Volume Knob**

Used to turn the radio on or off, and to adjust the radio's volume.

3. **Channel Selector Knob**

Switches the radio to different channels.

4. **LED Indicator**

Indicates power up, transmit, receive, scan status, Call Alert, Selective Call and battery status.

5. **Microphone**

Hold the microphone 2.5 to 5 cm from your mouth, and speak clearly into it.

6. **Side Button 2 (Programmable)**

7. **Side Button 1 (Programmable)**

Recommended for Monitor/Cancel button.

8. **Accessory Connector**

Connects remote microphones, remote earphones and other accessories. Replace dust cap when not in use.

LED Indicator

The LED shows radio status as follows:

LED	State	Indication
Radio Call		
Red	Solid	Radio transmitting.
Red	Flashing	Channel busy - when receiving.
Scan		
Green	Flashing	Radio is scanning.
Call Alert		
Yellow	Flashing	Receiving a Call Alert
Selective Call		
Yellow	Flashing	Receiving a Selective Call
Sticky Monitor/Open Squelch		
Yellow	Solid	Radio in monitor mode.
Low Battery Level		
Red	Flashing	Flashing when transmitting.

Programmable Buttons

Your radio has two programmable buttons. Your dealer can program these buttons as shortcuts to various radio features.

Check with your dealer for a complete list of functions your radio supports.

The buttons can access up to two features, depending on the type of button press:

- **short press**—quickly pressing and releasing the programmable buttons
- **long press**—pressing and holding the programmable buttons for a period of time (at least 1 1/2 seconds)
- **hold down**—pressing and holding down the programmable buttons while checking status or making adjustments

The following table is a summary of programmable radio features and corresponding page references.

In the “Button” column, have your dealer record the name of the programmable button next to the feature that has been programmed to it.

Also, where appropriate, have your dealer indicate whether the button press requires a short press, a long press, or needs to be held down.

Function	Short Press	Long Press	Hold Down	Page	Button
Battery Indicator			Checks battery charge status.	6	
Volume Set	—	—	Sound a tone for adjusting your radio's volume level.	11	
Sticky Permanent Monitor	A long press of the Monitor button initiates. A short press of the Monitor button cancels.	Monitors activity on a selected channel.	—	12	
Voice Operated Transmission (VOX)	Toggle VOX On and Off.			13	
Repeater/Talkaround	Toggle between using a repeater or transmitting directly to another radio.		—	14	
Power Level	Toggle transmit power level between High and Low.		—	14	
Squelch	Toggles your radio's squelch level between tight and normal squelch.			14	
Scan/Nuisance Channel Delete	Toggle scan on and off .	Delete a nuisance channel while scanning.	—	15	

Improved Audio Feature

Companding

Companding is a feature that allows further improvement of voice quality. It compresses your voice at transmission and expands it when receiving while simultaneously reducing extraneous noise. However, to enjoy this benefit, all transmitting and receiving radios must have this feature activated.

Battery Charge Status

You can check battery charge status if your dealer has preprogrammed one of the programmable buttons. Hold down the preprogrammed **Battery Indicator** button. The charge status is shown by the color of the radio's LED indicator.

Battery Level	LED Indicator
Good	Green
Sufficient	Yellow
Low	Flashing Red
Very Low	None

Audio Indicators for Programmable Buttons

High pitched tone Low pitched tone



Self Test Pass Tone.



Self Test Fail Tone.



Positive Indicator Tone.



Negative Indicator Tone.

Some programmable buttons use tones to indicate one of two modes:

Button	Positive Tone	Negative Tone
Scan	Start scan	Stop scan
Power Level	High power selected	Low power selected
Squelch	Tight Squelch	Normal Squelch
Repeater/Talkaround	Does not use repeater	Uses repeater
VOX	VOX Enabled	VOX Disabled

GETTING STARTED

BATTERY INFORMATION

Charging Your Battery

If a battery is new, or its charge level is very low, you will need to charge it before you can use it. When the battery level is low and the radio is in transmit mode you will see the LED indicator flash red. Upon release of the PTT button, you will hear an alert tone.

Note: Batteries are shipped uncharged from the factory. Always charge a new battery 14 to 16 hours before initial use, regardless of the status indicated by the charger.

Desktop Charger

To Charge the Battery

- 1 Turn the radio off.
- 2 Place the battery, with or without the radio, in the charger pocket.
 - The charger LED indicates the charging progress.

LED color	Status
No LED Indication	Battery inserted incorrectly or battery not detected.
Single Green Flash	Successful charger power-up.
Flashing Red ^a	Battery unchargeable or not making proper contact.
Red	Battery is charging.
Flashing Yellow	Battery in charger but waiting to be charged. The battery temperature may be too hot or too cold. The voltage may be lower than the predetermined threshold level for charging.
Flashing Green ^b	Battery 90% (or more) charged.
Green	Battery fully charged.

a Remove and replace the battery in the charger. If the LED indicator continues to flash red, consult your dealer.

b A standard battery may require 90 minutes to charge to 90% capacity.

ACCESSORY INFORMATION

Attaching the Battery

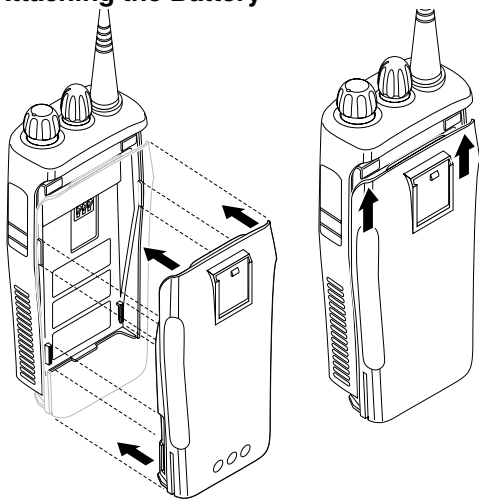

- 1 Align the battery to the battery rails on the back of the radio (approximately 1 cm from the top of the radio.)
- 2 Press the battery firmly to the radio and slide the battery upward until the latch snaps into place.
- 3 Slide the battery latch, located on radio bottom, into the lock position.

Removing the Battery

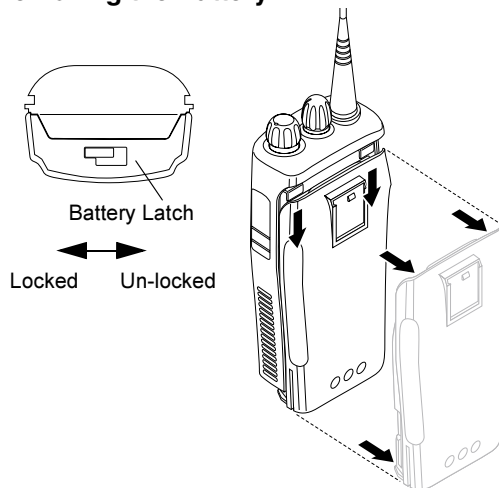

- 1 Turn off the radio if it is turned on.
- 2 Slide the battery latch into the unlock position. Disengage by pushing downward and holding the latch towards the front of the radio.
- 3 With the battery latch disengaged, slide the battery down from the top of the radio approximately 1 cm. Once the battery is free from the battery rails, lift it directly away from the radio.

Attaching the Antenna

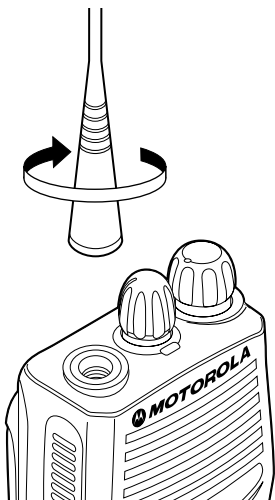

Turn the antenna clockwise to attach it.

Removing the Antenna

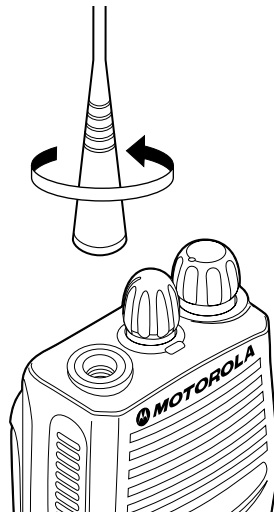

Turn the antenna counter-clockwise to remove it.

Attaching the Belt Clip

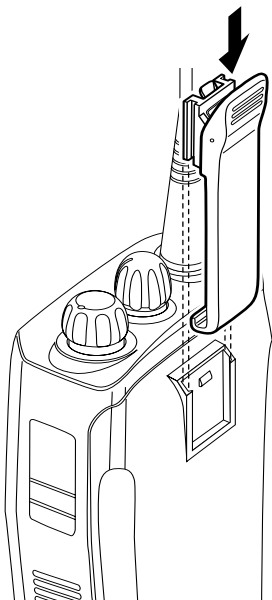

- 1 Align the grooves of the belt clip with those of the battery.
- 2 Press the belt clip downward until you hear a click.

Removing the Belt Clip

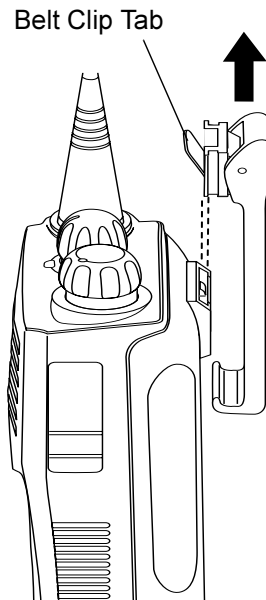

- 1 Use a key to press the belt clip tab away from the battery to unlock the belt clip.
- 2 Slide the belt clip upward to remove it.

TURNING THE RADIO ON OR OFF

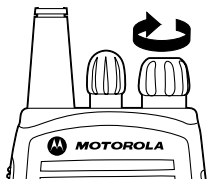

ON

Turn the **On/Off/Volume Control** knob clockwise. If power-up is successful, you will hear the Self-Test Pass Tone (_____) and see the LED flash green.

If the radio fails to power up, you will hear the Self Test Fail Tone (_____).

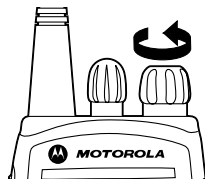

OFF

Turn the **On/Off/Volume Control** knob counter-clockwise until you hear a click.

ADJUSTING THE VOLUME

- 1 Hold down the **Volume Set** button; you will hear a continuous tone.
- 2 Turn the **On/Off/Volume Control** knob to the desired volume level.
- 3 Release the **Volume Set** button.

SELECTING A RADIO CHANNEL

Your radio offers 4 or 16 channels.

Note: Due to government regulations, some channels may not be programmed. Ask your dealer for more information.

To select a channel, turn the **Channel Selector** knob clockwise or counterclockwise until you reach the desired channel.

SENDING A CALL

- 1 Turn your radio on.
 - 2 Use the **Channel Selector** knob to select the desired channel.
 - 3 Hold the radio in a vertical position, press the **PTT**, and talk at a distance of about 2.5 to 5 cm from the microphone.
 - 4 Release the **PTT** to listen.
-

RECEIVING A CALL

- 1 Turn your radio on.
 - 2 Adjust the radio's volume.
 - 3 Switch to the desired channel. To respond, hold the radio in a vertical position, press the **PTT**, and talk at a distance of about 2.5 to 5 cm from the microphone.
-

MONITORING

It is important to monitor traffic before transmitting to ensure that you do not “talk over” someone who is already transmitting.

- 1 Press and hold the preprogrammed **Monitor** button to access channel traffic.
- 2 Once channel traffic has cleared, proceed with your call by pressing the **PTT** button.
- 3 A long press of the preprogrammed **Monitor** button places the radio in Sticky Permanent Monitor mode.
 - You hear a high-pitched tone.

A short press of the **Monitor** button cancels Sticky Permanent Monitor mode and returns the radio to normal operation.

VOX OPERATION

When hands-free operation is desired, your radio can be activated by voice alone using the VOX feature when you speak through an accessory that is connected to your radio.

Connecting a VOX Headset

- 1 Turn off your radio.
- 2 Connect the VOX accessory to your radio and turn the radio on.
- 3 To enable or disable VOX operation, press the preprogrammed **VOX** button.

Note: Pressing **PTT** disables VOX.

—or—

Select a channel that has been programmed for VOX by your dealer to enable VOX.

Note: You do not need to press a preprogrammed **VOX** button.

Note: Pressing the **PTT** button disables VOX.

- 4 Select a channel that has not been preprogrammed for VOX by your dealer to disable VOX.

ENABLE/DISABLE HEADSET SIDETONE

Your dealer can program your radio to hear your voice through the headset during transmit.

VOX Headset

- 1 Turn off your radio.
- 2 Connect the VOX accessory to your radio.
- 3 Turn the radio on. During transmit, the sidetone will be enabled, if programmed in the radio.

Non-VOX Headset with In-Line PTT

- 1 Turn off your radio.
- 2 Connect the non-VOX accessory to your radio.
- 3 Press and hold the In-line PTT on your headset.
- 4 Turn the radio on and release the PTT once the radio has completed start-up.
- 5 To disable the headset sidetone, turn off your radio and turn the radio on again.

RADIO CALLS

REPEATER OR TALKAROUND MODE

Talkaround Mode enables you to communicate with another radio when either:

- the repeater is not operating
- or—
- your radio is out of the repeater's range but within communicating distance of another radio.

Press the preprogrammed **Repeater/Talkaround** button to toggle between Repeater mode and Talkaround Mode.

SETTING TIGHT OR NORMAL SQUELCH

Use this feature to filter out nuisance (unwanted) calls and/or background noise. However, tightening squelch could cause calls from remote locations to be filtered out as well. In this case, normal squelch may be more desirable.

Press the preprogrammed **Squelch** button to toggle between tight and normal squelch.

SETTING THE POWER LEVEL

Each channel in your radio has a predefined transmit power level that can be changed.

- *High power* allows you to reach a radio that is farther away.
- *Low power* conserves the battery's charge.

Press the preprogrammed **Power Level** button to toggle between low and high power.

RECEIVING A SELECTIVE CALL

When you receive a selective call:

- The LED indicator flashes yellow, if programmed by your dealer.
- You hear two high pitched tones.

To answer the call, press the PTT button.

RECEIVING A CALL ALERT PAGE

When you receive a Call Alert Page:

- The LED indicator flashes yellow, if programmed by your dealer.
- You hear four high pitched tones.

To answer the Page, press the **PTT** button; to cancel the Page, press any other key.

SCAN

You can monitor multiple channels and receive any calls that are transmitted on them. Channels can be programmed into a scan list by your dealer. Your radio automatically switches to a scan list channel when it detects activity on it.

STARTING OR STOPPING SCAN

The LED indicator blinks green during a scan operation and stops blinking when the radio switches to a channel.

You can start or stop a scan operation by:

- 1 To start or stop a scan operation, press the preprogrammed Scan button.

- or -

- 2 Select a channel that has been preprogrammed by your dealer to start Auto Scan.

Note: You do not need to press a preprogrammed **Scan** button.

- 3 Select a channel that has not been preprogrammed by your dealer to stop Auto Scan.
-

TALKBACK

If the Talkback option is preprogrammed, you can respond to any calls received during the scan operation. To respond, press the **PTT** button before the programmed hangtime elapses. Otherwise, the radio will continue scanning. Check with your dealer for details.

DELETING A NUISANCE CHANNEL

Note: Your dealer must have preprogrammed a button to **Nuisance Delete** to access this feature.

If a channel continually generates unwanted calls or noise (a “nuisance” channel), you can temporarily remove it from the scan list:

- 1 While the radio is on the Nuisance Channel, press the preprogrammed **Nuisance Channel Delete** button until you hear a tone.
 - 2 Release the **Nuisance Channel Delete** button. The nuisance channel is deleted.
-

Note: You cannot delete a priority channel or the last remaining channel in the scan list.

Restoring a Channel to the Scan List

- 1 Press the **Scan** button to stop the scan.
 - 2 Press the **Scan** button again to start scanning again. The Deleted Nuisance Channel is restored to the scan list.
-

PRIORITIZING A SCAN LIST MEMBER

You may want your radio to scan a specific channel more frequently for calls. Your dealer can prioritize scan list members for you. Check with your dealer for details.

Priority Channel	Scanning Sequence
None specified	Ch1→Ch2→Ch3→ Ch4→...Ch1
Channel 2	Ch2→Ch1→Ch2→Ch3→ Ch2→Ch4→Ch2→...Ch1

Even though your radio has switched to a non-priority channel, it will still check for activity on the priority channel. If activity is detected, the radio will switch to the priority channel.

INHALT	
Copyright für Computer-Software	2
Allgemeine Informationen	3
Betriebs- und Steuerfunktionen	3
Bedienelemente des Funkgeräts	3
LED-Anzeigen	4
Programmierbare Tasten	4
Steigerung der Klangqualität	6
Klangverbesserung	6
Akku-Kapazitätsanzeige	6
Akustische Signalanzeigen programmierbarer Tasten	6
Inbetriebnahme des Geräts	7
Informationen zum Akku	7
Aufladen des Akku	7
Tisch-Ladegerät	7
Informationen zum Zubehör	8
Anbringen des Akku	8
Entfernen des Akku	8
Montieren der Antenne	9
Abmontieren der Antenne	9
Anbringen des Gürtelclips	10
Entfernen des Gürtelclips	10

Ein-/Ausschalten des Funkgeräts	11
Einstellen der Lautstärke	11
Auswählen eines Kanals	11
Absenden eines Rufs	12
Empfangen eines Rufs	12
Überwachen eines Funk-Kanals	12
VOX-Betrieb	13
Anschließen eines VOX-Kopfhörers	13
Aktivieren/Deaktivieren des Kopfhörer-Mithörtons	13
VOX-Kopfhörer	13
Nicht-VOX-Kopfhörer mit Lippenmikrofon und Sendetaste	13
Rufmöglichkeiten	14
Ruf über Relaisstelle oder Relaisstelle umgehen	14
Rauschsperr normal/hoch einstellen	14
Einstellen der Sendeleistung	14
Empfangen eines Selektivrufs	14
Empfangen eines Page-Anruftons	14
Scannen	15
Starten/Stoppen des Scan-Vorgangs	15
Rücksprechen	15
Unterdrücken eines Störkanals	16
Wiederaufnahme eines entfernten Störkanals in die Scan-Liste	16
Kanalprioritäten der Scan-Liste einstellen	16

Copyright für Computer-Software

Die in diesem Handbuch beschriebenen Produkte werden zum Teil mit urheberrechtlich geschützten Computerprogrammen ausgeliefert, die in Halbleiterspeichern oder auf anderen Medien gespeichert sind. Nach den Gesetzen der USA und anderer Staaten sind bestimmte exklusive Rechte an der urheberrechtlich geschützten Software, insbesondere Rechte der Vervielfältigung, der Firma Motorola vorbehalten. Demzufolge dürfen urheberrechtlich geschützte Computerprogramme, die zusammen mit den in diesem Handbuch beschriebenen Produkten ausgeliefert werden, ohne die vorherige schriftliche Genehmigung von den Inhabern der Urheberrechte nicht kopiert oder in irgendeiner Weise reproduziert werden. Auch der Erwerb dieser Produkte bedeutet in keiner Weise den Erwerb einer Lizenz für die mitgelieferten Produkte, die durch Copyright, Patente oder Patentanmeldungen der Inhaber dieser Rechte geschützt sind. Der Käufer erhält mit dem Erwerb lediglich die normale Berechtigung, das Produkt in der dafür vorgesehenen Form und in rechtmäßiger Weise zu benutzen.

ALLGEMEINE INFORMATIONEN

Dieses Handbuch beschreibt die Funktionen der CP040 Mobilfunkgeräte.



VORSICHT!

Bitte lesen Sie die im Heft 6864117B25_ über Produktsicherheit und Funkfrequenzstrahlung enthaltenen Hinweise für den sicheren Einsatz des Funkgeräts, bevor Sie es in Betrieb nehmen. Das Heft erhalten Sie zusammen mit Ihrem Funkgerät.

ACHTUNG!

Dieses Funkgerät ist in Erfüllung der ICNIRP-Vorschriften für Funkfrequenzstrahlung nur für den beruflichen Gebrauch bestimmt. Um die Einhaltung der Belastungsgrenzen im Umgang mit Funkfrequenzstrahlung zu gewährleisten, lesen Sie bitte die im Heft über Produktsicherheit und Funkfrequenzstrahlung (Motorola-Veröffentlichung Teil-Nr. 6864117B25_) enthaltenen Hinweise über Funkfrequenzstrahlung und Betriebsinformationen, bevor Sie das Funkgerät in Betrieb nehmen.

BETRIEBS- UND STEUERFUNKTIONEN

Bedienelemente des Funkgeräts

Die Zuordnungsnummern beziehen sich auf die Abbildungen auf der inneren Umschlagseite.

- 1. Sendetaste (PTT)**
Halten Sie diese Taste zum Sprechen gedrückt und lassen Sie sie zum Hören los.
- 2. Ein-Aus/ Lautstärkeinstellung**
Zum Ein- und Ausschalten des Funkgeräts und zum Einstellen der Lautstärke.
- 3. Kanalwahlschalter**
Zum Suchen/Wählen von Kanälen.
- 4. LED-Anzeigen**
Zeigen Einschaltmodus, Absenden und Empfangen eines Rufs, Scan-Status, Anrufton, Selektivruf und Akkukapazität an.
- 5. Mikrofon**
Halten Sie das Mikrofon 2,5 bis 5 cm vom Mund entfernt und sprechen Sie deutlich hinein.
- 6. Seitliche Taste 2 (programmierbar)**
- 7. Seitliche Taste 1 (programmierbar)**
Als Monitortaste bzw. "Abbrechen"-Taste empfohlen.
- 8. Anschluss für Zubehör**
Dient zum Anschließen abgesetzter Mikrofon- oder Ohrhörergarnituren und anderer Zubehörteile. Staubschutzkappe bei Nichtverwendung bitte wieder aufsetzen.

LED-Anzeigen

Die LED-Anzeigen geben den Funkgerätestatus wie folgt an:

LED	Anzeige	Bedeutung
Funkruf		
Rot	Ununterbrochen	Funkgerät sendet.
Rot	Blinkend	Kanal belegt – bei Rufempfang.
Scannen		
Grün	Blinkend	Funkgerät im Scan-Betrieb.
Anrufton		
Gelb	Blinkend	Empfang eines Anrufs.
Selektivruf		
Gelb	Blinkend	Empfang eines Selektivrufs.
Dauerüberwachung/Rauschsperr öffnen		
Gelb	Ununterbrochen	Funkgerät im Monitormodus.
Anzeige Akku leer		
Rot	Blinkend	Blinkt während des Sendens.

Programmierbare Tasten

Ihr Funkgerät ist mit zwei programmierbaren Tasten ausgestattet. Ihr Motorola Vertriebspartner kann diese Tasten als Kurzbefehle zum Aufrufen verschiedener Gerätefunktionen programmieren. Eine vollständige Auflistung aller von Ihrem Funkgerät unterstützten Funktionen erhalten Sie von Ihrem Motorola Vertriebspartner.

Mit Hilfe dieser Tasten können, je nachdem, wie sie gedrückt werden, jeweils bis zu zwei Funktionen aufgerufen werden:

- **kurzes Drücken**—die programmierbare Taste wird kurz gedrückt und wieder freigegeben
- **längeres Drücken**—die programmierbare Taste wird für die Dauer von mindestens 1,5 Sekunden gedrückt gehalten
- **Gedrückt halten**—die programmierbare Taste wird gedrückt gehalten, während der Status überprüft wird oder Einstellungen vorgenommen werden

Die folgende Tabelle bietet einen Überblick der programmierbaren Gerätefunktionen und gibt die dazu relevante Seite in dieser Bedienungsanleitung an.

Bitten Sie Ihren Vertriebspartner, die Programmierung der jeweiligen Taste in die Spalte "Taste" einzutragen.

Ihr Vertriebspartner muss, sofern notwendig, auch angeben, ob die jeweilige Taste kurz oder lang gedrückt bzw. gedrückt gehalten werden soll.

Funktion	Kurzes Drücken	Längeres Drücken	Gedrückt halten	Seite	Taste
Akkuanzeige			Überprüft Akkukapazität.	6	
Lautstärke einstellen	—	—	Testton zum Einstellen des Lautstärkepegels	11	
Dauerüberwachung	Funktion wird durch längeres Drücken der Monitortaste aktiviert. Durch kurzes Drücken der Monitortaste deaktiviert.	Überwachung eines gewählten Kanals.	—	12	
Sprachgesteuertes Senden (VOX)	VOX ein-/ausschalten.			13	
Relaisstelle/ Relaisstelle umgehen	Zwischen Einsatz einer Relaisstelle oder direktem Senden zwischen zwei Funkgeräten wählen.		—	14	
Sendeleistung	Zwischen hoher und niedriger Sendeleistung wählen.		—	14	
Rauschsperr	Zwischen hoher und normaler Rauschsperr wählen.			14	
Scannen/Störkanal entfernen	Scannen ein-/ausschalten.	Störkanal während Scan-Vorgang entfernen.	—	15	

Funktion zur Steigerung der Klangqualität

Klangverbesserung

Mit Hilfe der Funktion Klangverbesserung kann die Qualität der Audiowiedergabe erheblich optimiert werden. Im Rahmen dieses Verfahrens werden Audiosignale beim Senden komprimiert, beim Empfangen wieder erweitert und viele Störgeräusche gleichzeitig reduziert. Diese Funktion kann allerdings nur dann eingesetzt werden, wenn sie auf allen anderen sendenden und empfangenden Funkgeräten ebenfalls aktiviert ist.

Akku-Kapazitätsanzeige

Sofern Ihr Vertriebspartner eine der programmierbaren Tasten entsprechend vorprogrammiert hat, können Sie den Akku-Kapazitätsstand überprüfen. Halten Sie die vorprogrammierte Taste **Akku-Anzeige** gedrückt. Der Kapazitätsstand wird durch die Farbe der LED-Anzeige angegeben.

Akkukapazität	LED-Anzeige
Gut	Grün
Ausreichend	Gelb
Niedrig	Rot blinkend
Sehr niedrig	Keine Anzeige

Akustische Signale für programmierbare Tasten

HoherHinweiston <input type="checkbox"/>	Niedriger Hinweiston <input checked="" type="checkbox"/>
	Hinweiston "Selbsttest OK"
	Hinweiston "Fehler beim Einschalten"
	Hinweiston "positive Anzeige"
	Hinweiston "negative Anzeige"

Bei manchen programmierbaren Tasten ertönt je nach Modus ein unterschiedlicher Hinweiston:

Taste	Positiver Hinweiston	Negativer Hinweiston
Scannen	Scan starten	Scan beenden
Sendeleistung	Hohe Sendeleistung gewählt	Niedrige Sendeleistung gewählt
Rauschsperr	Hohe Rauschsperr	Normale Rauschsperr
Relaisstelle/ Relaisstelle umgehen	Ruf erfolgt nicht über die Relaisstelle	Ruf erfolgt über die Relaisstelle
VOX	VOX aktiviert	VOX deaktiviert

INBETRIEBNAHME DES GERÄTS

INFORMATIONEN ZUM AKKU

Aufladen des Akku

Laden Sie einen neuen oder fast leeren Akku bitte auf, bevor Sie ihn verwenden. Ist Ihr Funkgerät im Sendemodus und der Akku fast leer, blinkt die LED-Anzeige rot. Wenn Sie die Sendetaste loslassen, erklingt ein Hinweiston.

Hinweis: Akkus werden ab Werk ungeladen ausgeliefert. Laden Sie deshalb einen neuen Akku unabhängig von der Ladegerätanzeige 14 bis 16 Stunden auf, bevor Sie ihn erstmals verwenden.

Tisch-Ladegerät

Laden Sie den Akku wie folgt auf:

- 1 Schalten Sie das Funkgerät ab.
- 2 Stellen Sie den Akku, mit oder ohne Funkgerät, in die Ladeschale.
 - Die LED-Anzeige des Ladegeräts gibt den Ladeverlauf an.

LED-Farbe	Status
Keine LED-Anzeige	Akku nicht korrekt eingelegt oder kein Akku erfasst.
Einmaliges grünes Aufblinken	Ladegerät erfolgreich eingeschaltet.
Rot blinkend ^a	Akku nicht aufladbar oder Kontaktfehler.
Rot	Akku wird aufgeladen.
Gelb blinkend	Akku im Ladegerät, Ladevorgang jedoch noch nicht gestartet. Die Akku-Temperatur ist eventuell zu hoch oder zu niedrig oder die Spannung niedriger als der voreingestellte Ladeschwellenwert.
Grün blinkend ^b	Akku bereits zu 90% (oder mehr) geladen.
Grün	Akku vollständig aufgeladen.

- a Nehmen Sie den Akku aus dem Ladegerät und stellen ihn erneut hinein. Blinkt die LED-Anzeige weiterhin rot, wenden Sie sich bitte an Ihren Motorola Vertriebspartner.
- b Ein normalen Normen entsprechender Akku wird in ca. 1,5 Stunden auf 90% Kapazität geladen.

INFORMATIONEN ZUM ZUBEHÖR

Anbringen des Akku

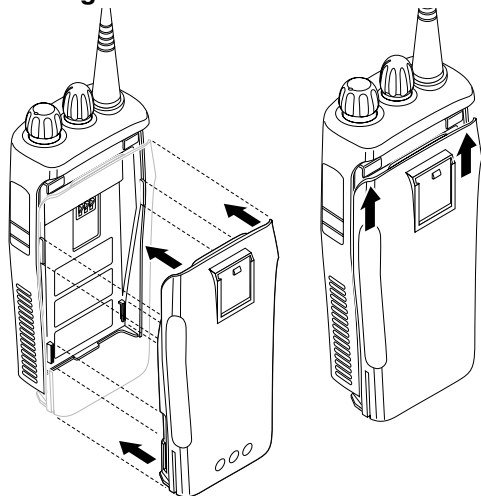

- 1 Richten Sie den Akku auf die Akkuführung an der Rückseite des Funkgeräts (ca. 1 cm unterhalb der Geräteoberseite) aus.
- 2 Drücken Sie den Akku fest an das Funkgerät und schieben Sie ihn nach oben, bis die Verriegelung hörbar einrastet.
- 3 Schieben Sie die an der Unterseite des Funkgeräts befindliche Akku-Verriegelung auf Sperrposition.

Entfernen des Akku

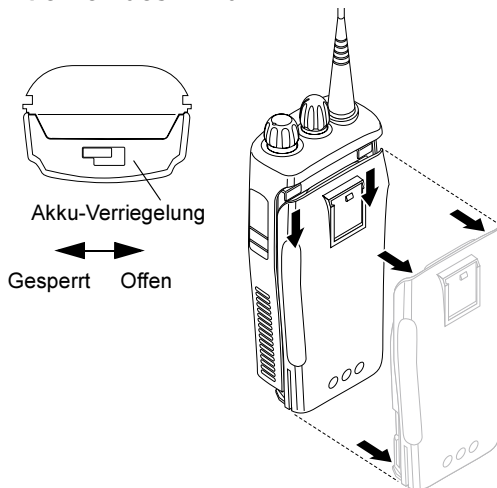

- 1 Schalten Sie das Funkgerät ab.
- 2 Schieben Sie die Akku-Verriegelung auf Position Offen. Drücken Sie die Verriegelung nach unten und halten Sie sie in Richtung Vorderseite des Funkgeräts.
- 3 Schieben Sie den Akku nach Öffnen der Akku-Verriegelung circa 1 cm nach unten. Sobald der Akku aus der Akkuführung heraus ist, heben Sie ihn vom Funkgerät ab.

Montieren der Antenne

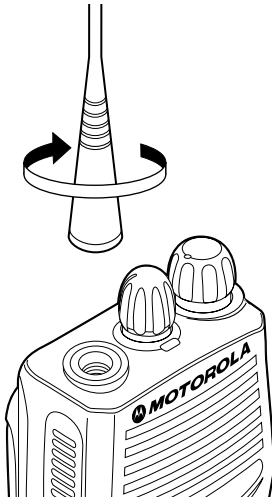

Drehen Sie die Antenne im Uhrzeigersinn ein, um sie zu befestigen.

Abmontieren der Antenne

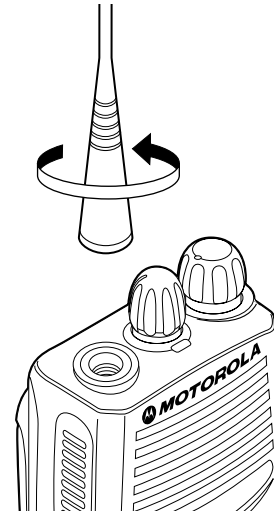

Drehen Sie die Antenne gegen den Uhrzeigersinn heraus, um sie zu entfernen.

Anbringen des Gürtelclips

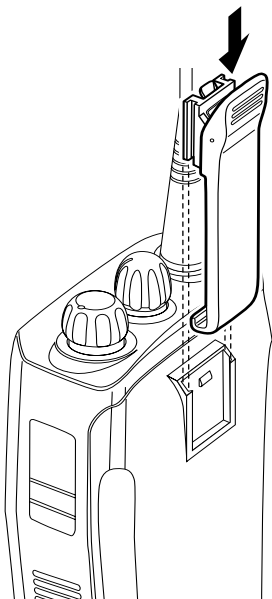

- 1 Gleichen Sie die Führung des Gürtelclips mit der Führung des Akku ab.
- 2 Drücken Sie den Gürtelclip nach unten, bis Sie ein Klicken hören.

Entfernen des Gürtelclips

Verriegelung der Gürtelclip-Befestigung

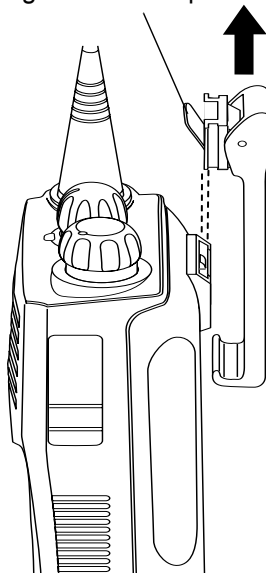

- 1 Drücken Sie die Verriegelung der Gürtelclip-Befestigung mit Hilfe eines Schlüssels vom Akku ab, um den Gürtelclip zu lösen.
- 2 Schieben Sie den Gürtelclip nach oben, um ihn abzunehmen.

EIN-/AUSSCHALTEN DES FUNKGERÄTS

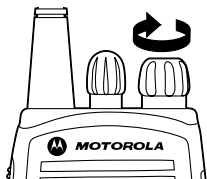

EIN

Drehen Sie den **Ein/Aus/Lautstärkeregler** im Uhrzeigersinn. Nach erfolgreichem Einschalten ertönt ein Hinweisston "Selbsttest OK" () und die LED-Anzeige leuchtet grün auf.

Ist der Selbsttest nicht erfolgreich, ertönt der Hinweisston "Fehler beim Einschalten" ().

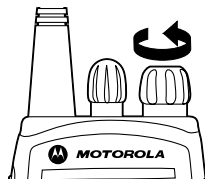

AUS

Drehen Sie den **Ein/Aus/Lautstärkeregler** gegen den Uhrzeigersinn, bis Sie ein Klicken hören.

EINSTELLEN DER LAUTSTÄRKE

- 1 Halten Sie die Taste **Lautstärke Einstellen** gedrückt; es erklingt ein Dauerton.
- 2 Drehen Sie den **Ein/Aus/Lautstärkeregler**, bis die gewünschte Lautstärke eingestellt ist.
- 3 Lassen Sie die Taste **Lautstärke Einstellen** wieder los.

AUSWÄHLEN EINES KANALS

Ihr Funkgerät bietet Ihnen 4 bis 16 Kanäle.

Hinweis: Aufgrund gesetzlicher Vorschriften kann es sein, dass manche Kanäle nicht programmiert sind/werden können. Bitte wenden Sie sich an Ihren Motorola Vertriebspartner, der Sie gerne berät.

Zur Auswahl eines Kanals drehen Sie den **Kanalwahlschalter** im oder entgegen dem Uhrzeigersinn, bis Sie den gewünschten Kanal eingestellt haben.

SENDEN EINES RUFES

- 1 Schalten Sie Ihr Funkgerät ein.
 - 2 Stellen Sie den gewünschten Kanal mit Hilfe des **Kanalwahlschalters** ein.
 - 3 Halten Sie das Funkgerät senkrecht, drücken Sie die **Sendetaste (PTT)** und sprechen Sie aus einer Entfernung von 2,5 bis 5 cm in das Mikrofon.
 - 4 Lassen Sie die **Sendetaste** zum Hören wieder los.
-

EMPFANGEN EINES RUFES

- 1 Schalten Sie Ihr Funkgerät ein.
 - 2 Stellen Sie die Lautstärke des Funkgeräts wie gewünscht ein.
 - 3 Schalten Sie auf den gewünschten Kanal. Zur Beantwortung des Rufs drücken Sie die **Sendetaste** und sprechen aus einer Entfernung von 2,5 bis 5 cm in das Mikrofon.
-

ÜBERWACHEN EINES FUNK-KANALS

Es kann von großer Bedeutung sein, den Funkverkehr vor Absenden eines Rufs zu überprüfen, um sicher zu gehen, dass Sie nicht über jemanden „hinwegsprechen“, der bereits sendet.

- 1 Halten Sie die vorprogrammierte **Monitortaste** gedrückt, um Zugang zum Funkverkehr zu erhalten.
 - 2 Sobald anderer Funkverkehr beendet ist, können Sie Ihren Ruf starten, indem Sie die **Sendetaste** drücken.
 - 3 Durch längeres Drücken der **Monitortaste** wird das Funkgerät in den Dauerüberwachungsmodus geschaltet.
 - Es ertönt ein hoher Hinweiston.

Durch kurzes Drücken der **Monitortaste** wird der Dauerüberwachungsmodus aufgehoben und das Funkgerät wieder auf Normalbetrieb gestellt.
-

VOX-BETRIEB

Es kann von Vorteil sein, Ihr Funkgerät allein durch Ihre Stimme aktivieren zu können. Dies wird durch die VOX-Funktion ermöglicht, indem Sie ein an Ihr Funkgerät angeschlossenes Zubehörteil verwenden.

Anschließen eines VOX-Kopfhörers

- 1 Schalten Sie Ihr Funkgerät aus.
- 2 Schließen Sie das VOX-Zubehörteil an Ihr Funkgerät an und schalten Sie es wieder ein.
- 3 Drücken Sie die vorprogrammierte **VOX**-Taste, um den VOX-Betrieb zu aktivieren bzw. deaktivieren.

Hinweis: Durch Drücken der **Sendetaste** wird VOX deaktiviert.

–oder–

Wählen Sie einen Kanal, der von Ihrem Vertriebspartner zur Aktivierung von VOX vorprogrammiert wurde.

Hinweis: Sie brauchen keine vorprogrammierte **VOX**-Taste zu drücken.

Hinweis: Durch Drücken der **Sendetaste** wird VOX deaktiviert.

- 4 Wählen Sie einen nicht von Ihrem Vertriebspartner vorprogrammierten Kanal, um VOX zu deaktivieren.

AKTIVIEREN/DEAKTIVIEREN DES KOPFHÖRER-MITHÖRTONS

Ihr Vertriebspartner kann Ihr Funkgerät dahingehend programmieren, dass Ihre Stimme während des Sendens im Kopfhörer gehört werden kann.

VOX-Kopfhörer

- 1 Schalten Sie Ihr Funkgerät aus.
- 2 Schließen Sie das VOX-Zubehörteil an Ihr Funkgerät an.
- 3 Schalten Sie das Funkgerät ein. Sofern am Funkgerät programmiert, wird der Mithörton während des Sendens aktiviert.

Nicht-VOX-Kopfhörer mit Lippenmikrofon und Sendetaste

- 1 Schalten Sie Ihr Funkgerät aus.
- 2 Schließen Sie das Nicht-VOX-Zubehörteil an Ihr Funkgerät an.
- 3 Drücken Sie die Sendetaste des Kopfhörers und halten Sie sie gedrückt.
- 4 Schalten Sie das Funkgerät ein und lassen Sie die Sendetaste nach abgeschlossenem Startvorgang wieder los.
- 5 Zur Deaktivierung des Kopfhörer-Mithörtons schalten Sie das Funkgerät aus und wieder ein.

RUFMÖGLICHKEITEN

RUF ÜBERRELAISSTELLE ODER RELAISSTELLE UMGEHEN

Der Betriebsmodus "Relaisstelle umgehen" erlaubt Ihnen, Verbindung mit einem anderen Funkgerät direkt aufzunehmen, wenn :

- der Repeater nicht in Betrieb ist
—oder—
- Ihr Funkgerät sich außerhalb der Reichweite der Relaisstelle, jedoch innerhalb des Kommunikationsradiuses des anderen Funkgeräts befindet.

Drücken Sie die vorprogrammierte Taste **Relaisstelle/ Relaisstelle umgehen**, um zwischen diesen zwei Betriebsarten zu wählen.

RAUSCHSPERRE NORMAL/HOCH EINSTELLEN

Diese Funktion ist sehr nützlich, um störende (unerwünschte) Rufe und/oder Hintergrundgeräusche auszufiltern. Wird die Rauschsperrung auf hoch eingestellt, kann es vorkommen, dass aus größerer Entfernung ankommende Rufe ebenfalls ausgefiltert werden. In diesem Fall ist es vorteilhafter, die Rauschsperrung auf normal einzustellen. Drücken Sie die vorprogrammierte Taste **Rauschsperrung**, um zwischen hoher und normaler Einstellung zu wählen.

EINSTELLEN DER SENDELEISTUNG

Jeder Kanal Ihres Funkgeräts ist auf einen bestimmten Sendeleistungspegel eingestellt, den Sie auf Wunsch ändern können.

- *Hohe Sendeleistung* erlaubt Ihnen, auch weiter entfernte Funkgeräte zu erreichen.
- *Niedrige Sendeleistung* schont hingegen den Akku.

Drücken Sie die vorprogrammierte Taste **Sendeleistung**, um zwischen hoher und niedriger Sendeleistung zu wählen.

EMPFANGEN EINES SELEKTIVRUFES

Beim Empfang eines Selektivrufs geschieht Folgendes:

- Die LED-Anzeige leuchtet gelb auf, sofern von Ihrem Vertriebspartner programmiert.
- Es erklingen zwei hohe Hinweistöne.

Zur Beantwortung des Rufs drücken Sie die Sendetaste.

EMPFANGEN EINES PAGE-ANRUFTONS

Beim Empfang eines Page-Anruftons geschieht Folgendes:

- Die LED-Anzeige leuchtet gelb auf, sofern von Ihrem Vertriebspartner programmiert.
- Es erklingen vier hohe Hinweistöne.

Zur Beantwortung des Lokalisierungsrufs drücken Sie die **Sendetaste**, zum Abbrechen drücken Sie eine beliebige andere Taste.

SCANNEN

Sie haben die Möglichkeit, mehrere Kanäle zu überwachen und jeden auf diesen Kanälen ankommenden Ruf entgegen zu nehmen. Diese Kanäle können von Ihrem Vertriebspartner in eine Scan-Liste einprogrammiert werden. Ihr Funkgerät schaltet dann automatisch auf einen Kanal der Scan-Liste um, sobald auf diesem Kanal ein Anruf erfasst wird.

STARTEN/STOPPEN DES SCAN-VORGANGS

Während des Scan-Vorgangs blinkt die LED-Anzeige grün und hört auf zu blinken, sobald das Funkgerät auf einen Kanal umschaltet. Sie können den Scan-Vorgang wie folgt starten oder stoppen:

- 1 Drücken Sie die vorprogrammierte Taste **Scannen**, um den Scan-Vorgang zu starten oder zu stoppen

- oder -

- 2 Wählen Sie eine von Ihrem Vertriebspartner vorprogrammierte Taste, um den automatischen Scan-Vorgang zu starten.

Hinweis: Sie brauchen keine vorprogrammierte Taste **Scannen** zu drücken.

- 3 Wählen Sie eine nicht von Ihrem Vertriebspartner vorprogrammierte Taste, um den automatischen Scan-Vorgang zu stoppen.

RÜCKSPRECHEN

Sofern die Option Rücksprechen vorprogrammiert ist, können Sie alle während des Scan-Vorgangs ankommenden Rufe beantworten. Drücken Sie dazu vor Ablauf der Haltezeit die **Sendetaste (PTT)**. Andernfalls fährt das Funkgerät mit dem Scan-Vorgang fort. Weiteres hierzu erfahren Sie von Ihrem Motorola Vertriebspartner.

UNTERDRÜCKEN EINES STÖRKANALS

Hinweis: Um Ihnen den Zugriff auf diese Funktion zu ermöglichen, muss Ihr Vertriebspartner eine Taste auf **Störkanal Entfernen** vorprogrammiert haben.

Wenn auf einem Kanal dauernd unerwünschte Rufe oder Störgeräusche (sog. Störkanal) auftreten, können Sie ihn vorübergehend aus der Scan-Liste entfernen:

- 1 Drücken Sie, während sich das Funkgerät auf dem Störkanal befindet, so lange die vorprogrammierte Taste **Störkanal Unterdrücken**, bis ein Hinweiston erklingt.
- 2 Lassen Sie die Taste **Störkanal Unterdrücken** wieder los. Der Störkanal wird entfernt.

Hinweis: Ein Prioritätskanal bzw. der letzte Kanal der Scan-Liste kann nicht unterdrückt werden.

Wiederaufnahme eines entfernten Störkanals in die Scan-Liste

- 1 Drücken Sie **Scannen**, um den Scan-Vorgang zu beenden.
- 2 Drücken Sie erneut auf **Scannen**, um den Scan-Vorgang wieder zu starten. Der entfernte Störkanal wird wieder in die Scan-Liste aufgenommen.

KANALPRIORITÄTEN DER SCAN-LISTE EINSTELLEN

Es kann von Vorteil sein, einen bestimmten Kanal häufiger als andere auf Anrufe zu überprüfen. Ihr Motorola Vertriebspartner kann entsprechende Prioritäten Ihrer Scan-Liste einstellen. Bitte wenden Sie sich dazu an ihn.

Prioritätskanal	Scan-Ablauf
Kein Kanal priorisiert	K1 → K2 → K3 → K4 → ... K1
Kanal 2	K2 → K1 → K2 → K3 → K2 → K4 → K2 → ... K1

Das Funkgerät überprüft auch nach Umschalten auf einen nicht priorisierten Kanal weiterhin alle Aktivitäten auf dem Prioritätskanal und schaltet auf diesen Kanal um, sobald eine Aktivität erfasst wurde.

SOMMAIRE	
Copyright des logiciels	2
Présentation du poste.	3
Fonctionnement et commandes	3
Commandes du poste	3
Témoin lumineux	4
Boutons programmables	4
Fonction audio améliorée	6
Compression	6
Etat de charge de la batterie	6
Tonalités audio des boutons programmables	6
Mise en route	7
Informations sur la batterie	7
Charger la batterie	7
Chargeur de bureau	7
Informations sur les accessoires	8
Installer la batterie	8
Déconnecter la batterie	8
Installer l'antenne	9
Démonter l'antenne	9
Fixer l'attache de ceinture	10
Défaire l'attache de ceinture	10

Allumer et éteindre le poste	11
Régler le volume	11
Sélectionner un canal	11
Faire un appel	12
Recevoir un appel	12
Ecoute	12
Fonctionnement en mode VOX	13
Connecter un micro-casque VOX	13
Activer / désactiver la tonalité locale du micro-casque	13
Micro-casque VOX	13
Micro-casque non VOX avec Alternat en ligne	13
Appels poste	14
Mode Direct ou mode Relais	14
Réglage du squelch normal ou filtré	14
Régler le niveau de puissance	14
Recevoir un appel sélectif	14
Recevoir un Avertissement d'appel	14
Balayage	15
Lancer ou arrêter le balayage	15
Réponse	15
Suppression d'un canal nuisible	15
Restaurer un canal dans la liste de balayage	16
Rendre Prioritaire un canal de la liste de balayage	16

Copyright des logiciels

Les produits Motorola décrits dans ce manuel peuvent inclure des programmes informatiques protégés par copyright, dans des mémoires à semi-conducteurs ou autres supports. La législation des Etats-Unis, ainsi que celle d'autres pays, réservent à Motorola Europe et à Motorola Inc. certains droits de copyright exclusifs concernant les programmes ainsi protégés, notamment le droit exclusif de copier ou de reproduire, sous quelque forme que ce soit, lesdits programmes. En conséquence, il est interdit de copier ou de reproduire, de quelque manière que ce soit, les programmes informatiques protégés par copyright contenus dans les produits décrits dans ce manuel sans l'autorisation expresse et écrite des propriétaires des droits. En outre, l'acquisition de ces produits ne saurait en aucun cas conférer, directement, indirectement ou de toute autre manière, aucune licence, aucun droit d'auteur, brevet, ou demande de brevet appartenant aux propriétaires des droits, autres que la licence habituelle d'utilisation non exclusive sans redevance qui découle légalement de la vente du produit.

PRESENTATION DU POSTE

Ce guide de l'utilisateur décrit le fonctionnement des postes portables CP040.



ATTENTION

Attention – avant d'utiliser ce produit, vous devez lire les instructions de sécurité présentées dans le livret « Sécurité des équipements et exposition HF » (référence 6864117B25_) fourni avec votre poste.

ATTENTION!

Ce poste est réservé à un usage professionnel uniquement pour des raisons de conformité avec la réglementation ICNIRP sur l'exposition aux hautes fréquences (HF). Avant d'utiliser ce produit, vous devez lire les informations sur l'énergie électromagnétique HF et les instructions d'utilisation dans le livret « Sécurité des équipements et exposition HF » (référence de publication Motorola 6864117B25_) pour connaître et appliquer les limites d'exposition à l'énergie HF.

FONCTIONNEMENT ET COMMANDES

Commandes du poste

Les numéros ci- dessous renvoient aux illustrations figurant sur le rabat de la couverture.

- 1. Alternat**
Appuyez sur ce bouton et maintenez-le enfoncé pour parler. Lâchez-le pour écouter.
- 2. Bouton Marche-arrêt / Volume**
Sert à allumer et éteindre le poste, ainsi qu'à régler le niveau du volume.
- 3. Sélecteur de canal**
Permet de changer le canal utilisé par le poste.
- 4. Témoin lumineux**
Il signale la mise sous tension, la transmission, la réception, l'état du balayage, l'avertissement d'appel, l'appel sélectif et l'état de la batterie.
- 5. Microphone**
Tenez le microphone entre 2,5 et 5 cm de votre bouche et parlez distinctement.
- 6. Bouton latéral 2 (programmable)**
- 7. Bouton latéral 1 (programmable)**
Conseillé comme bouton Ecoute / Annulation.
- 8. Connecteur d'accessoire**
Permet de brancher un microphone déporté, un écouteur déporté et d'autres accessoires. Lorsqu'il n'est pas utilisé, veuillez vérifier qu'il est protégé par son cache.

Témoin lumineux

Il signale les états de fonctionnement ci-dessous :

Témoin	Etat	Signification
Appel poste		
Rouge	Fixe	Emission en cours
Rouge	Clignotant	Canal occupé : pendant la réception
Balayage		
Vert	Clignotant	Balayage en cours
Avertissement d'appel		
Jaune	Clignotant	Avertissement de la réception d'un appel
Appel sélectif		
Jaune	Clignotant	Réception d'un appel sélectif
Ecoute activée / Squelch ouvert		
Jaune	Fixe	Le poste est en mode Ecoute
Niveau de batterie faible		
Rouge	Clignotant	Clignotement pendant une émission

Boutons programmables

Votre poste est équipé de deux boutons programmables. Votre distributeur peut les programmer pour vous permettre d'accéder rapidement aux fonctions de votre choix.

Demandez à votre distributeur la liste complète des fonctions supportées par votre poste.

Selon la longueur de la pression, chaque bouton programmable peut donner accès à deux fonctions :

- **Pression courte** — appuyez brièvement et relâchez un bouton programmable.
- **Pression longue** — appuyez et maintenez un bouton programmable pendant au moins 1,5 seconde.
- **Pression constante** — appuyez et maintenez un bouton programmable pendant que vous vérifiez un état ou faites des réglages.

Le tableau suivant résume les fonctions programmables du poste et indique les numéros des pages correspondantes.

Demandez à votre distributeur d'inscrire dans la colonne Bouton le nom du bouton programmé pour accéder à la fonction correspondante.

Selon les cas, demandez à votre distributeur d'indiquer si la pression du bouton doit être courte, longue ou constante.

Fonction	Pression courte	Pression longue	Pression constante	Page	Bouton
Indicateur de la batterie			Vérification de l'état de charge de la batterie.	6	
Réglage du volume	—	—	Une tonalité retentit pour faciliter le réglage du volume du poste.	11	
Ecoute permanente	Une pression longue sur le bouton Ecoute active l'écoute. Une pression courte sur le bouton Ecoute annule l'écoute.	Ecoute de l'activité sur le canal sélectionné.	—	12	
Commande d'émission à la voix (VOX)	Active et désactive le mode VOX.			13	
Relais / mode Direct	Bascule entre la communication avec relais ou la communication directe sans relais avec un autre poste.		—	14	
Niveau de puissance	Bascule le niveau de puissance d'émission entre Haut et Faible.		—	14	
Squelch	Bascule le squelch entre normal et serré.			14	
Balayage / Suppression de canal nuisible	Active et désactive le balayage.	Supprime un canal nuisible pendant le balayage.	—	15	

Fonction audio améliorée

Compression

La fonction Compression permet d'améliorer la qualité de la voix. Elle compresse la voix pendant l'émission et la décompresse pendant la réception tout en réduisant simultanément le niveau des bruits parasites. La fonction Compression ne fonctionne que si elle est activée sur tous les postes participant à la communication.

Etat de charge de la batterie

Vous pouvez vérifier l'état de charge de la batterie si votre distributeur a préprogrammé l'un des boutons programmables. Appuyez et maintenez le bouton préprogrammé **Indicateur de la batterie**. L'état de charge est indiqué par la couleur du témoin lumineux du poste

Niveau de la batterie	Témoin lumineux
Bon	Vert
Suffisant	Jaune
Faible	Rouge clignotant
Très faible	Aucun

Tonalités audio des boutons programmables

Tonalité aiguë



Tonalité basse



Tonalité auto-test réussi

Tonalité échec auto-test



Tonalité positive



Tonalité négative

Sur certains boutons programmables, une tonalité signale le mode choisi.

Bouton	Tonalité positive	Tonalité négative
Balayage	Début du balayage	Arrêt du balayage
Niveau de puissance	Puissance Haute	Puissance Faible
Squelch	Squelch serré	Squelch Normal
Mode Direct / Relais	Mode Direct activé (sans relais)	Mode Direct désactivé (avec relais)
VOX	VOX activé	VOX désactivé

MISE EN ROUTE

INFORMATIONS SUR LA BATTERIE

Charger la batterie

Lorsqu'une batterie est neuve ou presque vide, vous devez la charger pour utiliser votre poste. Si le niveau de la batterie est faible et que le poste est en train d'émettre, le témoin lumineux rouge clignote. Une tonalité d'avertissement retentit lorsque vous relâchez l'Alternat.

Nota: Les batteries sont fournies sans avoir été chargées. Vous devez toujours charger une batterie neuve pendant 14 à 16 heures avant de l'utiliser pour la première fois, quel que soit l'état signalé par le chargeur.

Chargeur de bureau

Pour charger la batterie :

- 1 Eteignez le poste.
- 2 Placez la batterie, avec ou sans le poste, dans le compartiment du chargeur.
 - Le témoin lumineux du chargeur signale que le chargement est en cours.

Couleur du témoin lumineux	Etat
Eteint	La batterie n'a pas été correctement insérée ou le chargeur ne l'a pas détectée.
Un seul éclat vert	Mise sous tension réussie du chargeur.
Rouge clignotant ^a	La batterie ne peut pas être chargée ou mauvais contact.
Rouge	Chargement en cours.
Jaune clignotant	Batterie dans le chargeur en attente de chargement. La température de la batterie est trop élevée ou trop basse ou la tension est inférieure au seuil minimum requis pour permettre le chargement.
Vert clignotant ^b	Batterie chargée à 90 % (ou plus).
Vert	Batterie totalement chargée.

- a Sortez la batterie et remettez-la en place dans le chargeur. Si le témoin lumineux rouge continue de clignoter, consultez votre distributeur.
- b Avec une batterie standard, une charge de 90 % peut nécessiter 90 minutes.

INFORMATIONS SUR LES ACCESSOIRES

Installer la batterie

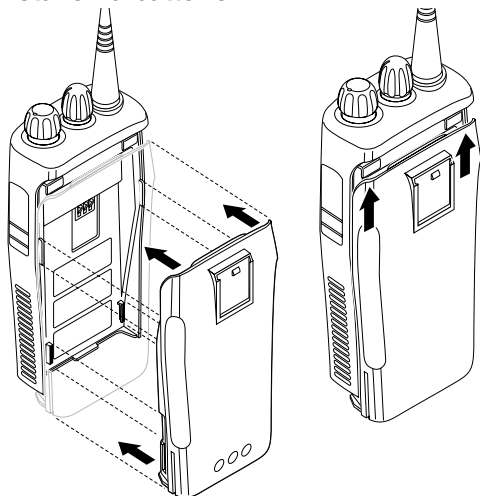

- 1 Alignez la batterie sur les rails de son compartiment au dos du poste (à 1 cm environ du sommet du poste).
- 2 Appuyez fermement sur la batterie pour la maintenir contre le poste et faites-la glisser vers le haut du poste jusqu'à ce qu'elle se verrouille en position.
- 3 Faites glisser le verrou, situé en bas du poste, en position verrouillée.

Sortir la batterie

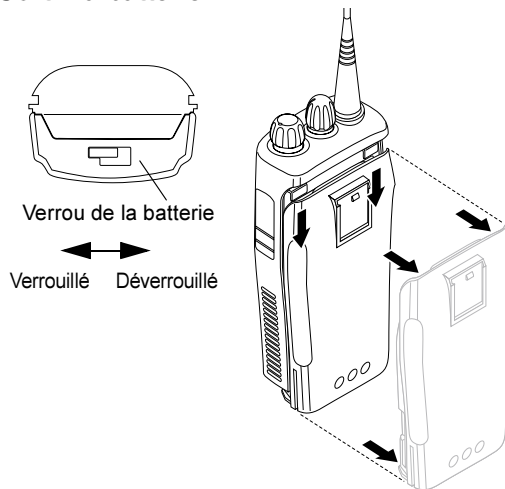

- 1 Eteignez le poste (s'il est allumé).
- 2 Faites glisser le verrou de la batterie en position déverrouillée. Dégagez la batterie en la poussant vers le bas du poste et en maintenant le verrou vers l'avant du poste.
- 3 Lorsque le verrou de la batterie est dégagé, faites glisser la batterie vers le bas du poste sur 1 cm environ. Lorsque la batterie est sortie des rails de son compartiment, soulevez-la directement pour la sortir du poste.

Installer l'antenne

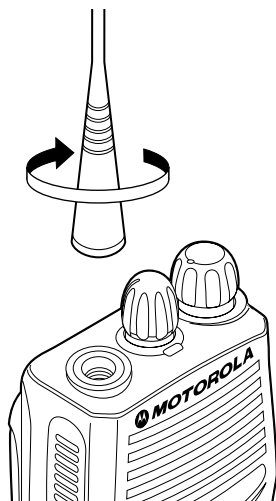

Visez l'antenne en la faisant tourner dans le sens des aiguilles d'une montre.

Démonter l'antenne

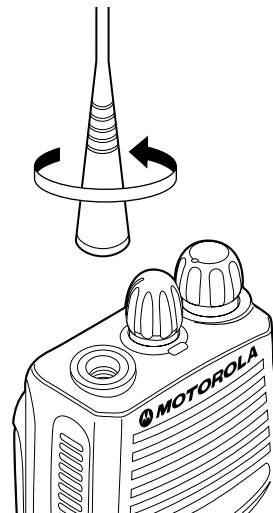

Dévissez l'antenne en la faisant tourner dans le sens contraire des aiguilles d'une montre.

Fixer l'attache de ceinture

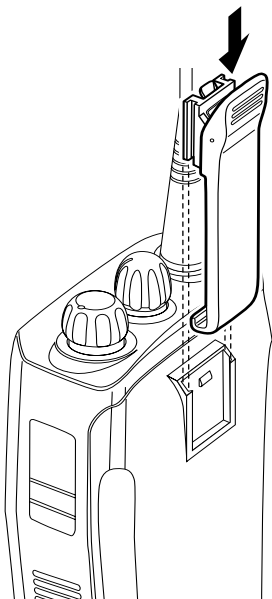

- 1 Alignez les rainures de l'attache de ceinture avec celles de la batterie.
- 2 Appuyez sur l'attache de ceinture vers le bas jusqu'à ce que vous entendiez un clic.

Défaire l'attache de ceinture

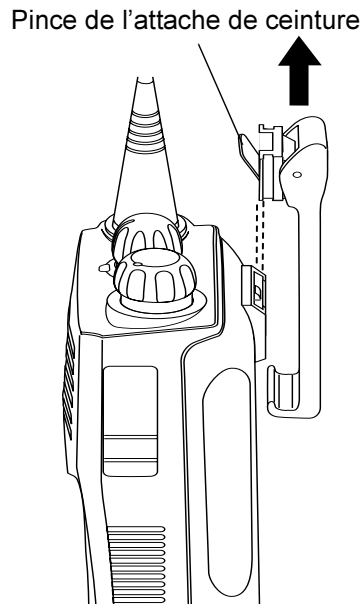

- 1 Avec une clé, appuyez sur la pince de l'attache de ceinture en l'éloignant de la batterie et déverrouillez l'attache de ceinture.
- 2 Faites glisser l'attache de ceinture vers le haut pour la détacher complètement.

ALLUMER ET ETEINDRE LE POSTE

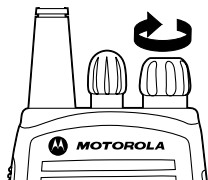

ALLUMER

Tournez le bouton **Marche-Arrêt / Réglage du volume** dans le sens des aiguilles d'une montre. Après une mise sous tension réussie, vous entendez la tonalité de l'auto-test réussi et le témoin lumineux vert clignote.

Si la mise sous tension échoue, vous entendez la tonalité d'échec de l'auto-test ().

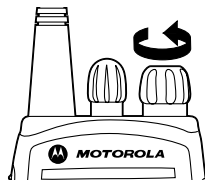

ETEINDRE

Tournez le bouton **Marche-Arrêt / Réglage du volume** dans le sens contraire des aiguilles d'une montre jusqu'à ce que vous entendiez un clic.

REGLER LE VOLUME

- 1 Appuyez sur le bouton du **Réglage du volume** et vous entendez une tonalité continue.
- 2 Tournez le bouton **Marche-Arrêt / Réglage du volume** pour choisir le volume souhaité.
- 3 Relâchez le bouton **Réglage du volume**.

SELECTIONNER UN CANAL

Votre poste vous permet d'utiliser 4 ou 16 canaux.

Nota: Conformément aux réglementations gouvernementales, certains canaux ne sont pas programmables. Vous pouvez demander des informations supplémentaires à votre distributeur.

Pour choisir un canal, tournez le **Sélecteur de canal** dans un sens ou dans l'autre pour atteindre le canal voulu.

FAIRE UN APPEL

- 1 Allumez votre poste.
 - 2 Utilisez le **Sélecteur de canal** pour choisir le canal.
 - 3 Tenez le poste dans une position verticale. Appuyez sur l'**Alternat** et parlez en tenant le microphone entre 2,5 et 5 cm de votre bouche.
 - 4 Relâchez l'**Alternat** pour écouter.
-

RECEVOIR UN APPEL

- 1 Allumez votre poste.
 - 2 Réglez le volume du poste.
 - 3 Choisissez le canal. Pour répondre, tenez le poste dans une position verticale. Appuyez sur l'**Alternat** et parlez en tenant le microphone entre 2,5 et 5 cm de votre bouche.
-

ECOUTE

Il est important d'écouter le trafic avant d'émettre pour vérifier que votre appel ne perturbera pas une autre communication qui est déjà en cours.

- 1 Appuyez et maintenez le bouton préprogrammé **Ecoute** pour vérifier le trafic sur le canal.
- 2 Dès que le canal est libre, lancez votre appel en appuyant sur l'**Alternat**.
- 3 Une pression longue sur le bouton préprogrammé **Ecoute** met le poste en mode Ecoute permanente.
 - Vous entendez une tonalité aiguë.

Une pression courte sur le bouton **Ecoute** désactive le mode Ecoute permanente et le poste reprend son fonctionnement normal.

FONCTIONNEMENT EN MODE VOX

Lorsque vous souhaitez utiliser votre poste en gardant les mains libres, vous pouvez le contrôler par la voix grâce au mode VOX. Vous pouvez ainsi communiquer à l'aide d'un accessoire connecté au poste.

Connecter un micro-casque VOX

- 1 Eteignez votre poste.
- 2 Connectez l'accessoire VOX à votre poste et allumez-le.
- 3 Pour activer ou désactiver le mode VOX, appuyez sur le bouton préprogrammé **VOX**.

Nota: une pression sur l'**Alternat** désactive le mode VOX.

– ou –

Sélectionnez un canal programmé par votre distributeur pour activer le mode VOX.

Nota: vous n'avez alors pas besoin d'appuyer sur un bouton préprogrammé **VOX**.

Nota: une pression sur l'**Alternat** désactive le mode VOX.

- 4 Sélectionnez un canal qui n'a pas été programmé par votre distributeur pour désactiver le mode VOX.

ACTIVER / DESACTIVER LA TONALITE LOCALE DU MICRO-CASQUE

Votre distributeur peut programmer votre poste pour que votre voix soit entendue dans le micro-casque pendant l'émission.

Micro-casque VOX

- 1 Eteignez votre poste.
- 2 Connectez l'accessoire VOX à votre poste.
- 3 Allumez le poste. Pendant l'émission, la tonalité locale est activée (si elle a été programmée).

Micro-casque non VOX avec Alternat en ligne

- 1 Eteignez votre poste.
- 2 Connectez l'accessoire non VOX à votre poste.
- 3 Appuyez et maintenez l'Alternat en ligne à votre micro-casque.
- 4 Allumez le poste et relâchez l'Alternat lorsque la mise sous tension et l'auto-test sont terminés.
- 5 Pour désactiver la tonalité latérale du micro-casque, éteignez votre poste et allumez-le à nouveau.

APPELS POSTE

MODE DIRECT OU MODE RELAIS

Le mode Direct vous permet de communiquer avec un autre poste lorsque :

- Le relais ne fonctionne pas.

— ou —

- Votre poste est hors de portée du relais, mais il peut entrer en communication directe avec un autre poste.

Appuyez sur le bouton préprogrammé **Relais / mode Direct** pour basculer entre mode Relais et mode Direct.

REGLAGE DU SQUELCH NORMAL OU SERRE

Cette fonction vous permet de filtrer des appels indésirables (nuisibles) et/ou des bruits de fond. Cependant, le squelch serré peut exclure certains appels très distants. Dans ce cas, le squelch normal est conseillé.

Appuyez sur le bouton préprogrammé **Squelch** pour basculer entre Squelch normal et Squelch serré.

REGLER LE NIVEAU DE PUISSANCE

Chaque canal de votre poste est associé à un niveau de puissance d'émission prédéterminé qui peut être modifié.

- *Puissance Haute* vous permet de communiquer avec un poste plus éloigné.
- *Puissance Faible* économise la charge de la batterie.

Appuyez sur le bouton préprogrammé **Niveau de puissance** pour sélectionner alternativement Puissance Haute ou Puissance Faible.

RECEVOIR UN APPEL SELECTIF

Lorsque vous recevez un appel sélectif :

- Le témoin lumineux jaune clignote (s'il a été programmé par votre distributeur).
- Vous entendez deux tonalités aiguës.

Pour prendre l'appel, appuyez sur l'Alternat.

RECEVOIR UN AVERTISSEMENT D'APPEL

Lorsque vous recevez un avertissement d'appel :

- Le témoin lumineux jaune clignote (s'il a été programmé par votre distributeur).
- Vous entendez quatre tonalités aiguës.

Pour répondre à cet avertissement, appuyez sur l'**Alternat**. Pour annuler l'avertissement, appuyez sur n'importe quelle autre touche.

BALAYAGE

Vous pouvez écouter plusieurs canaux et recevoir tous les appels qu'ils transmettent. Des canaux peuvent être programmés dans une liste de balayage par votre distributeur. Votre poste sélectionne automatiquement un canal sur lequel il détecte une activité si ce canal fait partie d'une liste de balayage.

LANCER OU ARRÊTER LE BALAYAGE

Le témoin lumineux vert clignote pendant un balayage et arrête de clignoter lorsque le poste a sélectionné un canal.

Vous pouvez lancer et arrêter un balayage de trois façons différentes :

- 1 Pour lancer et arrêter un balayage, appuyez sur le bouton préprogrammé **Balayage**.
- ou -
- 2 Sélectionnez un canal préprogrammé par votre distributeur pour lancer le balayage automatique.
Nota: Vous n'avez pas besoin d'appuyer sur un bouton préprogrammé **Balayage**.
- 3 Sélectionnez un canal qui n'a pas été préprogrammé par votre distributeur pour arrêter le balayage automatique

REPONSE

Lorsque l'option Réponse est préprogrammée, vous pouvez répondre à tout appel reçu pendant un balayage. Pour répondre, appuyez sur l'**Alternat** avant que le délai de raccroché n'expire. Sinon, le poste restera en mode Balayage. Vous pouvez consulter votre distributeur pour obtenir d'autres informations.

SUPPRESSION D'UN CANAL NUISIBLE

Nota: Cette fonction n'est disponible que si elle a été programmée par votre distributeur sur un bouton programmable.

Si un canal génère constamment des appels indésirables ou du bruit (canal nuisible), vous pouvez le supprimer temporairement de la liste de balayage :

- 1 Pendant que le poste est sur le canal nuisible, appuyez sur le bouton préprogrammé **Suppression de canal nuisible** jusqu'à ce que vous entendiez une tonalité.
- 2 Relâchez le bouton **Suppression de canal nuisible**. Le canal nuisible est supprimé.

Nota: Un canal prioritaire ou le dernier canal restant dans une liste de balayage ne peut pas être supprimé.

Restaurer un canal dans la liste de balayage

- 1 Appuyez sur le bouton **Balayage** pour arrêter le balayage.
- 2 Appuyez à nouveau sur le bouton **Balayage** pour relancer le balayage. Le canal nuisible figure à nouveau dans la liste de balayage.

RENDRE PRIORITAIRE UN CANAL DE LA LISTE DE BALAYAGE

Vous souhaitez éventuellement que le balayage écoute plus fréquemment un canal qu'un autre. Dans ce cas, votre distributeur peut désigner des canaux de la liste de balayage pour qu'ils aient priorité sur les autres canaux. Consultez votre distributeur qui vous donnera des informations détaillées.

Canal prioritaire	Séquence de balayage
Aucun spécifié	Can1 → Can2 → Can3 → Can4 → ... Can1
Canal 2	Can2 → Can1 → Can2 → Can3 → Can2 → Can4 → Can2 → ... Can1

Même lorsque votre poste est sur un canal non prioritaire, il continue d'écouter l'activité sur le canal prioritaire. S'il détecte une activité sur le canal prioritaire, il le sélectionne automatiquement.

CONTENIDO

Copyright del software informático	2	Encendido y apagado del radioteléfono	11
Información general del radioteléfono	3	Ajuste del volumen	11
Funciones de operación y control	3	Selección de un canal del radioteléfono	11
Mandos del radioteléfono	3	Realización de una llamada	12
Indicador LED	4	Recepción de una llamada	12
Botones programables	4	Monitorización	12
Función de audio mejorada	6	Funcionamiento de VOX	13
Compresión - expansión	6	Conexión a auriculares VOX	13
Estado de carga de la batería	6	Activación/desactivación del efecto local de los auriculares	13
Indicadores de audio para botones programables	6	Auriculares VOX	13
Cómo comenzar	7	Auriculares que no sean VOX con PTT en línea	13
Información de la batería	7	Llamadas del radioteléfono	14
Carga de la batería	7	Modo repetidor o habla – escucha	14
Cargador de sobremesa	7	Ajuste total o normal del silenciador	14
Información adicional	8	Ajuste del nivel de potencia	14
Colocación de la batería	8	Recepción de una llamada selectiva	14
Extracción de la batería	8	Recepción de un aviso de llamada	14
Colocación de la antena	9	Búsqueda	15
Extracción de la antena	9	Inicio o parada de la búsqueda	15
Colocación de la pinza de cinturón	10	Contestación	15
Extracción de la pinza de cinturón	10	Eliminación de canales ruidosos	15
		Restauración de un canal en la lista de búsqueda	16
		Asignación de prioridad a un miembro de una lista de búsqueda	16

Copyright del software informático

Los productos descritos en este manual pueden incluir programas informáticos protegidos por copyright que van almacenados en memorias de semiconductor o en otro tipo de medios. Las Legislaciones de los Estados Unidos y de otros países reservan ciertos derechos exclusivos a favor de Motorola al respecto de los programas informáticos de la forma que fuere. Por consiguiente, ningún programa informático protegido por copyright que se albergue en los productos descritos en el presente manual, podrá ser copiado ni reproducido de forma alguna, sin el consentimiento expreso por escrito de los titulares de tales derechos. Aún más, no ha de considerarse que la adquisición de estos productos incluya implícita ni explícitamente, ni por impedimento legal ni de la forma que fuese, licencia alguna ya cubierta por los copyrights, patentes y solicitudes de patentes de los titulares de los derechos, exceptuando los casos de licencias normales de uso no excluyente sin pago de cánones que surjan por la entrada en vigor de la ley al vender el producto.

INFORMACIÓN GENERAL DEL RADIOTELÉFONO

Esta guía del usuario describe el funcionamiento del radioteléfono portátil CP040.

	<p>Antes de utilizar este producto, lea las instrucciones de funcionamiento para un uso seguro contenidas en el folleto Product Safety and RF Exposure 6864117B25_ que se suministra con el radioteléfono.</p>
<p>PRECAUCIÓN</p>	

ATENCIÓN!

Este radioteléfono está limitado a un uso profesional exclusivamente para cumplir con los requisitos de exposición a la energía de RF ICNIRP. Antes de utilizar este producto, lea la información sobre energía de radiofrecuencia y las instrucciones de funcionamiento del folleto Product Safety and RF Exposure (número de referencia de publicaciones de Motorola 6864117B25_) para garantizar el cumplimiento con los límites de exposición a energía de radiofrecuencia.

FUNCIONES DE OPERACIÓN Y CONTROL

Mandos del radioteléfono

Los números que aparecen a continuación se refieren a las ilustraciones que aparecen en la contraportada.

- 1. Pulsar para hablar (PTT, del inglés *Push-To-Talk*)**
Mantenga pulsado este botón para hablar y suéltelo para escuchar.
- 2. Mando de encendido - apagado / volumen**
Se usa para encender o apagar el radioteléfono y para ajustar el volumen.
- 3. Mando selector de canales**
Cambia el canal del radioteléfono.
- 4. Indicador LED**
Indica el encendido correcto, transmisión, recepción, estado de la búsqueda, aviso de llamada, llamada selectiva y estado de la batería.
- 5. Micrófono**
Mantenga el micrófono a una distancia de 2,5 a 5 cm de la boca y hable con claridad.
- 6. Botón lateral 2 (programable)**
- 7. Botón lateral 1 (programable)**
Recomendado para el botón Monitor/Cancelación.
- 8. Conector de accesorios**
Conecta micrófonos remotos, auriculares remotos y otros accesorios. Vuelva a colocar la tapa para protegerlo del polvo cuando no lo utilice.

Indicador LED

El indicador LED muestra el estado del radioteléfono como se indica a continuación:

LED	Estado	Indicación
Llamada del radioteléfono		
Rojo	Fijo	Proceso de transmisión del radioteléfono.
Rojo	Intermitente	Canal ocupado durante la recepción.
Búsqueda		
Verde	Intermitente	Proceso de búsqueda del radioteléfono.
Aviso de llamada		
Amarillo	Intermitente	Recepción de un aviso de llamada.
Llamada selectiva		
Amarillo	Intermitente	Recepción de una llamada selectiva.
Monitorización permanente/Squelch (silenciador) abierto		
Amarillo	Fijo	Radioteléfono en modo de monitorización.
Nivel de batería bajo		
Rojo	Intermitente	Intermitente durante el proceso de transmisión.

Botones programables

El radioteléfono tiene dos botones programables. Su distribuidor puede programar estos botones como teclas de acceso directo a varias funciones del radioteléfono.

Para obtener la lista completa de funciones que admite el radioteléfono, consulte a su distribuidor. Los botones pueden acceder a un máximo de dos funciones, según el tipo de pulsación del botón:

- **pulsación breve**—consiste en pulsar y soltar rápidamente los botones programables
- **pulsación larga**—consiste en mantener pulsados los botones programables durante algún tiempo (al menos 1 1/2 segundos)
- **pulsación prolongada**—consiste en mantener pulsados los botones programables mientras se comprueba el estado o se realizan ajustes

La tabla siguiente es un resumen de funciones de radioteléfono programables y sus correspondientes referencias a las páginas.

En la columna “Botón”, pídale a su distribuidor que escriba el nombre del botón programable junto a la función con la que está programado.

Asimismo, cuando sea conveniente, pídale a su distribuidor que le indique si la pulsación del botón debe ser breve, larga o prolongada.

Función	Pulsación breve	Pulsación larga	Pulsación prolongada	Página	Botón
Indicador de la batería			Comprueba el estado de carga de la batería.	6	
Ajuste de volumen	—	—	Suena un tono para ajustar el volumen del radioteléfono.	11	
Monitorización permanente	Una pulsación larga del botón Monitor inicia la función. Una pulsación corta del botón Monitor cancela la función.	Monitoriza la actividad en un canal seleccionado.	—	12	
Transmisión controlada por la voz (VOX)	Activa y desactiva la VOX.			13	
Repetidor/ Habla - Escucha	Alterna entre el uso de un repetidor o la transmisión directa a otro radioteléfono.		—	14	
Nivel de potencia	Alterna entre el nivel alto y bajo de la potencia de transmisión.		—	14	
Squelch (silenciador)	Alterna el nivel del silenciador de su radioteléfono entre total y normal.			14	
Búsqueda/ Eliminación de canales ruidosos	Activa y desactiva la búsqueda.	Elimina un canal ruidoso mientras se realiza la búsqueda.	—	15	

Función de audio mejorada

Compresión - expansión

Compresión – expansión es una función que permite mejorar la calidad de la voz. Comprime la voz durante el proceso de transmisión y la expande durante la recepción, a la vez que reduce los ruidos externos. No obstante, para disfrutar de esta posibilidad, todos los radiotelefonos de transmisión y recepción deben tener activada esta función.

Estado de carga de la batería

Puede comprobar el estado de carga de la batería si su distribuidor ha preprogramado uno de los botones programables. Mantenga pulsado el botón preprogramado **Indicador de la batería**. El estado de carga se muestra mediante el color del indicador LED del radioteléfono.

Nivel de batería	Indicador LED
Bueno	Verde
Suficiente	Amarillo
Bajo	Rojo intermitente
Muy bajo	Ninguno

Indicadores de audio para botones programables

Tono agudo



Tono grave



Tono de verificación de autocomprobación.

Tono de fallo de autocomprobación.



Tono indicador positivo.



Tono indicador negativo.

Algunos botones programables usan tonos para indicar uno de los dos modos:

Botón	Tono positivo	Tono negativo
Búsqueda	Iniciar la búsqueda	Detener la búsqueda
Nivel de potencia	Potencia alta seleccionada	Potencia baja seleccionada
<i>Squelch</i> (silenciador)	Silenciador total	Silenciador normal
Repetidor/ Habla - Escucha	No utiliza el repetidor	Utiliza el repetidor
VOX	VOX activado	VOX desactivado

CÓMO COMENZAR

INFORMACIÓN DE LA BATERÍA

Carga de la batería

Si la batería es nueva, o su nivel de carga es demasiado bajo, tendrá que cargarla antes de poder usarla. Cuando el nivel de la batería es bajo y el radioteléfono está en modo de transmisión, observará que el indicador LED parpadea en rojo. Al soltar el botón PTT, oirá un tono de alerta.

Nota: Las baterías se envían descargadas de fabrica. Antes de utilizarla por primera vez, cargue siempre la batería nueva de 14 a 16 horas, independientemente del estado que indique el cargador.

Cargador de sobremesa

Para cargar la batería:

- 1 Apague el radioteléfono.
- 2 Coloque la batería, con o sin el radioteléfono, en el receptáculo de carga.
 - El cargador LED indica el estado del proceso de carga.

Color LED	Estado
Ninguna indicación	La batería se ha insertado mal o no se ha detectado.
Parpadeo verde sencillo	Encendido correcto del cargador
Rojo intermitente ^a	La batería no se puede cargar o no está colocada correctamente.
Rojo	La batería se está cargando.
Amarillo intermitente	La batería está en el cargador a la espera de comenzar la carga. La temperatura de la batería puede ser demasiado alta o demasiado baja. El voltaje puede ser inferior al nivel predeterminado para la carga.
Verde intermitente ^b	La batería está al 90% (o más).
Verde	La batería está totalmente cargada.

- a Quite la batería y vuélvala a colocar en el cargador. Si el indicador LED continúa parpadeando en rojo, consulte a su distribuidor.
- b Una batería estándar puede necesitar 90 minutos para cargar el 90% de su capacidad.

INFORMACIÓN ADICIONAL

Colocación de la batería

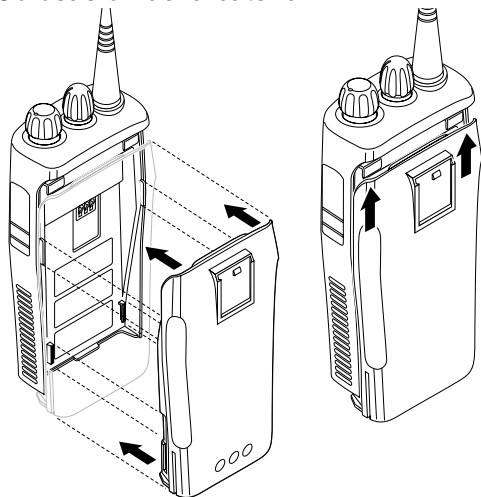

- 1 Alinee la batería con las guías que hay en la parte trasera del radioteléfono (aproximadamente a 1 cm de la parte superior de éste.)
- 2 Presione firmemente la batería contra el radioteléfono y deslícela hacia arriba hasta que el pasador se coloque en su lugar.
- 3 Deslice el pasador de la batería, situado en la parte inferior del radioteléfono, hasta la posición de cierre.

Extracción de la batería

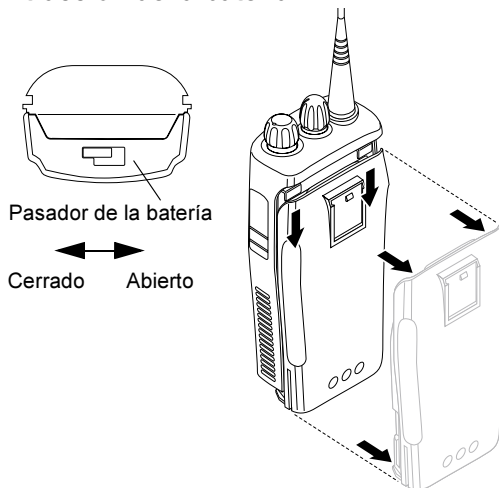

- 1 Apague el radioteléfono si está encendido.
- 2 Coloque el pasador de la batería en la posición de apertura. Sáquelo empujando hacia abajo y sujetando el pasador hacia la parte frontal del radioteléfono.
- 3 Con el pasador de la batería suelto, arrastre la batería 1 cm. aproximadamente hacia abajo desde la parte superior del radioteléfono. Cuando la batería ya no esté en contacto con las guías, sepárela del radioteléfono.

Colocación de la antena

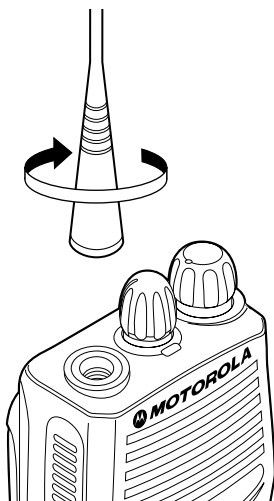

Gire la antena en la dirección de las agujas del reloj para colocarla.

Extracción de la antena

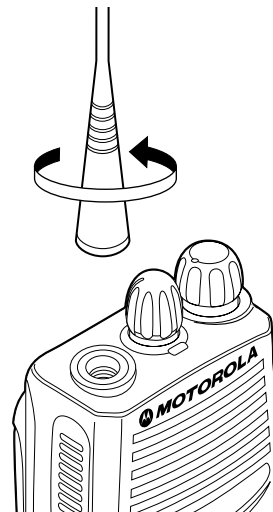

Gire la antena en la dirección contraria a las agujas del reloj para quitarla.

Colocación de la pinza de cinturón

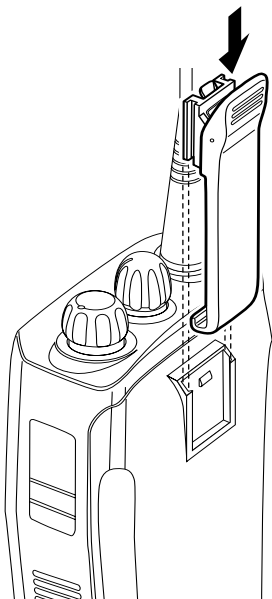

- 1 Alinee las muescas de la pinza de cinturón con las de la batería.
- 2 Presione la pinza de cinturón hacia abajo hasta que oiga un clic.

Extracción de la pinza de cinturón

Pestaña de la pinza de cinturón

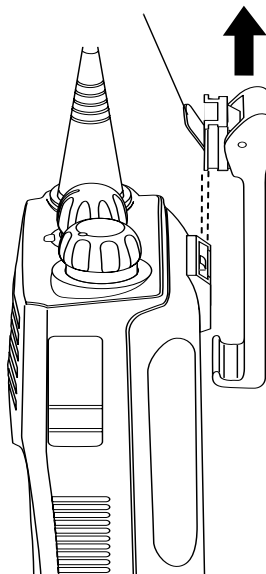

- 1 Utilice una llave para sacar la pestaña de la pinza de cinturón de la batería con el fin de abrir la pinza de cinturón.
- 2 Deslice la pinza de cinturón hacia arriba para quitarla.

ENCENDIDO Y APAGADO DEL RADIOTELÉFONO

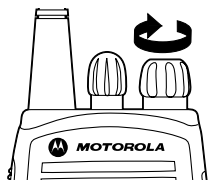

ENCENDIDO

Gire el mando de **encendido/apagado/volumen** en la dirección de las agujas del reloj. Si el encendido se ha realizado correctamente, oírás el tono de verificación de autocomprobación () y el indicador LED parpadeará en verde. Si el radioteléfono no se ha encendido, escucharás el tono de fallo de autocomprobación ().

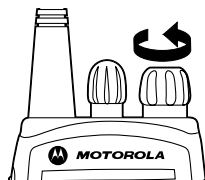

APAGADO

Gire el mando de **encendido/apagado/volumen** en la dirección contraria a las agujas del reloj hasta que oiga un clic.

AJUSTE DEL VOLUMEN

- 1 Mantenga pulsado el botón **Ajuste del volumen** y oírás un tono continuo.
- 2 Gire el mando **encendido/apagado/volumen** hasta el nivel de volumen deseado.
- 3 Suelte el botón **Ajuste de volumen**.

SELECCIÓN DE UN CANAL DEL RADIOTELÉFONO

El radioteléfono le ofrece de 4 a 16 canales.

Nota: Según las normas gubernamentales, es posible que algunos canales no estén programados. Para obtener más información, consulte a su distribuidor.

Para seleccionar un canal, gire el mando **Selector de canales** en la dirección de las agujas del reloj o en dirección contraria hasta que encuentre el canal deseado.

REALIZACIÓN DE UNA LLAMADA

- 1 Encienda el radioteléfono.
 - 2 Utilice el mando **Selector de canales** para elegir el canal deseado.
 - 3 Mantenga el radioteléfono en posición vertical, pulse **PTT**, y hable a una distancia de entre 2,5 y 5 cm. del micrófono.
 - 4 Suelte **PTT** para escuchar.
-

RECEPCIÓN DE UNA LLAMADA

- 1 Encienda el radioteléfono.
 - 2 Ajuste el volumen del radioteléfono.
 - 3 Vaya al canal deseado. Para responder, mantenga el radioteléfono en posición vertical, pulse **PTT** y hable a una distancia de entre 2,5 y 5 cm. del micrófono.
-

MONITORIZACIÓN

Es importante monitorizar el tráfico antes de la transmisión para asegurarse de que no “habla por encima” de alguien que ya está transmitiendo.

- 1 Mantenga pulsado el botón preprogramado **Monitor** para acceder al tráfico del canal.
- 2 Una vez que se haya despejado el tráfico del canal, continúe con su llamada presionando el botón **PTT**.
- 3 Una pulsación larga del botón preprogramado **Monitor** pone al radioteléfono en modo de monitorización permanente.
 - Oirá un tono agudo.

Una pulsación breve del botón **Monitor** cancela el modo de monitorización permanente y el radioteléfono vuelve al modo de funcionamiento.

FUNCIONAMIENTO DE VOX

Cuando desee utilizar la función manos libres, el radioteléfono se puede activar sólo por la voz mediante la función VOX, cuando hable con un accesorio conectado a su radioteléfono.

Conexión a auriculares VOX

- 1 Apague su radioteléfono.
- 2 Conecte el accesorio VOX a su radioteléfono y enciéndalo.
- 3 Para activar o desactivar el funcionamiento con VOX, pulse el botón preprogramado **VOX**.

Nota: Al pulsar **PTT**, se desactivará la función VOX.

- 0 -

Seleccione un canal programado por su distribuidor para activar la función VOX.

Nota: No es necesario que pulse ningún botón preprogramado **VOX**.

Nota: Al presionar el botón **PTT**, se desactiva la función VOX.

- 4 Seleccione un canal no preprogramado por su distribuidor para desactivar la función VOX.

ACTIVACIÓN/DESACTIVACIÓN DEL EFECTO LOCAL DE LOS AURICULARES

Su distribuidor puede programar el radioteléfono para que oiga su voz a través de los auriculares durante la transmisión.

Auriculares VOX

- 1 Apague su radioteléfono.
- 2 Conecte el accesorio VOX al radioteléfono.
- 3 Encienda el radioteléfono. Durante la transmisión, se puede activar el efecto local, si está programado en el radioteléfono.

Auriculares que no sean VOX con PTT en línea

- 1 Apague su radioteléfono.
- 2 Conecte el accesorio que no es VOX a su radioteléfono.
- 3 Mantenga pulsado el PTT en línea en sus auriculares.
- 4 Encienda el radioteléfono y suelte el PTT cuando el radioteléfono haya acabado de ponerse en funcionamiento.
- 5 Para desactivar el efecto local de auriculares, apague su radioteléfono y enciéndalo de nuevo.

LLAMADAS DEL RADIOTELÉFONO

MODO REPETIDOR O HABLA – ESCUCHA

El modo Habla – escucha le permite comunicarse con otro radioteléfono cuando:

- el repetidor no está operativo
- o -
- su radioteléfono está fuera del alcance del repetidor pero dentro de la distancia de comunicación de otro radioteléfono.

Pulse el botón preprogramado **Repetidor/Habla – escucha** para alternar entre modo Repetidor y modo Habla - escucha.

AJUSTE TOTAL O NORMAL DEL SILENCIADOR

Utilice esta función para eliminar las llamadas ruidosas (no deseadas) y/o el ruido ambiente. No obstante, al ajustar el silenciador en modo total, es posible que también se eliminen llamadas de ubicaciones remotas. En este caso, puede resultar más adecuado el silenciador en modo normal.

Presione el botón preprogramado **Silenciador** para alternar entre los niveles total y normal.

ESTABLECIMIENTO DEL NIVEL DE POTENCIA

Cada canal del radioteléfono tiene un nivel de potencia de transmisión predefinido que se puede cambiar.

- La *potencia alta* le permite contactar con un radioteléfono que se encuentre más lejos.
- La *potencia baja* conserva la carga de la batería.

Pulse el botón preprogramado **Nivel de potencia** para alternar entre potencia alta y baja.

RECEPCIÓN DE UNA LLAMADA SELECTIVA

Cuando recibe una llamada selectiva:

- El indicador LED parpadea en amarillo, si su distribuidor lo ha programado de ese modo.
- Oirá dos tonos agudos.

Para responder a la llamada, pulse el botón PTT.

RECEPCIÓN DE UN AVISO DE LLAMADA

Cuando recibe un aviso de llamada:

- El indicador LED parpadea en amarillo, si su distribuidor lo ha programado de ese modo.
- Oirá cuatro tonos agudos.

Para responder al aviso, pulse el botón **PTT**; para cancelar el aviso, presione cualquier otra tecla.

BÚSQUEDA

Puede monitorizar múltiples canales y recibir todas las llamadas que se les transmiten. Su distribuidor puede programar los canales en una lista de búsqueda. Su radioteléfono cambia automáticamente a un canal de lista de búsqueda cuando detecta actividad en él.

INICIO O PARADA DE LA BÚSQUEDA

El indicador LED parpadeará en verde durante la operación de búsqueda y dejará de parpadear cuando el radioteléfono cambie a un canal.

Puede iniciar o detener una operación de búsqueda como se indica a continuación:

- 1 Para iniciar o detener una operación de búsqueda, pulse el botón preprogramado **Buscar**.
- o -
- 2 Seleccione un canal preprogramado por su distribuidor para iniciar la búsqueda automática.
Nota: No es necesario que pulse un botón preprogramado **Buscar**.
- 3 Seleccione un canal no preprogramado por su distribuidor para detener la búsqueda automática.

CONTESTACIÓN

Si la opción Contestación está preprogramada, puede responder a las llamadas recibidas durante la operación de búsqueda. Para responder, pulse el botón **PTT** antes de que transcurra el tiempo para colgar programado. En caso contrario, el radioteléfono seguirá buscando. Para obtener más información, póngase en contacto con su distribuidor.

ELIMINACIÓN DE CANALES RUIDOSOS

Nota: Su distribuidor debe haber preprogramado un botón para **Eliminación de perturbaciones** para acceder a esta función.

Si un canal produce continuas llamadas o ruidos no deseados (un canal con “perturbaciones”), se puede eliminar temporalmente de la lista de búsqueda:

- 1 Mientras el radioteléfono esté en un canal ruidoso, pulse el botón preprogramado **Eliminación de canales ruidosos** hasta que oiga un tono.
- 2 Suelte el botón **Eliminación de canales ruidosos**. El canal ruidoso se elimina.

Nota: No puede eliminar un canal prioritario o el último canal que quede en la lista de búsqueda.

Restauración de un canal en la lista de búsqueda

- 1 Pulse el botón **Buscar** para interrumpir la búsqueda.
- 2 Pulse otra vez el botón **Buscar** para reiniciar la búsqueda. El canal ruidoso eliminado se restaura en la lista de búsqueda.

ASIGNACIÓN DE PRIORIDAD A UN CANAL EN UNA LISTA DE BÚSQUEDA

Puede que desee que su radioteléfono busque un canal específico con mayor frecuencia para llamadas. Su distribuidor puede dar prioridad a **canales en una lista** de búsqueda. Para obtener más información, póngase en contacto con su distribuidor.

Canal prioritario	Secuencia de búsqueda
Ninguno especificado	Ch1 → Ch2 → Ch3 → Ch4 → ...Ch1
Canal 2	Ch2 → Ch1 → Ch2 → Ch3 → Ch2 → Ch4 → Ch2 → ...Ch1

Incluso si su radioteléfono ha cambiado a un canal no prioritario, seguirá comprobando si hay actividad en el canal prioritario. Si se detecta actividad, el radioteléfono cambiará al canal prioritario.

INDICE

Informazioni sul copyright	2	Selezione del canale	11
Informazioni generali	3	Invio della chiamata	12
Funzioni di comando ed operatività	3	Ricezione della chiamata	12
Funzioni di comando	3	Monitor	12
Indicatore LED	4	Trasmissione a viva voce (VOX)	13
Pulsanti programmabili	4	Connessione della cuffia VOX	13
Funzione audio potenziato	6	Abilitazione e disabilitazione dei sidetone della cuffia	13
Compressione-espansione	6	Cuffia VOX	13
Stato di carica della batteria	6	Cuffia non VOX con PTT integrato	13
Indicatori audio per i pulsanti programmabili	6	Chiamate radio	14
Introduzione	7	Modalità di comunicazione con ripetitore/ diretta (Talkaround)	14
Informazioni sulla batteria	7	Impostazione dello squelch stretto o normale	14
Carica della batteria	7	Impostazione del livello di potenza	14
Caricatore da tavolo	7	Ricezione della chiamata selettiva	14
Informazioni sugli accessori	8	Ricezione di un avviso Call Alert	14
Montaggio della batteria	8	Scansione	15
Smontaggio della batteria	8	Inizio o fine della scansione	15
Montaggio dell'antenna	9	Funzione di Talkback	15
Smontaggio dell'antenna	9	Eliminazione del canale di disturbo	15
Montaggio della belt clip a molla	10	Reinserimento nella lista di scansione di un canale eliminato	16
Smontaggio della belt clip a molla	10	Prioritarizzazione di un membro della lista di scansione	16
Accensione-spegnimento (ON-OFF) radio	11		
Regolazione del volume	11		

Informazioni sul copyright

I prodotti Motorola descritti nel presente manuale possono includere programmi per computer Motorola protetti da copyright memorizzati in memorie a semiconduttore o altri mezzi. Le leggi degli Stati Uniti d'America e di altri paesi garantiscono a Motorola alcuni diritti esclusivi per i programmi per computer protetti da copyright, incluso il diritto esclusivo di copiare o riprodurre in qualsiasi forma il programma. Di conseguenza, nessuno dei programmi per computer Motorola protetti da copyright contenuti nei prodotti descritti in questo manuale può essere copiato o riprodotto in qualsiasi modo senza l'esplicito permesso scritto di Motorola. Inoltre, l'acquisto di prodotti Motorola non garantirà in modo diretto o indiretto, per implicazione, per eccezione o in altro modo nessuna licenza sotto copyright, brevetto o richiesta di brevetto di Motorola, tranne la normale licenza d'uso non esclusiva ed esente da royalties derivante dall'applicazione della legge nella vendita del prodotto.

INFORMAZIONI GENERALI

Il presente manuale per l'utente descrive il funzionamento delle radio portatili CP040.

	<p>Prima di utilizzare questo prodotto, leggere le istruzioni per il funzionamento sicuro riportate nell'opuscolo Sicurezza del prodotto ed esposizione all'energia di radiofrequenza 6864117B25_ che accompagna la radio acquistata.</p>
<p>ATTENZIONE</p>	

ATTENZIONE

L'uso di questa radio è limitato solo a scopi professionali al fine di soddisfare i requisiti di esposizione all'energia di radiofrequenza (RF) promulgati dall'ICNIRP. Prima di utilizzare questo prodotto, leggere le informazioni sull'energia di radiofrequenza e le istruzioni per il funzionamento nell'opuscolo Sicurezza del prodotto ed esposizione all'energia di radiofrequenza (RF) (pubblicazione Motorola, codice parte 6864117B25_) per garantire che siano rispettati i limiti di esposizione.

FUNZIONI DI COMANDO ED OPERATIVITÀ

Funzioni di comando

I numeri riportati di seguito si riferiscono alle illustrazioni all'interno della copertina.

1. **Pulsante “premi per parlare” (PTT)**
Premere e tener premuto questo pulsante per parlare, rilasciarlo per ascoltare.
2. **Manopola di accensione-spegnimento/volume**
Usata per l'accensione e lo spegnimento della radio e per la regolazione del volume.
3. **Manopola di selezione canale**
Per sintonizzare la radio su canali diversi.
4. **Indicatore LED**
Segnala: accensione della radio, trasmissione, ricezione, stato di scansione, ricezione di un avviso Call Alert e di una chiamata selettiva, stato di carica della batteria.
5. **Microfono**
Tenere il microfono a 2,5 – 5 cm di distanza dalla bocca e parlare chiaramente.
6. **Pulsante laterale 2 (programmabile)**
7. **Pulsante laterale 1 (programmabile)**
Si consiglia di utilizzarlo come pulsante Monitor/Annulla.
8. **Connettore accessori**
Per collegare i microfoni e gli auricolari remoti ed altri accessori. Riposizionare il cappuccio parapolvere quando il connettore non è in uso.

Indicatore LED

L'indicatore LED segnala lo stato della radio come riportato nella tabella che segue:

LED	Stato	Indicazione
Chiamata radio		
Rosso	Acceso	Trasmissione in corso
Rosso	Lampeggiante	Canale occupato – durante la ricezione
Scansione		
Verde	Lampeggiante	Scansione in corso
Call Alert		
Giallo	Lampeggiante	Ricezione di un avviso Call Alert
Chiamata selettiva		
Giallo	Lampeggiante	Ricezione di una chiamata selettiva
Monitor / Squelch aperto		
Giallo	Acceso	Radio nella modalità di monitor
Livello basso della batteria		
Rosso	Lampeggiante	Lampeggiante durante la trasmissione

Pulsanti programmabili

La radio dispone di due pulsanti programmabili, che il distributore può programmare come pulsanti di scelta rapida di numerose funzioni della radio. Per l'elenco completo delle funzioni supportate dalla radio, rivolgersi al proprio distributore.

Ogni pulsante programmabile consente di accedere a due funzioni, a seconda del tipo di pressione esercitato su di esso:

- **pressione breve**—premere e rilasciare rapidamente i pulsanti programmabili
- **pressione prolungata**—premere e tener premuti i pulsanti programmabili per un periodo di tempo prolungato prima di rilasciarli (almeno 1 secondo e ½)
- **tener premuto**—premere e tener premuti i pulsanti programmabili mentre si controlla lo stato o si regolano le funzioni della radio.

Nella tabella di riepilogo che segue vengono riportate le funzioni programmabili della radio e la relativa pagina da consultare.

Chiedere al proprio distributore di scrivere il nome del pulsante programmabile nella colonna "Pulsante", accanto alla funzione con la quale è stato programmato.

Chiedere inoltre al distributore di indicare, laddove pertinente, se il pulsante deve essere premuto brevemente, per un tempo prolungato o se deve essere tenuto premuto.

Funzione	Pressione breve	Pressione prolungata	Tener premuto	Pagina	Pulsante
Indicatore della batteria			Per controllare lo stato di carica della batteria.	6	
Impostazione volume	—	—	Per generare un tono con cui regolare il livello del volume della radio	11	
Monitor	Pressione prolungata sul pulsante di monitor per entrare nella modalità; pressione breve per uscire dalla modalità.	Per controllare il traffico sul canale selezionato.	—	12	
Trasmissione a viva voce (VOX)	Per abilitare e disabilitare la funzione VOX			13	
Ripetitore/ comunicazione diretta (Talkaround)	Per passare dalla modalità di trasmissione con ripetitore a quella di comunicazione diretta.		—	14	
Livello di potenza	Per selezionare alternativamente il livello di potenza di trasmissione alto o basso.		—	14	
Squelch	Per selezionare alternativamente il livello di squelch stretto o normale.			14	
Scansione/ Eliminazione canale di disturbo	Per abilitare e disabilitare la modalità di scansione	Per eliminare un canale di disturbo durante la scansione.	—	15	

Funzione audio potenziato

Compressione-espansione

La funzione di compressione-espansione consente di migliorare ulteriormente la qualità dell'audio: il segnale audio viene compresso durante la trasmissione ed espanso durante la ricezione; allo stesso tempo vengono ridotti i rumori di fondo. Tuttavia, questa funzione può essere utilizzata solo se attivata su tutte le radio trasmettenti e riceventi.

Stato di carica della batteria

È possibile controllare lo stato di carica della batteria se il proprio distributore ha preprogrammato uno dei pulsanti programmabili con questa funzione. Tener premuto il pulsante preprogrammato **Indicatore batteria**. Lo stato di carica della batteria viene segnalato dall'indicatore LED.

Livello della batteria	Indicatore LED
Buono	Verde
Sufficiente	Giallo
Basso	Rosso lampeggiante
Molto basso	Nessuno

Indicatori audio per i pulsanti programmabili

Tono alto 

Tono basso 



Tono di autodiagnostica ok.



Tono di autodiagnostica non riuscita.



Tono indicatore positivo.

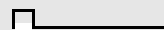

Tono indicatore negativo.

Per alcuni pulsanti programmabili, i toni indicano una o l'altra modalità operativa:

Pulsante	Tono positivo	Tono negativo
Scansione	Inizio scansione	Fine scansione
Livello di potenza	Selezionato il livello di potenza alto	Selezionato il livello di potenza basso
Squelch	Squelch stretto	Squelch normale
Ripetitore/ Comunicazione diretta (Talkaround)	Ripetitore non utilizzato	Ripetitore utilizzato
VOX	VOX abilitata	VOX disabilitata

INTRODUZIONE

INFORMAZIONI SULLA BATTERIA

Carica della batteria

La batteria deve essere caricata prima dell'uso quando è nuova o se il livello di carica è molto basso. Se il livello della batteria è basso e la radio è nella modalità di trasmissione, l'indicatore LED rosso lampeggia. La radio emetterà anche un tono di avviso al rilascio del pulsante PTT.

Nota: le batterie sono spedite scariche dalla fabbrica. Caricare una batteria nuova per 14–16 ore prima dell'uso, indipendentemente dallo stato di carica segnalato dal caricatore.

Caricatore da tavolo

Per caricare la batteria:

- 1 Spegnere la radio.
- 2 Inserire la batteria, con o senza la radio, nel vano del caricatore.
 - Il LED del caricabatteria indica il progresso della carica.

Colore del LED	Stato
LED spento	La batteria è inserita in modo errato o il caricabatteria non rileva la batteria.
Verde lampeggiante una sola volta	Accensione ok del caricatore.
Rosso lampeggiante ^a	La batteria non può essere caricata o non fa buon contatto con il caricatore.
Rosso	La batteria è in carica
Giallo lampeggiante	La batteria è nel caricatore, ma in attesa di essere caricata. È possibile che la temperatura della batteria sia troppo calda o troppo fredda, oppure che la tensione sia inferiore al livello di soglia predefinito per la carica rapida.
Verde lampeggiate ^b	La batteria è carica al 90% o più della capacità.
Verde	La batteria è completamente carica.

- a Rimuovere e reinserire la batteria nel caricatore. Se il LED rosso continua a lampeggiare, rivolgersi al distributore.
- b Una batteria standard può impiegare 90 minuti per essere carica al 90% della capacità.

INFORMAZIONI SUGLI ACCESSORI

Montaggio della batteria

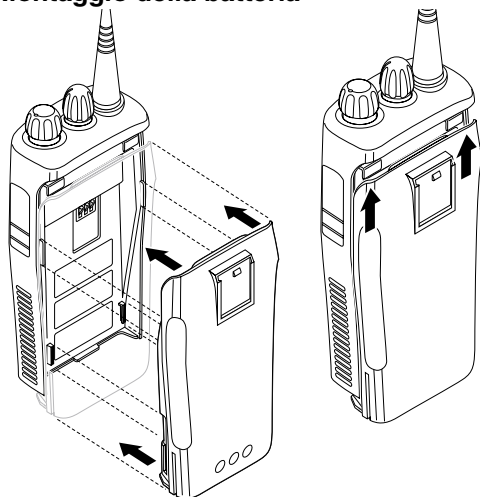

- 1 Allineare la batteria alle scanalature presenti sulla parte posteriore della radio, circa 1 cm dalla parte superiore della radio.
- 2 Premere saldamente la batteria contro la radio e farla scivolare verso l'alto, finché il dispositivo di chiusura non scatta in posizione.
- 3 Spostare il dispositivo di chiusura della batteria, posizionato sulla parte inferiore della radio, sulla posizione di blocco.

Smontaggio della batteria

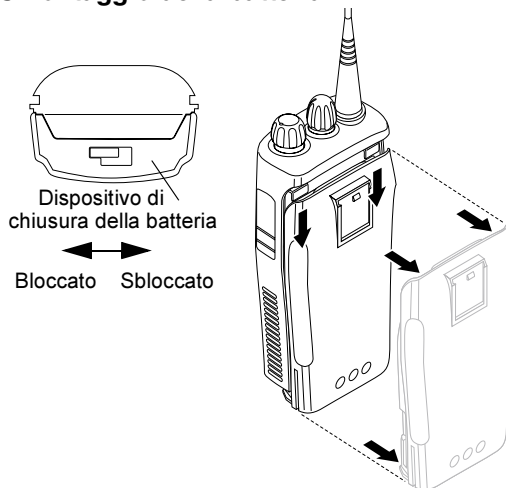

- 1 Spegnerne la radio, se è accesa.
- 2 Spostare il dispositivo di chiusura della batteria sua posizione di sblocco. Sbloccare il dispositivo di chiusura spingendolo verso il basso e tenendolo rivolto verso la parte anteriore della radio.
- 3 Quando il dispositivo di chiusura della batteria è sbloccato, far scivolare la batteria verso il basso di circa 1 cm dalla parte superiore della radio. Dopo aver sbloccato la batteria dalle scanalature, estrarla dalla radio.

Montaggio dell'antenna

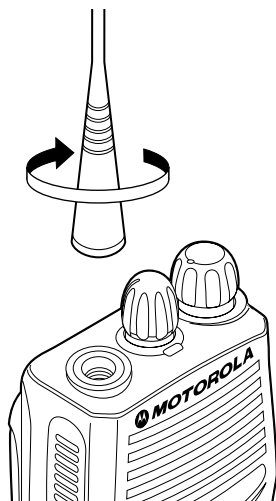

Ruotare l'antenna in senso orario per fissarla.

Smontaggio dell'antenna

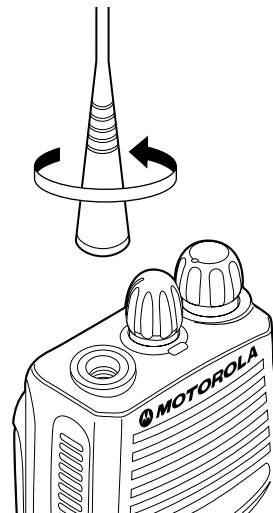

Ruotare l'antenna in senso antiorario per rimuoverla.

Montaggio della belt clip a molla

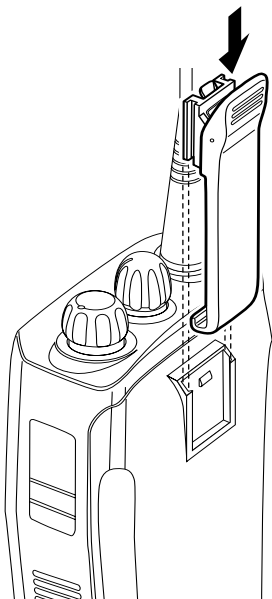

- 1 Allineare le scanalature della belt clip con quelle della batteria.
- 2 Premere la belt clip verso il basso finché non si avverte un "clic".

Smontaggio della belt clip a molla

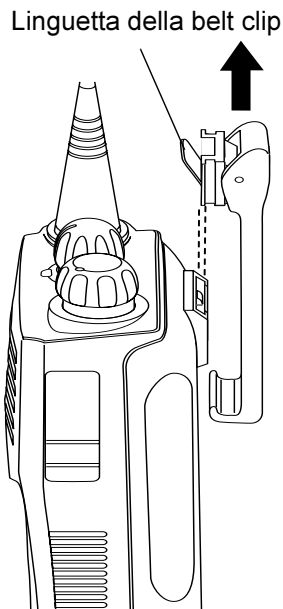

- 1 Usare una chiave per sganciare la linguetta della belt clip dalla batteria.
- 2 Far scorrere la belt clip verso l'alto per toglierla.

ACCENSIONE E SPEGNIMENTO DELLA RADIO

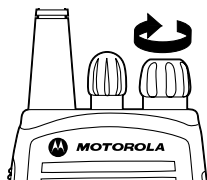

ON

Girare la manopola di **accensione/ spegnimento/ comando volume** in senso orario. Se la routine di accensione è riuscita, verrà emesso il tono di autodiagnostica ok () e il LED verde lampeggerà.

Se la routine di accensione non è riuscita, verrà emesso il tono di autodiagnostica non riuscita ().

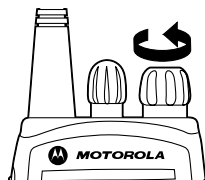

OFF

Girare la manopola di **accensione- spegnimento (ON-OFF)/comando volume** in senso antiorario finché non si avverte un "clic".

REGOLAZIONE DEL VOLUME

- 1 Tenere premuto il pulsante **Impostazione volume**; si avvertirà un tono continuo.
- 2 Girare la manopola di **accensione- spegnimento (ON-OFF)/comando volume** fino a raggiungere il livello di volume desiderato.
- 3 Rilasciare il pulsante **Impostazione volume**.

SELEZIONE DEL CANALE

Sono disponibili 4 o 16 canali.

Nota: alcuni canali potrebbero non essere disponibili in base alle normative governative. Per ulteriori informazioni, rivolgersi al proprio distributore.

Per selezionare un canale, ruotare la manopola di **selezione canale** in senso orario o antiorario fino a sintonizzarsi sul canale voluto.

INVIO DELLA CHIAMATA

- 1 Accendere la radio.
 - 2 Selezionare il canale desiderato con la manopola di **selezione canale**.
 - 3 Tenendo la radio in posizione verticale, premere il pulsante **PTT** e parlare tenendo il microfono ad una distanza di circa 2,5 - 5 cm dalla bocca.
 - 4 Rilasciare il pulsante **PTT** per ascoltare.
-

RICEZIONE DELLA CHIAMATA

- 1 Accendere la radio.
 - 2 Regolare il volume.
 - 3 Sintonizzarsi sul canale voluto. Tenendo la radio in posizione verticale, premere il pulsante **PTT** per rispondere e parlare tenendo il microfono ad una distanza di circa 2,5 - 5 cm dalla bocca.
-

MONITOR

Prima di trasmettere, è importante monitorare il traffico sul canale per evitare di parlare contemporaneamente ad un altro utente che sta già trasmettendo sullo stesso canale.

- 1 Per accedere alla funzione di monitor del traffico, premere e tener premuto il pulsante preprogrammato **Monitor**.
- 2 Quando il canale è libero da traffico, procedere con la chiamata premendo il pulsante **PTT**.
- 3 Una pressione prolungata sul pulsante preprogrammato **Monitor** consente alla radio di accedere alla modalità di monitor permanente.
 - Si avverte un tono alto.

Una breve pressione sul pulsante di **monitor** consente di uscire dalla modalità di monitor permanente e la radio torna alla modalità operativa normale.

TRASMISSIONE A VIVA VOCE (VOX)

Quando si desidera utilizzare la radio "a mani libere", è possibile attivarla con la sola voce utilizzando la funzione VOX, parlando attraverso un accessorio collegato alla radio.

Connessione della cuffia VOX

- 1 Spegnere la radio.
- 2 Collegare l'accessorio VOX alla radio e riaccenderla.
- 3 Per abilitare o disabilitare la modalità operativa VOX, premere il pulsante preprogrammato **VOX**.

Nota: per disabilitare la funzione VOX, premere il pulsante **PTT**

–oppure–

selezionare un canale programmato con VOX per abilitare la funzione VOX.

Nota: non è necessario premere il pulsante preprogrammato **VOX**.

Nota: premendo il pulsante **PTT** si disabilita la funzione VOX.

- 4 Selezionare un canale programmato senza VOX per disabilitare la funzione VOX.

ABILITAZIONE E DISABILITAZIONE DEI SIDETONE DELLA CUFFIA

Il distributore può programmare la radio in modo da ascoltare l'audio attraverso la cuffia durante la trasmissione.

Cuffia VOX

- 1 Spegnere la radio.
- 2 Collegare l'accessorio VOX alla radio.
- 3 Accendere la radio. Durante la trasmissione l'audio (sidetone) sarà abilitato, se la radio è così programmata.

Cuffia non VOX con PTT integrato

- 1 Spegnere la radio.
- 2 Collegare l'accessorio non VOX alla radio.
- 3 Premere e tener premuto il pulsante PTT integrato nella cuffia.
- 4 Accendere la radio e rilasciare il PTT quando la radio ha terminato la routine di accensione.
- 5 Per disabilitare i sidetone della cuffia, spegnere e riaccendere la radio.

CHIAMATE RADIO

MODALITÀ DI COMUNICAZIONE CON RIPETITORE O DIRETTA (TALKAROUND)

La modalità di comunicazione diretta senza ripetitore (Talkaround) consente di comunicare con un'altra radio quando:

- il ripetitore non è operativo
—oppure—
- la radio è fuori dall'area di copertura del ripetitore, ma entro quella di un'altra radio.

Premere il pulsante preprogrammato **Ripetitore/ Comunicazione diretta** per selezionare alternativamente la modalità di comunicazione con ripetitore o diretta.

IMPOSTAZIONE DELLO SQUELCH STRETTO O NORMALE

Questa funzione consente di eliminare interferenze e/o disturbi. Va notato, tuttavia, che se si restringe lo squelch, è possibile che vengano eliminate anche le chiamate provenienti da località distanti. In tale evenienza, è preferibile attivare lo squelch normale. Premere il pulsante preprogrammato **Squelch** per selezionare alternativamente lo squelch stretto o normale.

IMPOSTAZIONE DEL LIVELLO DI POTENZA

Ciascun canale della radio dispone di un livello di potenza di trasmissione predefinito, che è possibile modificare.

- Il livello di *potenza alto* consente all'utente di collegarsi con una radio più distante.
- Il livello di *potenza basso* consente di risparmiare la carica della batteria

Premere il pulsante preprogrammato **Livello di potenza** per selezionare alternativamente il livello di potenza basso o alto.

RICEZIONE DELLA CHIAMATA SELETTIVA

Alla ricezione di una chiamata selettiva:

- l'indicatore LED giallo lampeggia, se programmato dal distributore.
- si avvertono due toni alti.

Per rispondere alla chiamata, premere il pulsante PTT.

RICEZIONE DI UN AVVISO CALL ALERT

Alla ricezione di un avviso Call Alert:

- l'indicatore LED giallo lampeggia, se programmato dal distributore.
- si avvertono quattro toni alti.

Per rispondere al messaggio, premere il pulsante **PTT**; per annullare l'avviso, premere qualsiasi altro tasto.

SCANSIONE

È possibile monitorare più canali e ricevere le chiamate che vengono trasmesse su di essi. I canali possono essere programmati in una lista di scansione dal distributore. La radio si sintonizza automaticamente su un canale della lista di scansione, quando rileva la presenza di traffico in quel canale.

INIZIO E FINE DELLA SCANSIONE

Durante la scansione, l'indicatore LED verde lampeggia e cessa di lampeggiare quando la radio si sintonizza su un canale.

È possibile iniziare o arrestare la scansione:

- 1 Iniziare o arrestare la scansione premendo il pulsante di scansione preprogrammato.

- oppure -

- 2 Per iniziare la scansione selezionare un canale che è stato preprogrammato dal distributore con Inizio automatico scansione.

Nota: non è necessario premere il pulsante preprogrammato **Scansione**.

- 3 Per arrestare la scansione selezionare un canale che è stato programmato dal distributore senza Inizio automatico scansione.

FUNZIONE DI TALKBACK

Se l'opzione Talkback è preprogrammata, è possibile rispondere alle chiamate in arrivo durante la modalità operativa di scansione. Per rispondere, premere il pulsante **PTT** prima dello scadere del tempo di hang programmato. In caso contrario, la radio continuerà la scansione. Per ulteriori informazioni, rivolgersi al proprio distributore.

ELIMINAZIONE DEL CANALE DI DISTURBO

Nota: per accedere a questa funzione, il distributore deve aver preprogrammato un pulsante quale pulsante **Eliminazione disturbo**.

È possibile eliminare temporaneamente dalla lista di scansione un canale che genera in continuazione chiamate o disturbi non graditi (canale di "disturbo")

- 1 Mentre la radio è sintonizzata sul canale di disturbo, premere e tenere premuto il pulsante **Eliminazione (canale) disturbo** fino a quando non si avvertirà un tono.
- 2 Rilasciare il pulsante **Eliminazione (canale) disturbo**. Il canale di disturbo viene eliminato.

Nota: non è possibile eliminare un canale di disturbo se questo è un canale di priorità oppure se è l'unico canale rimasto nella lista di scansione.

Reinserimento nella lista di scansione di un canale eliminato

- 1 Premere il pulsante di **scansione** per interrompere la scansione.
 - 2 Premere ancora il pulsante di **scansione** per iniziare nuovamente la scansione; il canale di disturbo eliminato viene reinserito nella lista di scansione.
-

PRIORITARIZZAZIONE DI UN MEMBRO DELLA LISTA DI SCANSIONE

A volte si desidera eseguire la scansione di uno specifico canale con maggior frequenza. Si può dare priorità ad un canale della lista di scansione. Per ulteriori informazioni, rivolgersi al proprio distributore.

Canale di priorità	Sequenza di scansione
Nessuno specificato	C1⇒C2⇒C3⇒ C4⇒...C1
Canale 2	C2⇒C1⇒C2⇒C3⇒ C2⇒C4⇒C2⇒...C1

La radio controlla il traffico sul canale di priorità, anche se è già sintonizzata su un altro canale. Alla rilevazione di traffico, la radio commuta sul canale di priorità.

ÍNDICE

Direitos de Autor do Software	2
Informações Gerais sobre o Rádio	3
Operações e Funções de Controlo	3
Controlos do Rádio	3
Indicador LED	4
Botões Programáveis.	4
Função de Áudio Avançada.	6
Compressão.	6
Estado de Carga da Bateria.	6
Indicadores de Áudio para Botões Programáveis.	6
Iniciação.	7
Informações sobre a Bateria	7
Carregamento da Bateria.	7
Carregador de Secretária	7
Informações Sobre os Acessórios.	8
Colocação da Bateria.	8
Remoção da Bateria	8
Colocação da Antena.	9
Remoção da Antena	9
Colocação do Clip de Cinto	10
Remoção do Clip de Cinto	10
Activação ou Desactivação do Rádio	11
Regulação do Volume.	11
Seleção de um Canal de Rádio	11
Envio de uma Chamada	12
Recepção de Chamadas	12
Monitorização	12
Funcionamento Activado pela Voz (VOX)	13
Ligação de um Auscultador VOX	13
Activação/Desactivação do Efeito Local do Auscultador.	13
Auscultador VOX.	13
Auscultador Não VOX com PTT Integrado.	13
Chamadas de Rádio	14
Modo Repetidor ou Reciprocidade	14
Definição de Silenciador Rigoroso ou Normal	14
Regulação do Nível de Potência	14
Recepção de uma Chamada Seleccionada	14
Recepção de um bip Call Alert (aviso de chamada)	14
Busca.	15
Iniciação ou Paragem da Busca	15
Talkback (responder a chamadas)	15
Eliminação de um Canal Incómodo	15
Restauração de um Canal para a Lista de Busca	16
Prioritização de um Membro da Lista de Busca	16

Direitos de Autor do Software

Os produtos descritos neste manual podem incluir programas informáticos protegidos por Direitos de Autor, armazenados nas memórias dos semicondutores ou noutros suportes. A legislação dos Estados Unidos e de outros países reserva para a Motorola Europe e a Motorola Inc. determinados direitos exclusivos de programas informáticos protegidos por Direitos de Autor, incluindo o direito de cópia ou reprodução, sob qualquer forma, do programa informático protegido por Direitos de Autor. Deste modo, os programas informáticos protegidos por Direitos de Autor contidos nos produtos descritos neste manual, não poderão ser copiados nem reproduzidos, de forma alguma, sem a autorização expressa dos titulares dos direitos, por escrito. Além disso, a aquisição destes produtos não confere direitos - directa ou indirectamente, por excepção ou de outra forma - a qualquer licença ao abrigo de Direitos de Autor, patentes ou apresentação de patentes dos titulares dos direitos, excepto no que diz respeito à licença de utilização normal, isenta de direitos e não exclusiva, decorrente da operação legal de venda do produto.

INFORMAÇÕES GERAIS SOBRE O RÁDIO

Este guia do utilizador descreve o funcionamento do Rádio Portátil CP040.



CUIDADO!

Antes de utilizar este produto, leia as instruções de funcionamento para uma utilização segura, incluídas no folheto relativo à segurança do equipamento e exposição a radiofrequência ref. 6864117B25_ fornecido com o seu rádio.

ATENÇÃO!

A utilização deste rádio limita-se apenas a nível profissional para cumprir os requisitos ICNIRP de exposição a energia RF. Antes de utilizar este equipamento, leia as informações sobre a energia RF e as instruções de funcionamento no folheto relativo à segurança do equipamento e exposição a radiofrequência (publicação Motorola ref. 6864117B25_), para garantir a conformidade com os limites de exposição a energia RF.

OPERAÇÃO E FUNÇÕES DE CONTROLO

Controlos do Rádio

Os números a seguir referem-se aos números que se encontram na imagem apresentada no verso da capa.

1. **Botão Premir para Falar (PTT)**
Prima e mantenha este botão premido para falar, solte-o para ouvir.
2. **Botão Ligar-Desligar/Volume**
Utilizado para ligar e desligar o rádio e para regular o volume do mesmo.
3. **Botão Selector de Canais**
Muda o rádio para canais diferentes.
4. **Indicador LED**
Indica activação, transmissão, recepção, estado de busca, aviso de chamada, chamada seleccionada e estado da bateria.
5. **Microfone**
Segure o microfone de 2,5 a 5 cm da sua boca e fale claramente.
6. **Botão lateral 2 (programável)**
7. **Botão lateral 1 (programável)**
Recomendado para o botão de Controlo/Cancelar.
8. **Ficha Acessória**
Liga microfones remotos, auscultadores remotos e outros acessórios. Colocar a tampa contra poeira quando não estiver a ser utilizada.

Indicador LED

O LED apresenta o estado do rádio da forma a seguir indicada:

LED	Estado	Indicação
Chamada de Rádio		
Vermelho	Fixo	Rádio a transmitir.
Vermelho	Intermitente	Canal ocupado – durante a recepção.
Busca		
Verde	Intermitente	Rádio no modo de busca.
Aviso de Chamada		
Amarelo	Intermitente	A receber um aviso de chamada
Chamada Seleccionada		
Amarelo	Intermitente	A receber uma chamada seleccionada
Controlo Permanente/Silenciador Aberto		
Amarelo	Fixo	Rádio em modo de controlo.
Nível Reduzido da Bateria		
Vermelho	Intermitente	A transmitir.

Botões Programáveis

O rádio possui dois botões programáveis. O seu agente Motorola pode programar estes botões como atalhos para várias funções do rádio. Peça ao seu agente uma lista completa das funções suportadas pelo seu rádio.

Os botões poderão permitir o acesso a até duas funções, dependendo da forma como prime o botão:

- **uma pressão curta**—premir e libertar rapidamente os botões programáveis;
- **uma pressão longa**—premir e manter os botões programáveis premidos durante algum tempo (pelo menos 1 ½ segundos);
- **pressão continuada**—premir e manter os botões programáveis premidos durante a verificação do estado ou a realização de ajustes.

A tabela que se segue resume as funções programáveis do rádio e fornece as referências das páginas correspondentes.

Na coluna “Botão”, solicite ao seu agente que registe o nome do botão programável junto à função para a qual foi programado.

E, onde apropriado, solicite ao seu agente que indique o tipo de pressão necessária: curta, longa ou continuada.

Função	Pressão curta	Pressão longa	Pressão continuada	Página	Botão
Indicador da bateria			Verifica o estado de carga da bateria.	6	
Regulação do volume	—	—	Emite um som para regular o volume sonoro do rádio.	11	
Controlo permanente	Uma longa pressão no botão inicia o controlo.. Uma curta pressão no botão cancela o controlo.	Controla a actividade num canal seleccionado.	—	12	
Transmissão activada pela voz (VOX)	Activa e desactiva a função VOX.			13	
Repetidor/ Reciprocidade	Alterna entre a utilização de um repetidor ou a transmissão directa para um outro rádio.		—	14	
Nível de potência	Alterna o nível de potência da transmissão entre elevado e baixo.		—	14	
Silenciador	Alterna o nível silenciador do rádio entre rigoroso e normal.			14	
Busca/Eliminação de Canal Incómodo	Activa e desactiva a busca.	Elimina um canal incómodo durante a busca.	—	15	

Função de Áudio Avançada

Compressão

A compressão é uma função que permite melhorar ainda mais a qualidade da voz. Comprime a sua voz durante a transmissão e expande-a na recepção, minimizando simultaneamente os ruídos estranhos. No entanto, para beneficiar desta vantagem, todos os rádios transmissores e receptores deverão ter esta função activada.

Estado de Carga da Bateria

Poderá verificar o estado de carga da bateria, se o seu agente tiver programado previamente um dos botões programáveis. Mantenha o botão **Indicador de Bateria** pré-programado premido. O estado de carga é indicado pela cor do indicador LED do rádio.

Nível da Bateria	Indicador LED
Bom	Verde
Suficiente	Amarelo
Reduzido	Vermelho intermitente
Muito reduzido	Nenhum

Indicadores de Áudio para Botões Programáveis

Tom de alta intensidade 

Tom de baixa intensidade 



Tom de aprovação no auto-teste



Tom de falha no auto-teste



Tom indicador de positivo

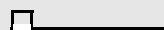

Tom indicador de negativo

Alguns botões programáveis utilizam tons para indicar um de dois modos:

Botão	Tom positivo	Tom negativo
Busca	Iniciar busca	Parar busca
Nível de potência	Potência alta seleccionada	Potência baixa seleccionada
Silenciador	Silenciador rigoroso	Silenciador normal
Repetidor/ Reciprocidade	Não usa repetidor	Usa repetidor
(VOX) Transmissão activada pela voz	VOX activada	VOX desactivada

INICIAÇÃO

INFORMAÇÕES SOBRE A BATERIA

Carregamento da Bateria

Se a bateria for nova ou o seu nível de carga for reduzido, terá de a carregar antes de a poder utilizar. Se o nível da bateria for reduzido e o rádio estiver em modo de transmissão, verificará que o indicador LED fica vermelho intermitente. Depois de soltar o botão PTT, ouvirá um sinal de aviso.

Nota: as baterias são fornecidas descarregadas. Carregue sempre uma bateria nova 14 a 16 horas antes da utilização inicial, independentemente do estado indicado pelo carregador.

Carregador de Secretária

Carregamento da Bateria

- 1 Desligue o rádio.
- 2 Coloque a bateria, com ou sem o rádio, na cavidade do carregador.
 - O LED do carregador indica o progresso do carregamento.

Cor do LED	Estado
Nenhuma indicação do LED	Bateria inserida incorrectamente ou não detectada.
Intermitência verde simples	Ligação do carregador bem efectuada.
Vermelho intermitente ^a	A bateria não carrega ou não está a fazer contacto.
Vermelho	A bateria está a carregar.
Amarelo intermitente	A bateria encontra-se no carregador, mas à espera de ser carregada. A temperatura da bateria pode estar demasiado alta ou demasiado baixa. A tensão poderá ser inferior ao limiar pré-determinado para o carregamento.
Verde intermitente ^b	90% (ou mais) da bateria carregada.
Verde	Bateria totalmente carregada.

- a Retire e volte a colocar a bateria no carregador. Se o indicador LED continuar vermelho intermitente, consulte o seu agente.
- b Uma bateria normal poderá precisar de 90 minutos para carregar 90% da capacidade.

INFORMAÇÕES ADICIONAIS

Colocação da Bateria

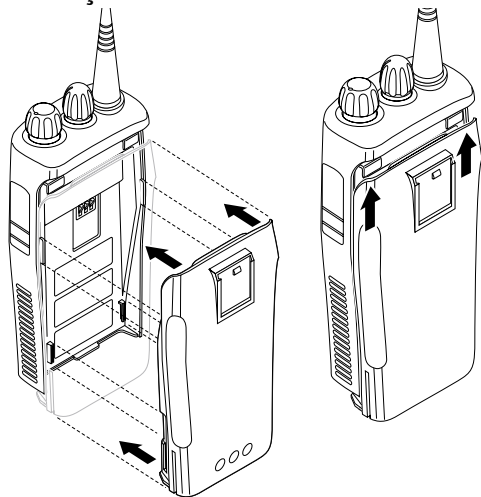

- 1 Alinhe a bateria com as respectivas ranhuras na parte de trás do rádio (cerca de 1 cm da parte de cima do rádio.)
- 2 Pressione firmemente a bateria no rádio, fazendo-a deslizar para cima, até a patilha encaixar em posição.
- 3 Faça deslizar a patilha da bateria, localizada na parte inferior do rádio, para a posição de bloqueada.

Remoção da Bateria

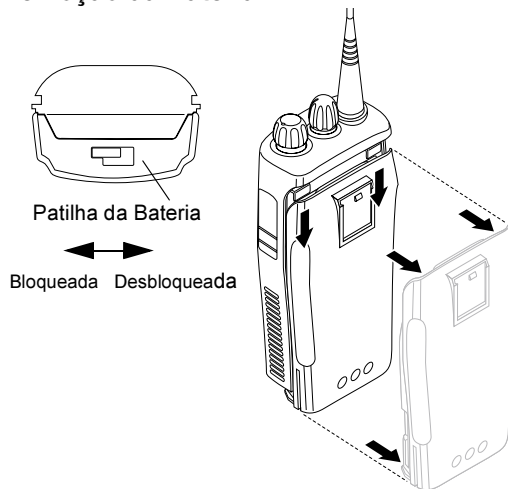

- 1 Se o rádio estiver ligado, desligue-o.
- 2 Faça deslizar a patilha da bateria para a posição de desbloqueada. Desencaixe, empurrando para baixo e mantendo a patilha voltada para a parte da frente do rádio.
- 3 Com a patilha da bateria desencaixada, faça deslizar a bateria para baixo, desde a parte de cima do rádio, cerca de 1 cm. Assim que a bateria se soltar das ranhuras, retire-a, afastando-a do rádio.

Colocação da Antena

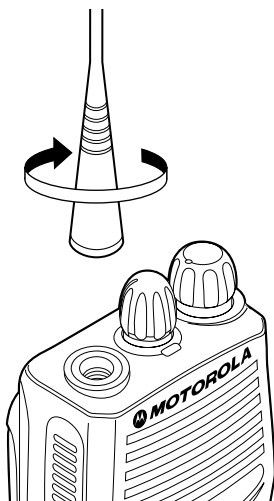

Rode a antena no sentido dos ponteiros do relógio para apertá-la.

Remoção da Antena

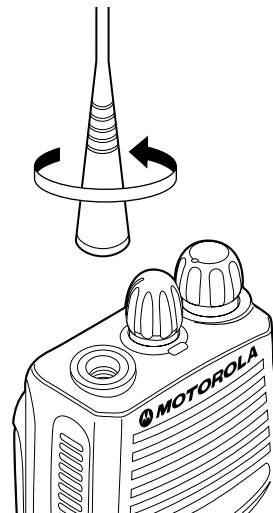

Rode a antena no sentido contrário ao dos ponteiros do relógio para a remover.

Colocação do Clip de Cinto

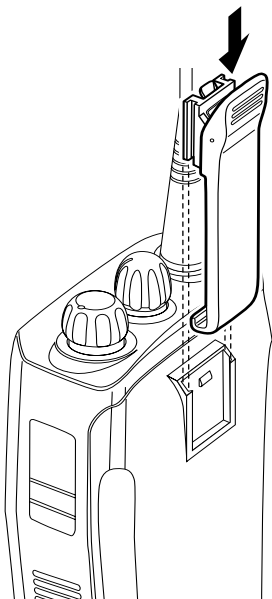

- 1 Alinhe os entalhes do clipe de cinto com os da bateria.
- 2 Empurre o clipe de cinto para baixo, até ouvir um estalido.

Remoção do Clip de Cinto

Ponta do clipe de cinto

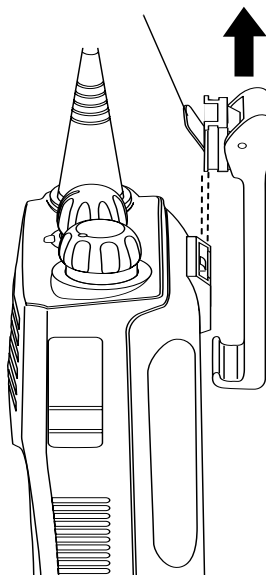

- 1 Utilize uma chave para afastar a ponta do clipe de cinto da bateria, para soltar o clipe de cinto.
- 2 Empurre o clipe de cinto para cima para o remover.

ACTIVAÇÃO OU DESACTIVAÇÃO DO RÁDIO

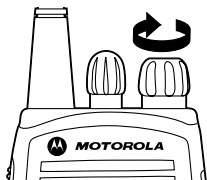

LIGADO

Rode o botão **Ligar/Desligar/Controlo de Volume** no sentido dos ponteiros do relógio. Se a ligação for bem feita, ouvirá o tom de aprovação no auto-teste () e verificará que o LED fica verde intermitente.

Se o rádio não ligar, ouvirá o tom de falha no auto-teste. ().

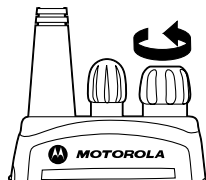

DESLIGADO

Rode o botão de **Ligar/Desligar/Controlo de Volume** no sentido contrário ao dos ponteiros do relógio até ouvir um estalido.

REGULAÇÃO DO VOLUME

- 1 Mantenha premido o botão de **Regulação de Volume**; ouvirá um tom contínuo.
- 2 Rode o botão **Ligar/Desligar/Controlo de Volume** para regular o volume pretendido.
- 3 Solte o botão de **Regulação de Volume**.

SELECÇÃO DE UM CANAL DE RÁDIO

O seu rádio oferece 4 ou 16 canais.

Nota: devido à legislação do país, poderá não ser possível programar alguns canais. Solicite mais informações ao seu agente.

Para seleccionar um canal, rode o botão **Selector de Canais** no sentido dos ponteiros do relógio ou no sentido contrário até obter o canal pretendido.

ENVIO DE UMA CHAMADA

- 1 Ligue o rádio.
 - 2 Utilize o botão **Selector de Canais** para seleccionar o canal pretendido.
 - 3 Segure o rádio na posição vertical, prima o botão **PTT**, e fale a uma distância de cerca de 2,5 a 5 cm do microfone.
 - 4 Solte o botão **PTT** para ouvir.
-

RECEPÇÃO DE CHAMADAS

- 1 Ligue o rádio.
 - 2 Regule o volume do rádio.
 - 3 Mude para o canal pretendido. Para responder, segure o rádio na posição vertical, prima o botão **PTT**, e fale a uma distância de cerca de 2,5 a 5 cm do microfone.
-

MONITORIZAÇÃO

É importante controlar o tráfego antes de transmitir, de modo a evitar sobrepor a sua conversa à de outra pessoa que já esteja a transmitir.

- 1 Prima e mantenha o botão de **Controlo** pré-programado premido para analisar o tráfego do canal.
- 2 Logo que este fique livre, faça a sua chamada premindo o botão **PTT**.
- 3 Uma pressão longa no botão de **Controlo** pré-programado coloca o rádio no modo de Controlo Permanente.
 - Ouve um tom de alta intensidade.

Uma pressão curta no botão de **Controlo** cancela o modo de Controlo Permanente e o rádio retoma o funcionamento normal.

FUNCIONAMENTO ACTIVADO PELA VOZ (VOX)

Poderá, sempre que pretender utilizar o modo mãos-livres, activar o rádio apenas pela voz, utilizando a função VOX que é activada quando fala através de um acessório ligado ao rádio.

Ligação de um Auscultador VOX

- 1 Desligue o rádio.
- 2 Faça a ligação do acessório VOX ao rádio e ligue o rádio.
- 3 Para activar ou desactivar o modo VOX, prima o botão **VOX** pré-programado.

Nota: premir o botão **PTT** desactiva o modo VOX.

—ou—

Seleccione um canal que tenha sido programado pelo seu agente para activar o modo VOX.

Nota: não necessita de premir um botão **VOX** pré-programado.

Nota: premir o botão **PTT** desactiva o modo VOX.

- 4 Seleccione um canal que não tenha sido pré-programado pelo seu agente para desactivar o modo VOX.

ACTIVAÇÃO/DESACTIVAÇÃO DO EFEITO LOCAL DO AUSCULTADOR

O seu agente pode programar o rádio para ouvir a sua voz através do auscultador durante a transmissão.

Auscultador VOX

- 1 Desligue o rádio.
- 2 Ligue o acessório VOX ao rádio.
- 3 Ligue o rádio. Durante a transmissão, o efeito local estará activado, caso tenha sido programado no rádio.

Auscultador Não VOX com PTT Integrado

- 1 Desligue o rádio.
- 2 Ligue o acessório não VOX ao rádio.
- 3 Prima e mantenha premido o botão PTT Integrado no auscultador.
- 4 Ligue o rádio e solte o botão PTT assim que o rádio concluir a activação.
- 5 Para desactivar o efeito local do auscultador, desligue o rádio e ligue-o novamente.

CHAMADAS DE RÁDIO

MODO REPETIDOR OU RECIPROCIDADE

O modo Reciprocidade permite-lhe comunicar com outro rádio sempre que:

- o repetidor não estiver a funcionar

—OU—

- o seu rádio está fora do alcance do repetidor, mas dentro de uma distância de comunicação aceitável de outro rádio.

Prima o botão **Repetidor/Reciprocidade** pré-programado para alternar entre o modo Repetidor e o modo Reciprocidade.

DEFINIÇÃO DE SILENCIADOR RIGOROSO OU NORMAL

Utilize esta função para filtrar as chamadas incómodas (não desejadas) e/ou ruído de fundo. No entanto, a utilização do silenciador rigoroso poderá dar origem a que as chamadas feitas a partir de locais remotos também sejam filtradas. Neste caso, será preferível o silenciador normal.

Prima o botão do **Silenciador** pré-programado para alternar entre silenciador rigoroso e normal.

REGULAÇÃO DO NÍVEL DE POTÊNCIA

Cada canal do seu rádio possui um nível de potência de transmissão predefinido que pode ser alterado.

- *Potência alta* permite-lhe alcançar um rádio que se encontra mais distante.
- *Potência baixa* conserva a carga da bateria.

Prima o botão de **Nível de Potência** pré-programado para alternar entre potência baixa e alta.

RECEPÇÃO DE CHAMADA SELECIONADA

Quando receber uma chamada seleccionada:

- O Indicador LED fica amarelo intermitente, caso tenha sido programado pelo seu agente.
- Ouve dois tons de alta intensidade.

Para atender a chamada, prima o botão PTT.

RECEPÇÃO DE UM BIP CALL ALERT (AVISO DE CHAMADA)

Quando receber um bip Call Alert:

- O Indicador LED fica amarelo intermitente, caso tenha sido programado pelo seu agente.
- Ouve quatro tons de alta intensidade.

Para responder ao bip, prima o botão **PTT**; para cancelar o bip, prima qualquer outro botão.

BUSCA

Pode monitorizar vários canais e receber chamadas que são transmitidas nos mesmos. Os canais podem ser programados numa lista de busca pelo seu agente. O rádio muda automaticamente para um canal de lista de busca sempre que detectar actividade no mesmo.

INICIAÇÃO OU PARAGEM DA BUSCA

O indicador LED fica verde intermitente durante uma operação de busca e passa a fixo quando o rádio muda para um canal.

Poderá iniciar ou parar uma operação de busca:

- 1 premindo o botão de Busca pré-programado
- ou -
- 2 seleccionando um canal que tenha sido pré-programado pelo seu agente para dar início à Busca Automática.
Nota: não necessita de premir um botão de **Busca** pré-programado.
- 3 seleccionando um canal que não tenha sido pré-programado pelo seu agente para interromper a Busca Automática.

TALKBACK (RESPONDER A CHAMADAS)

Se a opção Talkback (responder a chamadas) tiver sido pré-programada, poderá responder às chamadas recebidas durante o modo de busca. Para responder, prima o botão **PTT** antes de o tempo programado para desligar terminar. Caso contrário, o rádio continuará a busca. Contacte o seu agente para mais informações.

ELIMINAÇÃO DE UM CANAL INCÓMODO

Nota: o seu agente deverá ter pré-programado um botão para **Eliminação de Canal Incómodo** para aceder a esta função.

Se um canal gerar continuamente chamadas não desejadas ou ruído (um canal "incómodo"), poderá removê-lo temporariamente da lista de busca:

- 1 Com o rádio no Canal Incómodo, prima o botão de **Eliminação de Canal Incómodo** pré-programado até ouvir um sinal.
- 2 Solte o botão **Eliminação de Canal Incómodo**. O canal incómodo é apagado.

Nota: não poderá apagar um canal prioritário ou o último canal da lista de busca.

Restauração de um Canal para a Lista de Busca

- 1 Prima o botão de **Busca** para interromper a busca.
- 2 Prima novamente o botão de **Busca** para reiniciar a busca. O canal incómodo apagado é restaurado para a lista de busca.

PRIORITIZAÇÃO DE UM MEMBRO DA LISTA DE BUSCA

Poderá pretender que o rádio faça uma busca mais frequente de chamadas num canal específico. O seu agente poderá priorizar membros da lista de busca a seu pedido. Contacte o seu agente para mais informações.

Canal Prioritário	Sequência de Busca
Nenhum especificado	Ch1 → Ch2 → Ch3 → Ch4 → ... Ch1
Canal 2	Ch2 → Ch1 → Ch2 → Ch3 → Ch2 → Ch4 → Ch2 → ... Ch1

Mesmo que o seu rádio tenha mudado para um canal não prioritário, continuará, contudo, a procurar actividade no canal prioritário. Se detectar actividade, o rádio muda para o canal prioritário.

INDHOLD

Copyright på computersoftware	2	Tænd/sluk radioen	11
Oversigt over radioen	3	Indstilling af lydstyrken	11
Betjenings- og kontrolfunktioner	3	Valg af radiokanal	11
Betjeningsknapper	3	Afsendelse af et opkald	12
Lysindikator	4	Modtagelse af et opkald	12
Programmerbare knapper	4	Overvågning	12
Forbedret lydfunktion	6	VOX-betjening	13
Lydforbedring	6	Tilslutning af VOX-hovedtelefoner	13
Batteriopladningsstatus	6	Aktivering/deaktivering af	
Lydindikatorer for programmerbare		hovedtelefonsidetone	13
knapper	6	VOX-hovedtelefoner	13
Sådan kommer du i gang	7	Ikke-VOX-hovedtelefoner med In-Line	
Om batterierne	7	PTT	13
Batteriopladning	7	Radioopkald	14
Bordoplader	7	Repeater-eller Talkaround-tilstand	14
Ekstraudstyr	8	Indstilling af stram eller normal squelch	14
Isætning af batteriet	8	Indstilling af effektniveauet	14
Udtagning af batteriet	8	Modtagelse af et selektivt opkald	14
Montering af antennen	9	Modtagelse af en personsøgerbesked	14
Afmontage af antennen	9	Skanning	15
Påsætning af bælteclipsen	10	Start eller standsning af skanning	15
Aftagning af bælteclipsen	10	Talkback	15
		Sletning af en generende kanal	15
		Genoprettelse af en kanal på	
		skanningslisten	16
		Prioritering af et medlem på	
		skanningslisten	16

Copyright på computersoftware

Produkterne, der er beskrevet i denne brugervejledning, indeholder software, som er lagret i halvledere eller andre medier, og som er beskyttet af copyright. I henhold til lovgivningen i USA og andre lande har Motorola Europe og Motorola Inc. visse enerettigheder til copyright-beskyttede programmer, herunder retten til at kopiere eller gengive programmerne i enhver form. I overensstemmelse hermed må copyright-beskyttede computerprogrammer, der er indeholdt i produkterne, som beskrives i denne brugervejledning, på ingen måde kopieres eller gives uden udtrykkelig skriftlig tilladelse fra rettighedsindehaverne. Køb af disse produkter medfører endvidere ikke, at der erhverves en licens, hverken direkte eller underforstået, ved berettiget antagelse eller på anden måde, i henhold til rettighedsindehavernes ophavsmæssige rettigheder, patentrettigheder eller patentansøgninger, bortset fra de almindelige brugsrettigheder, der opnås i medfør af lovgivningen ved at købe produktet.

OVERSIGT OVER RADIOEN

I denne brugervejledning beskrives betjeningen af de bærbare radiomodeller CP040.



OBS!

Før du tager dette produkt i brug, skal du læse anvisningerne om sikker betjening i det medfølgende hæfte vedrørende produktsikkerhed og påvirkninger fra radiofrekvenser (6864117B25_).

VIGTIGT!

Denne radio er udelukkende beregnet til erhvervsmæssig anvendelse og opfylder ICNIRP-kravene vedrørende påvirkninger fra radiofrekvenser. Før du tager dette produkt i brug, skal du læse oplysningerne om påvirkninger fra radiofrekvenser samt betjeningsanvisningerne i hæftet vedrørende produktsikkerhed og påvirkninger fra radiofrekvenser (Motorola-publikation, nr. 686411725_) for at sikre, at eksponeringsgrænserne for radiofrekvenser overholdes.

BETJENINGS- OG KONTROL-FUNKTIONER

Betjeningsknapper

Nedenstående tal henviser til tegningerne på forsideflappen.

1. **Sendeknap (PTT)**
Tryk på denne knap, og hold den inde for at tale. Slip knappen for at lytte.
2. **Tænd/sluk- og lydstyrkeknap**
Bruges til at tænde og slukke for radioen og til at justere lydstyrken.
3. **Kanalvælgerknap**
Skifter til forskellige kanaler på radioen.
4. **Lysindikator**
Angiver, når radioen er tændt, transmitterer, modtager, skanningsstatus, ringetone, selektivt opkald og batteristatus.
5. **Mikrofon**
Hold mikrofonen 2,5 til 5 cm fra munden, og tal tydeligt ind i den.
6. **Sideknap 2 (programmerbar)**
7. **Sideknap 1 (programmerbar)**
Anbefales til overvågnings-/annuller-knap.
8. **Tilbehørsstik**
Tilslutter eksterne mikrofoner, eksterne høretelefoner og andet tilbehør. Sæt støvhætten på, når stikket ikke er i brug.

Lysindikator

Lysindikatoren viser radiostatus som følger:

LED	Status	Indikation
Radioopkald		
Rød	Lyser kontinuerligt	Radioen transmitterer.
Rød	Blinker	Kanal optaget – mens den modtager.
Scanning		
Grøn	Blinker	Radioen skanner.
Ringetone		
Gul	Blinker	Modtager en personsøgerbesked
Selektivt opkald		
Gul	Blinker	Modtager et selektivt opkald
Fast højtaler/åben squelch		
Gul	Lyser kontinuerligt	Radio i monitortilstand.
Lavt batteriniveau		
Rød	Blinker	Blinker under transmission.

Programmerbare knapper

Radioen har to programmerbare knapper. Forhandleren kan programmere disse knapper som genveje til diverse radiofunktioner.

Bed forhandleren om en komplet liste over de funktioner, radioen understøtter.

Knapperne giver adgang til op til to funktioner, alt afhængig af knaptryk:

- **kort tryk** – kortvarigt tryk på de programmerbare knapper, hvorefter de slippes igen
- **langt tryk** – de programmerbare knapper trykkes ind og holdes inde i et stykke tid (mindst 1½ sekund)
- **hold inde** – de programmerbare knapper trykkes ind og holdes inde for at kontrollere status eller foretage justeringer

Følgende tabel er et resumé af de programmerbare radiofunktioner og tilsvarende sidehenvísninger.

Bed forhandleren registrere navnet på den programmerbare knap i "Knap"-kolonnen ved siden af den funktion, som er programmeret til den.

Bed måske også forhandleren angive, om knappen skal trykkes ind kortvarigt, langvarigt, eller om den skal holdes inde.

Funktion	Kort tryk	Langt tryk	Hold inde	Side	Knap
Batteriindikator			Kontrollerer batteriets ladestatus.	6	
Lydstyrkeindstilling	—	—	Afgiver en tone til indstilling af radioens lydstyrkeniveau.	11	
Fast Permanent Monitor	Et langt tryk på monitorknappen starter. Et kort tryk på monitorknappen annullerer.	Overvåger aktivitet på en udvalgt kanal.	—	12	
Stemmestyrer transmission (VOX – Voice Operated Transmission)	Tænder og slukker for VOX.			13	
Repeater/ Talkaround	Skifter mellem brugen af en repeater og direkte transmission til en anden radio.		—	14	
Effektniveau	Skifter transmissionseffektniveauet mellem høj og lav.		—	14	
Squelch	Skifter radioens squelchniveau mellem stram og normal squelch.			14	
Skanning/sletning af generende kanal	Tænder og slukker for skanningen.	Sletter en generende kanal under skanning.	—	15	

Forbedret lydfunktion

Lydforbedring

Lydforbedring er en funktion, som giver mulighed for yderligere forbedring af stemmekvaliteten. Den komprimerer din stemme ved transmission og udvider den, når den modtager, samtidig med at den reducerer udefra kommende støj. Imidlertid skal alle transmitterende og modtagende radioer have denne funktion aktiveret for at kunne benytte denne fordel.

Batteriopladningsstatus

Du kan kontrollere batteriets opladningsstatus, hvis forhandleren har forprogrammeret en af de programmerbare knapper. Hold den forprogrammerede **batteriindikator** inde. Opladningsstatus er vist med farven på radioens lysindikator.

Batteriniveau	Lysindikator
Godt	Grøn
Tilstrækkeligt	Gul
Lavt	Rødt blink
Meget lavt	Ingen

Lyndindikatorer for programmerbare knapper

Høj tone

Lav tone



Toneindikering for godkendt selvtest



Toneindikering for afvist selvtest



Positiv indikator tone

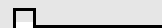

Negativ indikator tone

Visse programmerbare knapper bruger toner til at angive en af to tilstande:

Knap	Positiv tone	Negativ tone
Skanning	Start skanning	Stop skanning
Effektniveau	Høj effekt valgt	Lav effekt valgt
Squelch	Stram squelch	Normal squelch
Repeater/ Talkaround	Bruger ikke repeater	Bruger repeater
VOX	VOX aktiveret	VOX deaktiveret

SÅDAN KOMMER DU I GANG

OM BATTERIERNE

Batterioplading

Hvis et batteri er nyt, eller dets batteriniveau er meget lavt, skal du oplade det, før det kan bruges. Når batteriniveauet er lavt, og radioen er i transmissionstilstand, kan du se lysindikatoren blinke rødt. Når du har sluppet PTT-knappen, hører du en alarmtone.

Bemærk: Batterier er ikke opladet ved leveringen fra fabrikken. Oplad altid et nyt batteri 14 til 16 timer, før det tages i brug første gang, uanset hvilken opladningsstatus opladeren angiver.

Bordoplader

Sådan oplades batteriet

- 1 Sluk for radioen.
- 2 Placer batteriet, med eller uden radioen, i opladerlommen.
 - Laderens lysindikator indikerer opladningsforløbet.

Lysindikatorfarve	Status
Ingen lysindikation	Batteri isat forkert eller batteri ikke registreret.
Enkelt grønt blink	Opladeren er nu tændt.
Blinker rødt ^a	Batteriet kan ikke oplades eller får ikke ordentlig kontakt.
Rød	Batteriet oplades.
Blinker gult	Batteri i oplader, men venter på opladning. Batteritemperaturen er muligvis for varm eller for kold. Spændingen kan være lavere end det forudbestemte tærskelniveau for opladning.
Blinker grønt ^b	Batteri 90 % (eller mere) opladet.
Grøn	Batteri fuldt opladet.

a Fjern og udskift batteriet i opladeren. Kontakt forhandleren, hvis lysindikatoren fortsat blinker rødt.

b Et standardbatteri vil muligvis kræve 90 minutter til opladning til 90 % kapacitet.

EKSTRAUDSTYR

Isætning af batteriet

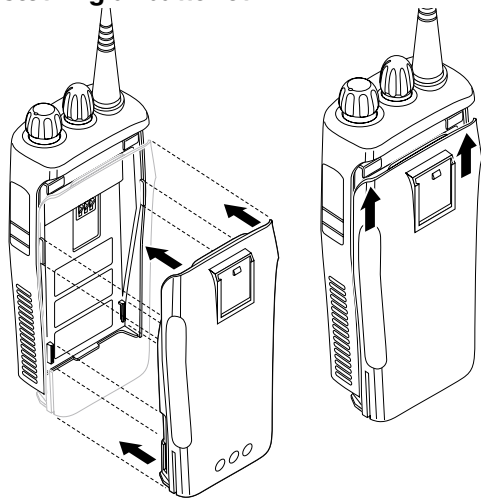

- 1 Ret batteriet ind efter batteriskinnerne bag på radioen (ca. 1 cm fra radioens top.)
- 2 Pres batteriet godt fast i radioen, og skyd batteriet opad, indtil det klikker på plads.
- 3 Skyd batterilåsen, som sidder på radioens bund, ind i låst position.

Udtagning af batteriet

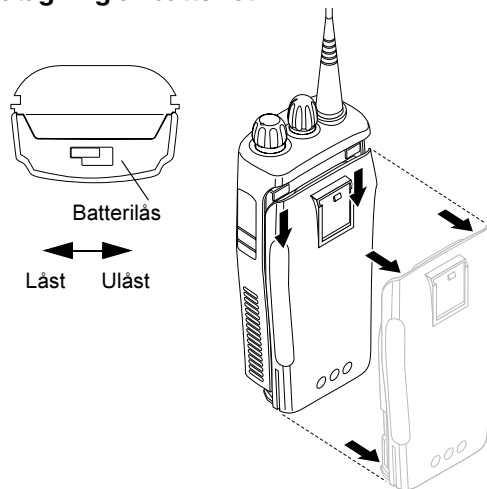

- 1 Sluk radioen, hvis den er tændt.
- 2 Skyd batterilåsen ind i ulåst position. Løsn ved at trykke nedad og holde låsen mod radioens forside.
- 3 Med batterilåsen udløst skal batteriet skydes ned fra radioens top, ca. 1 cm. Når først batteriet er fri af batteriskinnerne, skal det løftes direkte væk fra radioen.

Montering af antennen

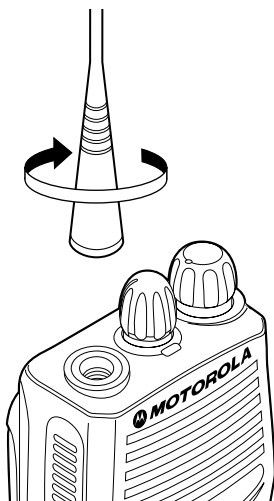

Drej antennen med uret for at spænde den fast.

Afmontering af antennen

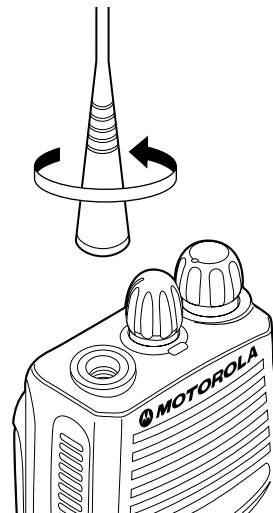

Drej antennen mod uret for at fjerne den.

Påsætning af bælteclipsen

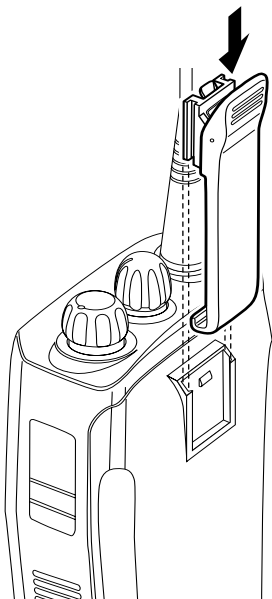

- 1 Placer bælteclipsen, så dens riller passer ind i batteriets riller.
- 2 Pres bælteclipsen nedad, indtil du hører et klik.

Aftagning af bælteclipsen

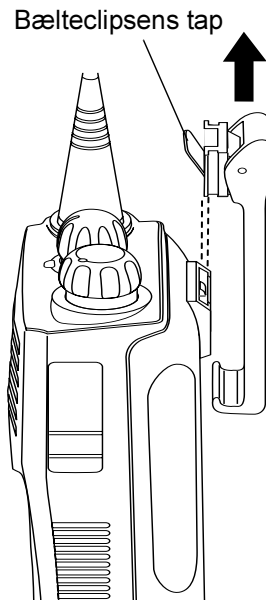

- 1 Brug en nøgle til at presse bælteclipsens tap væk fra batteriet for at låse bælteclipsen op.
- 2 Før bælteclipsen opad for at tage den af.

TÆND/SLUK RADIOEN

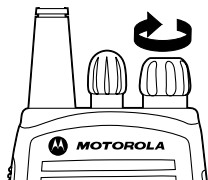

TÆND

Drej knappen **Tænd/sluk/lydstyrke** med uret. Hvis radioen tændes, hører du toneindikationen for godkendt selvtest () og ser lysindikatoren blinke grønt.

Hvis radioen ikke tændes, hører du toneindikationen for afvist selvtest ().

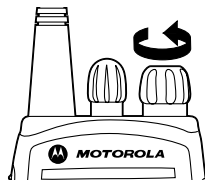

SLUK

Drej knappen **Tænd/sluk/lydstyrke** mod uret, indtil du hører et klik.

INDSTILLING AF LYDSTYRKEN

- 1 Hold **lydstyrkeknappen** nede. Du hører en kontinuerlig tone.
- 2 Drej **tænd/sluk/lydstyrkeknappen** til den ønskede lydstyrke.
- 3 Slip **lydstyrkeknappen**.

VALG AF RADIOKANAL

Radioen har 4 eller 16 kanaler.

Bemærk: Pga. lovregler kan visse kanaler muligvis ikke programmeres. Bed forhandleren om flere oplysninger.

Sådan vælges en kanal: Drej **kanalvælgerknappen** med uret eller mod uret, indtil du når den ønskede kanal.

AFSENDELSE AF ET OPKALD

- 1 Tænd for radioen.
 - 2 Brug **kanalvælgerknappen** til at vælge den ønskede kanal.
 - 3 Hold radioen lodret, tryk på **PTT**, og tal på en afstand af ca. 2,5 til 5 cm fra mikrofonen.
 - 4 Slip **PTT** for at lytte.
-

MODTAGELSE AF ET OPKALD

- 1 Tænd for radioen.
 - 2 Indstil radioens lydstyrke.
 - 3 Skift til den ønskede kanal. Hold radioen lodret for at svare, tryk på **PTT**, og tal på en afstand af ca. 2,5 til 5 cm fra mikrofonen.
-

OVERVÅGNING

Det er vigtigt at overvåge trafik før transmission for at sikre, at du ikke "taler ind over" nogen, som allerede er i færd med at transmittere.

- 1 Tryk på og hold den forprogrammerede **monitorknap** inde for at få adgang til kanaltrafikken.
- 2 Når først kanaltrafikken er væk, kan du fortsætte opkaldet ved at trykke på **PTT**-knappen.
- 3 Hvis du trykker langvarigt på den forprogrammerede **monitorknap**, går radioen i fast permanent monitortilstand.
 - Du hører en høj tone.

Hvis du trykker kortvarigt på **monitorknappen**, annulleres fast permanent monitortilstand, og radioen vender tilbage til normal drift.

VOX-BETJENING

Når du gerne vil have hænderne fri, kan radioen aktiveres med stemmen alene vha. VOX-funktionen, hvor du taler gennem tilbehør, som er tilsluttet radioen.

Tilslutning af VOX-hovedtelefoner

- 1 Sluk for radioen.
- 2 Slut VOX-tilbehøret til radioen, og tænd for radioen.
- 3 Tryk på den forprogrammerede **VOX**-knap for at aktivere eller deaktivere VOX-betjening.

Bemærk: Hvis du trykker på **PTT**, deaktiveres VOX.

–eller–

Vælg en kanal, som er forprogrammeret af forhandleren, for at aktivere VOX.

Bemærk: Du behøver ikke at trykke på en forprogrammeret **VOX**-knap.

Bemærk: Hvis du trykker på **PTT**-knappen, deaktiveres VOX.

- 4 Vælg en kanal, som ikke er forprogrammeret af forhandleren, for at deaktivere VOX.

AKTIVERING/DEAKTIVERING AF HOVEDTELEFONSIDETONE

Forhandleren kan programmere radioen, så du kan høre din stemme gennem hovedtelefonerne under transmission.

VOX-hovedtelefoner

- 1 Sluk for radioen.
- 2 Slut VOX-tilbehøret til radioen.
- 3 Tænd for radioen. Under transmissionen aktiveres sidetonen, hvis den er programmeret i radioen.

Ikke-VOX-hovedtelefoner med In-Line PTT

- 1 Sluk for radioen.
- 2 Slut ikke-VOX-tilbehøret til radioen.
- 3 Tryk på og hold In-line PTT på hovedtelefonerne inde.
- 4 Tænd for radioen, og slip PTT, når først radioen er færdig med startproceduren.
- 5 Sluk for radioen, og tænd den igen for at deaktivere hovedtelefonsidetonen.

RADIOOPKALD

REPEATER- ELLER TALKAROUND-TILSTAND

Med Talkaround-tilstand kan du kommunikere med en anden radio, når enten:

- repeater ikke er aktiv
–eller–
- radioen er uden for repeaters område, men inden for kommunikationsafstand af en anden radio.

Tryk på den forprogrammerede **repeater/talkaround**-knap for at skifte mellem repeater-tilstand og talkaround-tilstand.

INDSTILLING AF STRAM ELLER NORMAL SQUELCH

Brug denne funktion til at filtrere generende opkald (uønskede opkald) og/eller baggrundsstøj fra. Imidlertid kan en stramning af squelch forårsage, at fjernopkald ligeledes filtreres væk. I så fald kan det være mere ønskeligt med normal squelch.

Tryk på den forprogrammerede **Squelch**-knap for at skifte mellem stram og normal squelch.

INDSTILLING AF EFFEKTNIVEAUET

Hver kanal i radioen har et foruddefineret transmissionseffektniveau, som kan ændres.

- Med *Høj effekt* kan du nå en radio, som er længere væk.
- *Lav effekt* sparer på batteriets ladning.

Tryk på den forprogrammerede **effektniveauknap** for at skifte mellem lav og høj effekt.

MODTAGELSE AF ET SELEKTIVT OPKALD

Når du modtager et selektivt opkald:

- Lysindikatoren blinker gult, hvis den er programmeret af forhandleren.
- Du hører to høje toner.

Tryk på PTT-knappen for at besvare opkaldet.

MODTAGELSE AF EN PERSONSØGERBESKED

Når du modtager en personsøgerbesked:

- Lysindikatoren blinker gult, hvis den er programmeret af forhandleren.
- Du hører fire høje toner.

Tryk på **PTT**-knappen for at besvare personsøgebeskeden, og tryk på en vilkårlig tast for at annullere personsøgebeskeden.

SKANNING

Du kan overvåge flere kanaler og modtage alle opkald, som transmitteres på dem. Kanaler kan programmeres til en skanningsliste af forhandleren. Radioen skifter automatisk til en kanal på skanningslisten, når den registrerer aktivitet på den.

START ELLER STANDSNING AF SKANNING

Lysindikatoren blinker grønt under en skanning og holder op med at blinke, når radioen skifter til en kanal.

Du kan starte eller stoppe en skanning på følgende måde:

- 1 For at starte eller stoppe en skanning skal du trykke på den forprogrammerede skanningsknap.
- eller -
- 2 Vælg en kanal, som er forprogrammeret af forhandleren, for at starte automatisk skanning.
Bemærk: Du behøver ikke trykke på en forprogrammeret **skanningsknap**.
- 3 Vælg en kanal, som ikke er forprogrammeret af forhandleren, for at stoppe automatisk skanning.

TALKBACK

Hvis valgmuligheden Talkback er forprogrammeret, kan du besvare alle opkald, som modtages under skanningen. Tryk på **PTT**-knappen, før den programmerede ventetid udløber, for at besvare opkald. Ellers fortsætter radioen skanningen. Kontakt forhandleren for at få flere oplysninger.

SLETNING AF EN GENERENDE KANAL

Bemærk: Forhandleren skal have forprogrammeret en knap til **sletning af gener**, for at du kan få adgang til denne funktion.

Hvis en kanal konstant genererer - uønskede opkald eller støj - kan du midlertidigt fjerne den fra skanningslisten:

- 1 Mens radioen er på genekanal, skal du trykke på den forprogrammerede **Slet generende kanal**, indtil du hører en tone.
- 2 Slip knappen **Slet generende kanal**. Den generende kanal slettes.

Bemærk: Du kan ikke slette en prioritetskanal eller den sidst tilbageværende kanal på skanningslisten.

Genoprettelse af en kanal på skanningslisten

- 1 Tryk på **skanningsknappen** for at stoppe skanningen.
- 2 Tryk på **skanningsknappen** igen for at starte skanningen igen. Den slettede generende kanal gendannes til skanningslisten.

PRIORITERING AF ET MEDLEM PÅ SKANNINGSLISTEN

Muligvis ønsker du, at radioen skal skanne en bestemt kanal for opkald hyppigere. Forhandleren kan prioritere medlemmer på skanningslisten for dig. Kontakt forhandleren for at få flere oplysninger.

Prioritetskanal	Skanningssekvens
Ingen angivet	K1 → K2 → K3 → K4 → ... K1
Kanal 2	K2 → K1 → K2 → K3 → K2 → K4 → K2 → ... K1

Selvom radioen er skiftet til en ikke-prioritetskanal, vil den alligevel kontrollere, om der er aktivitet på prioritetskanalen. Hvis der registreres aktivitet, skifter radioen til prioritetskanalen.

INNEHÅLL

Copyright regler för programvara	2	Slå på och av radion	11
Radioöversikt	3	Ställa in volymen	11
Användning och funktioner	3	Välja en radiokanal	11
Radions reglage	3	Sända ett anrop	12
Lysdiodindikator	4	Ta emot ett anrop	12
Programmerbara knappar	4	Medlyssning	12
Förbättrad ljudfunktion	6	Röststyrd (VOX) sändning	13
Companding	6	Ansluta VOX-Headset	13
Batteristatus	6	Aktivera/inaktivera medhörning i Headset	13
Audioindikatorer för programmerbara knappar	6	VOX Headset	13
Andra Headset än VOX-Headset med sladd-PTT	13	Radioanrop	14
Att komma igång	7	"Repeater" eller "Talkaround" läge	14
Batteriinformation	7	Välja hård eller normal brusspärr	14
Ladda batteriet	7	Välja effektnivå	14
Bordsladdare	7	Ta emot ett selektivt anrop	14
Information om tillbehör	8	Ta emot en call alert page	14
Montera batteriet	8	Kanalpassning	15
Demontera batteriet	8	Starta eller stoppa kanalpassning	15
Montera antennen	9	Talkback	15
Demontera antennen	9	Tillfälligt utesluta en kanal från kanalpassningen	15
Montera bältesklämman	10	Lägga tillbaka kanalen till kanalpassningen	16
Demontera bältesklämman	10	Prioritera en passningskanal	16

Copyright regler för programvara

Produkterna som beskrivs i bruksanvisningen kan innehålla datorprogram som är skyddade enligt upphovsrättslagen. Programmen kan vara lagrade i halvledarminnen eller andra medier. Lagarna i USA och andra länder ger Motorola Europe och Motorola Inc. vissa exklusiva rättigheter för upphovsrättskyddade datorprogram, inklusive rätten att kopiera eller reproducera, i någon form, det upphovsrättskyddade datorprogrammet. Följaktligen får inga upphovsrättskyddade datorprogram som förekommer i produkterna som beskrivs i den här bruksanvisningen kopieras eller reproduceras på något sätt utan uttryckligt skriftligt tillstånd från rättighetsinnehavarna. Vidare skall inköpet av dessa produkter inte anses ge någon rättighet att antingen direkt eller genom antydan, förnekande eller liknande, förvärva någon licens under copyright, patent, eller patentansökningar som tillhör rättighetsinnehavarna, med undantag för normal icke-exklusiv royaltifri användarlicens enligt gällande lag vid försäljning av produkten.

RADIOÖVERSIKT

Denna bruksanvisning redogör för användningen av bärbara radioapparater typ CP040.



Varning!

Innan du använder produkten ska du läsa de anvisningar för säker användning som ingår i häftet Produktsäkerhet och RF-exponering, nummer 6864117B25_, som du får tillsammans med radion.

OBS!

För att kraven för exponering för RF-energi enligt ICNIRP ska uppfyllas får denna radio endast användas yrkesmässigt. Innan du använder produkten ska du läsa informationen om RF-energimedvetenhet och driftsinstruktionerna i häftet Säkerhet och RF-exponering (Motorolas publikationsnummer 6864117B25_), för säkerställande av kompatibilitet med gränserna för exponering för RF-energi.

ANVÄNDNING OCH FUNKTIONER

Radions reglage

Siffrorna nedan hänvisar till illustrationerna på framsidans insida.

- 1. Sändningsknapp (PTT- Push To Talk)**
Tryck ner, och håll denna knapp nedtryckt, när du talar. Släpp upp den för att lyssna.
- 2. På/Av samt volymratt**
Används för att sätta på eller stänga av radion samt för att ställa in volymen.
- 3. Kanalväljarratt**
Byter/Väljer kanaler för radion.
- 4. Lysdiodindikator**
Indikerar påslagning, sändning, mottagning, kanalpassningsstatus, samtalsavisering, selektivt anrop och batteristatus.
- 5. Mikrofon**
Håll mikrofonen 2,5 till 5 cm från munnen, och tala tydligt in i den.
- 6. Sidoknapp 2 (programmerbar)**
- 7. Sidoknapp 1 (programmerbar)**
Rekommenderas som medlyssnings/ nedkopplingsknapp.
- 8. Tillbehörskontakt**
För anslutning av monofon, headset och andra tillbehör. Sätt tillbaka dammskyddet när kontakten inte används.

Lysdiodindikator

Lysdioden indikerar radions status på följande sätt:

Lysdiod	Status	Indikering
Radioanrop		
Röd	Fast sken	Radion sänder.
Röd	Blinkande	Kanalen upptagen - vid mottagning.
Kanalpassning		
Grön	Blinkande	Kanalpassning pågår.
Samtalsavisering		
Gul	Blinkande	Tar emot en samtalsavisering.
Selektivt anrop		
Gul	Blinkande	Tar emot ett selektivt anrop.
Tillfällig övervakning/öppen brusspärr		
Gul	Fast sken	Radion står i medlyssningsläge.
Låg batterinivå		
Röd	Blinkande	Blinkar vid sändning.

Programmerbara knappar

Radion är försedd med två programmerbara knappar. Din återförsäljare kan programmera dessa knappar som snabbval för olika radiofunktioner. Be din återförsäljare om en komplett förteckning över de funktioner som din radio stödjer. Knapparna kan användas för upp till två olika funktioner:

- **en kort tryckning**—tryck in den programmerbara knappen helt kort och släpp upp den, eller
- **en lång tryckning**—tryck in den programmerbara knappen och håll den intryckt (minst 1 ½ sekund)
- **nedhållning**—tryck in den programmerbara knappen och håll den intryckt under tiden du kontrollerar status eller gör en inställning.

Tabellen nedan redogör för de olika programmerbara radiofunktionerna, med sidhänvisning.

Be din återförsäljare skriva in namnet på den funktion som har programmerats in på den programmerbara knappen i spalten "Knapp".

Be även återförsäljaren att, i tillämpliga fall, ange om knappen skall tryckas in kort, långt eller ihållande.

Funktion	Kort nedtryckning	Lång nedtryckning	Ihållande nedtryckning	Sida	Knapp
Batteriindikator			Kontrollerar batteriets laddningsstatus.	6	
Volyminställning	—	—	Ljuder en ton för inställning av radions volymnivå.	11	
Högtalare Av/På	Ett långt tryck på högtalarknappen = På. Ett kort tryck = Av	Övervakar öppen trafik på vald kanal.	—	12	
Röststyrd sändning (VOX)	Växlar VOX på och av.			13	
Repeater/Talkaround	Växlar mellan användning av en "repeater" eller sändning direkt till en annan radio.		—	14	
Effektnivå	Växlar sändningens effektnivå mellan hög och låg.		—	14	
Brusspär	Växlar radions brusnivå mellan hård eller normal brusspär.			14	
Kanalpassning/tillfällig uteslutning av kanal från kanalpassningen	Växlar kanalpassning på och av.	Tillfälligt uteslutande av kanaler från kanalpassningen.	—	15	

Förbättrad audiofunktion

Comping

Comping är en funktion som förbättrar ljudkvaliteten ytterligare. Funktionen komprimerar ljudet vid sändning och expanderar det vid mottagning, samtidigt som ovidkommande ljud reduceras.

För att detta ska fungera måste funktionen vara aktiverad på samtliga sändande och mottagande radioapparater.

Batteristatus

Du kan kontrollera batteriets laddningsstatus om din återförsäljare har förprogrammerat en av de programmerbara knapparna för detta. Håll den förprogrammerade **knappen** intryckt.

Laddningsstatus framgår av färgen på radions lysdiodindikator.

Laddningsnivå	Lysdiodindikator
Utmärkt	Grön
Tillräckligt	Gul
Lågt	Blinkande röd
Mycket lågt	Ingen färg

Audioindikatorer för programmerbara knappar

Hög ton

Låg ton



Ton för självtest OK.



Ton för självtest ej OK.



Ton för positiv indikator.

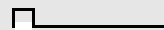

Ton för negativ indikator.

En del programmerbara knappar avger toner för att skilja mellan de två tillstånden:

Knapp	Positiv ton	Negativ ton
Kanalpassning	Starta kanalpassning	Stoppa kanalpassning
Effektnivå	Hög effektnivå vald	Låg effektnivå vald
Brusspärr	Hård Brusspärr	Normal brusspärr
"Repeater"/ "Talkaround"	Repeater används inte	Repeater används
Röststyrd sändning	Röststyrd sändning aktiverad	Röststyrd sändning inaktiverad

ATT KOMMA IGÅNG

BATTERIINFORMATION

Ladda batteriet

Om batteriet är nytt, eller om laddningsnivån är mycket låg, så måste det laddas innan det kan användas. När radion är i sändningsläge och batteriets laddningsnivå är låg, blinkar lysdiodindikatorn rött. En varningssignal hörs när sändningsknappen (PTT) släpps.

OBS: Batterierna levereras oladdade från fabriken. Ladda alltid ett nytt batteri i 14 till 16 timmar innan det används första gången, oavsett vilken nivå laddaren visar.

Bordsladdare

För att ladda Batteriet

- 1 Stäng av radion.
- 2 Placera batteriet i fickan på laddaren – med eller utan radion.
 - Laddarens lysdiod indikerar laddningsprocessen.

Lysdiodens färg	Status
Ingen lysdiodindikering	Batteriet fel insatt eller batteriet hittas inte.
Enkel grön blinkning	Problemfri laddning.
Blinkande röd ^a	Batteriet kan inte laddas eller har dålig kontakt.
Röd	Batteriet laddas.
Blinkande gul	Batteriet i laddaren men väntar på att laddas. Batteritemperaturen eventuellt för hög eller för låg. Spänningen ligger eventuellt under den bestämda nivån för laddning.
Blinkande grön ^b	Batteriet laddat till 90 % (eller mer).
Grön	Batteriet fulladdat.

- a Lossa och återinsätt batteriet i laddaren. Kontakta återförsäljaren om lysdiodindikatorn fortsätter att blinka rött.
- b Det kan ta upp till 90 minuter att ladda ett standardbatteri till en kapacitet på 90 %.

INFORMATION OM TILLBEHÖR

Montera batteriet

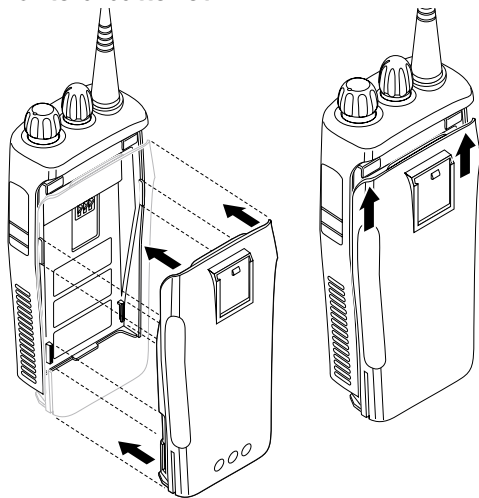

- 1 Rikta in batteriet längs med batteriskenorna på radions baksida (ungefär 1 cm från radions ovansida).
- 2 Tryck batteriet mot radion och skjut det sedan uppåt tills spärren snäpper fast i rätt läge.
- 3 Skjut batterispärren på radions undersida till det låsta läget.

Lossa batteriet

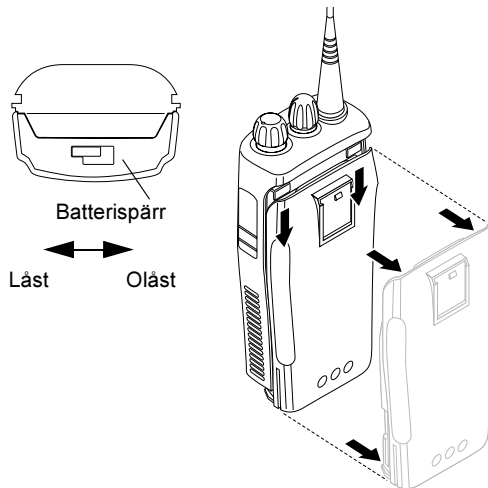

- 1 Kontrollera att radion är avstängd.
- 2 Skjut batterispärren till det olåsta läget. Lossa batteriet genom att skjuta spärren nedåt och mot radions framsida.
- 3 När batterispärren har kopplats bort kan batteriet skjutas ner ungefär 1 cm från radions ovansida. När det går fritt från batteriskenorna kan det sedan lyftas ur radion.

Montera antennen

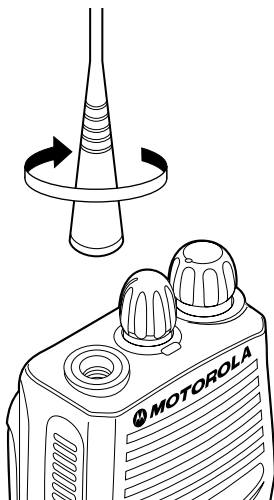

Skruva fast antennen genom att vrida den medurs.

Lossa antennen

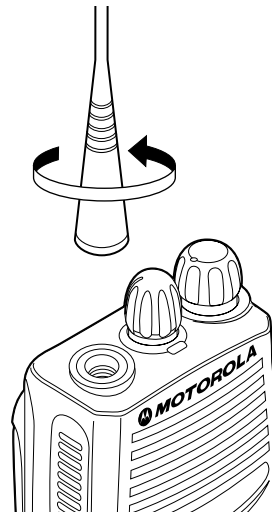

Lossa antennen genom att vrida den moturs.

Montera bältesklämman

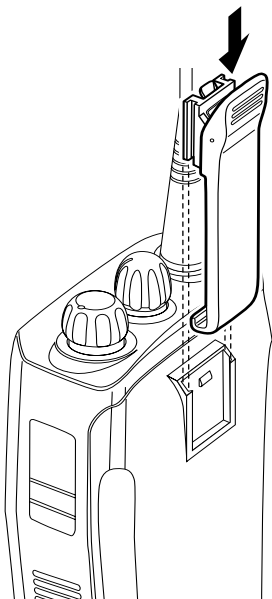

- 1 Rikta in bältesklämmans spår mot spåren i batteriet.
- 2 Tryck bältesklämman nedåt tills du hör ett klickljud.

Lossa bältesklämman

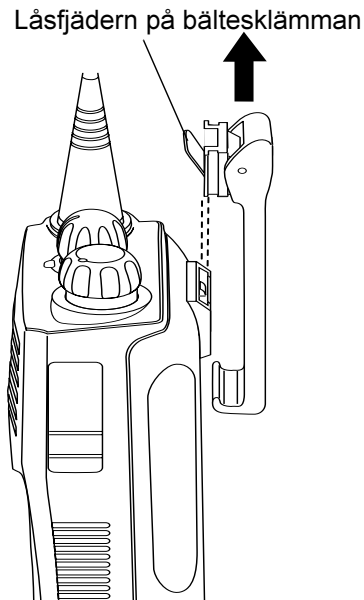

- 1 Tryck in låsfjädern på bältesklämman med hjälp av en nyckel för att lossa den.
- 2 Lossa bältesklämman genom att skjuta den uppåt.

SLÅ PÅ OCH AV RADION

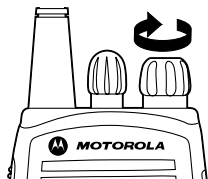

PÅ

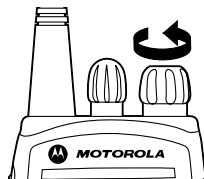

AV

Vrid **på/av/volymratten** medurs. Tonen för "självttest OK" () ska höras och lysdioden ska blinka med grön färg om radion slår på.

Om radion inte slås på hörst du tonen för "självttest ej OK" ().

Vrid **på/av- och volymratten** moturs tills du hör ett klickljud.

STÄLLA IN VOLYMEN

- 1 Håll knappen för **volyminställning** intryckt. En fast ton hörs.
- 2 Vrid på **volymratten** för att få önskad ljudnivå.
- 3 Släpp knappen för **volyminställning**.

VÄLJA EN RADIOKANAL

Din radio har antingen 4 eller 16 kanaler.

OBS: Eventuellt får vissa kanaler inte programmeras till följd av gällande lagstiftning. Din återförsäljare kan lämna mer information.

För att välja en kanal vrider du **kanalratten** med- eller moturs till önskad kanal.

SÄNDA ETT ANROP

- 1 Slå på radion.
 - 2 Använd **kanalratten** för att välja önskad kanal.
 - 3 Håll radion lodrätt, tryck in **sändningsknappen** och tala i mikrofonen på ett avstånd av mellan 2,5 och 5 cm.
 - 4 Släpp ut **sändningsknappen** för att lyssna.
-

TA EMOT ETT ANROP

- 1 Slå på radion.
 - 2 Ställ in radions ljudnivå.
 - 3 Välj önskad kanal. För att svara håller du radion lodrätt, trycker på **sändningsknappen** och talar i mikrofonen på ett avstånd av mellan 2,5 och 5 cm.
-

MEDHÖRNING

Det är viktigt att du kontrollerar att kanalen är ledig innan du sänder för att försäkra dig om att du inte stör någon som redan sänder.

- 1 Tryck på den förprogrammerade högtalarknappen för att kontrollera trafiken på kanalen.
- 2 När du kontrollerat att det inte förekommer någon trafik på kanalen genomför du ditt anrop genom att trycka på **sändningsknappen**.
- 3 En lång tryckning på den förprogrammerade högtalarknappen ställer radion i läge för medlyssning.
 - En ton med hög tonhöjd hörs.

En kort tryckning på sändningsknappen avbryter läget för medlyssning och återställer radion till normalläge.

RÖSTSTYRD SÄNDNING (VOX)

När handsfreeanrop är nödvändig kan radion aktiveras enbart med hjälp av rösten, genom att använda VOX-funktionen, när du talar genom ett tillbehör som är anslutet till radion.

Ansluta VOX-Headset

- 1 Stäng av radion.
- 2 Anslut VOX-tillbehöret till radion och slå på radion.
- 3 För att aktivera eller inaktivera VOX-funktionen trycker du på den förprogrammerade VOX-knappen.
OBS:Tryckning på **sändningsknappen** inaktiverar VOX-funktionen.

–eller–

VOX-funktionen aktiveras automatiskt när du väljer en kanal som har programmerats för denna funktion.

OBS: Du behöver inte trycka på en förprogrammerad VOX-knapp.

OBS:Tryckning på **sändningsknappen** inaktiverar VOX-funktionen.

- 4 Välj en kanal som inte har förprogrammerats av din återförsäljare för att inaktivera VOX-funktionen.

AKTIVERA/INAKTIVERA MEDHÖRNING I HEADSET

Din återförsäljare kan programmera din radio så att du hör din egen röst genom Headsetet vid sändning.

VOX Headset

- 1 Stäng av radion.
- 2 Anslut VOX-tillbehöret till radion.
- 3 Slå på radion. Vid sändning är medhörning aktiverad om radion har programmerats för detta.

Andra Headset än VOX-Headset med sladd-PTT

- 1 Stäng av radion.
- 2 Anslut tillbehöret till radion.
- 3 Tryck på sladd-PTT-knappen på Headsetet och håll den intryckt.
- 4 Slå på radion och släpp upp PTT-knappen när radion startats upp.
- 5 För att inaktivera medhörning i headsetet slår du av radion för att sedan slå på den igen.

RADIOANROP

‘REPEATER’ ELLER ‘TALKAROUND’ LÄGE

Med hjälp av “Talkaround” läge kan du kommunicera med en annan radio:

- antingen när ”repeatern” inte fungerar
—eller—
- när din radio befinner sig utanför ”repeaterns” räckvidd, men inom kommunikationsavstånd från en annan radio.

Tryck på den förprogrammerade **”repeater”/”talkaround”knappen** för att växla mellan ”repeater”-läget och “Talkaround”-läge.

VÄLJA HÅRD ELLER NORMAL BRUSSPÄRR

Använd den här funktionen för att ta bort oönskade störningar och för att minska mottagarens räckvidd (känslighet). En hård brusspärr kan emellertid leda till att samtal över långa avstånd också filteras bort. I sådana fall kan det vara bättre att välja normal brusspärr.

Tryck på den förprogrammerade knappen för **brusspärr** för att växla mellan hård och normal brusspärr.

VÄLJA SÄNDAREFFEKT

Varje kanal har en förprogrammerad sändareffekt som kan ändras.

- *Hög effekt* ger dig möjlighet att nå en radio som befinner sig längre bort.
- *Låg effekt* spar på batteriet.

Tryck på den förprogrammerade **sändareffektknappen** för att växla mellan låg och hög effekt.

TA EMOT ETT SELEKTIVT ANROP

När du tar emot ett selektivt anrop:

- blinkar lysdiodindikatorn med gul färg om återförsäljaren har programmerat radion så.
- hörs två toner med hög tonhöjd.

För att besvara anropet trycker du på sändningsknappen.

TA EMOT EN CALL ALERT PAGE (ANROP)

När du tar emot en call alert page:

- Lysdiodindikatorn blinkar med gul färg om återförsäljaren har programmerat radion så.
- Hörs fyra toner med hög tonhöjd.

För att besvara sidan trycker du på **sändningsknappen**. För att avvisa den trycker du på valfri annan tangent.

KANALPASSNING

Du kan passa flera kanaler och ta emot vilket samtal som helst som sänds över dem. Kanaler kan programmeras till en passningslista av din återförsäljare. Radion går automatiskt över till en kanal som finns med i passningslistan, om den känner av aktivitet på den.

STARTA ELLER STOPPA KANALPASSNING

Lysdiodindikatorn blinkar med grön färg när kanalpassning pågår. Den slutar att blinka när radion stannar på en kanal.

Du kan starta eller stoppa en avsökning genom att:

- 1 Trycka på den förprogrammerade avsökningsknappen.
- eller -
- 2 Starta kanalpassningen genom att välja en kanal som återförsäljaren har förprogrammerat för passning.
OBS: Du behöver inte trycka på en förprogrammerad **passningsknapp**.
- 3 För att stoppa passningen väljer du en kanal som återförsäljaren inte har förprogrammerat med passning.

TALKBACK

Om talkbackfunktionen har förprogrammerats kan du svara på alla samtal som tas emot under passningen. För att svara trycker du på **sändningsknappen** innan passningen startar igen. Din återförsäljare kan lämna mer information.

TILLFÄLLIGT UTESLUTA EN KANAL FRÅN KANALPASSNINGEN

OBS: Din återförsäljare måste ha förprogrammerat en knapp för **tillfällig uteslutning** för att denna funktion ska kunna användas.

Om en kanal ständigt genererar oönskade samtal eller brus kan du ta bort den från passningslistan tillfälligt på följande sätt:

- 1 När radion står på den oönskade kanalen, tryck på den förprogrammerade knappen tills en ton hörs för **att tillfälligt utesluta en kanal från kanalpassningen**.
- 2 Släpp ut knappen, och den oönskade kanalen är borttagen.

OBS: Du kan inte ta bort en prioriterad kanal, inte heller den sista återstående kanalen i passningslistan.

Lägga tillbaka en utesluten kanal till kanalpassningen

- 1 Tryck på **passningsknappen** för att avbryta kanalpassningen.
- 2 Tryck en gång till på **passningsknappen** för att åter starta kanalpassningen. Den tidigare tillfälligt uteslutna kanalen läggs tillbaka till kanalpassningen.

PRIORITERA EN PASSNINGSKANAL

Du kanske vill att radion ska söka oftare efter anrop på en viss kanal. Din återförsäljare kan prioritera passningskanal åt dig. Prata med din återförsäljare för ytterligare information.

Prioriterad kanal	Passningssekvens
Ingen	Ch1→Ch2→Ch3→ Ch4→...Ch1
Kanal 2	Ch2→Ch1→Ch2→Ch3→ Ch2→Ch4→Ch2→...Ch1

När radion har växlat till en icke prioriterad kanal fortsätter den att söka efter aktivitet på den prioriterade kanalen. Om aktivitet upptäcks, växlar radion till den prioriterade kanalen.

INHOUDSOPGAVE	
Auteursrechten op computersoftware	2
Overzicht van de portofoon	3
Bedienings- en controlefuncties	3
Bedieningselementen	3
LED indicator	4
Programmeerbare toetsen	4
Verbeterde audiofunctie	6
Compressie	6
Batterijstatus	6
Geluidssignalen van programmeerbare toetsen	6
Aan de slag	7
Informatie over batterij	7
De batterij opladen	7
Desktop-lader	7
Informatie over accessoires	8
De batterij plaatsen	8
De batterij verwijderen	8
De antenne bevestigen	9
De antenne verwijderen	9
De riemklem bevestigen	10
De riemklem verwijderen	10

De portofoon aan- en uitzetten	11
Het volume instellen	11
Een kanaal kiezen	11
Een oproep plaatsen	12
Een oproep ontvangen	12
Uitluisteren	12
VOX-functie	13
Een VOX-hoofdtelefoon aansluiten	13
Signaal van eigen hoofdtelefoon in-/uitschakelen	13
VOX-hoofdtelefoon	13
Non-VOX-hoofdtelefoon met zendtoets in kabel	13
Oproepen	14
De functie Repeater of Talkaround	14
Sterke of normale demping instellen	14
Het zendvermogen instellen	14
Een selectieve oproep ontvangen	14
Een oproepwaarschuwing ontvangen	14
Scannen	15
Het scannen starten of stoppen	15
Talkback	15
Een kanaal met ruis verwijderen	15
Een kanaal weer in de scanlijst plaatsen	16
Een lid uit de scanlijst prioriteit geven	16

Auteursrechten op computersoftware

De producten die in deze handleiding worden beschreven, kunnen zich uitstrekken tot auteursrechtelijk beschermde computerprogramma's, die in halfgeleidergeheugens of andere media zijn opgeslagen. De wetgeving in de Verenigde Staten van Amerika en andere landen behoudt bepaalde exclusieve rechten voor aan Motorola Europe en Motorola Inc. Deze rechten zijn van toepassing op computerprogramma's onder auteursrecht, inclusief het recht om dergelijke computerprogramma's te kopiëren of te reproduceren. In overeenstemming met deze wetten is het verboden om de producten die in dit handboek worden beschreven, op enige wijze, te kopiëren of te reproduceren, zonder de uitdrukkelijke schriftelijke toestemming van de houder van deze rechten. Tevens wordt door de aankoop van deze producten nooit direct of impliciet, door uitsluiting of anderszins, enige licentie of vergunning verleend op basis van auteursrechten, octrooien of octrooiaanvragen van de houders van de rechten, behalve in het geval van de normale niet-exclusieve royalty-vrije vergunning tot gebruik die voortvloeit uit de uitvoering van de wet bij de verkoop van het product.

OVERZICHT VAN DE PORTOFOON

In deze gebruikershandleiding wordt de werking van de CP040-portofoons beschreven.



ATTENTIE!

Let op Lees alvorens dit product te gebruiken de bedieningsinstructies voor veilig gebruik in het boekje Productveiligheid en blootstelling aan radiogolven, nummer 6864117B25_, dat met uw portofoon werd geleverd.

ATTENTIE!

Teneinde te voldoen aan de vereisten van ICNIRP ten aanzien van blootstelling aan radiogolven, mag deze portofoon alleen beroepsmatig worden gebruikt. Om zeker te stellen dat wordt voldaan aan de limieten voor blootstelling aan radiogolven, dient u de informatie met betrekking tot radiogolven en de bedieningsinstructies te lezen alvorens dit product in gebruik te nemen. U vindt deze gegevens in het boekje Productveiligheid en blootstelling aan radiogolven (onderdeelnummer 6864117B25_) dat wordt uitgegeven door Motorola.

BEDIENINGS- EN CONTROLEFUNCTIES

Bedieningselementen

De onderstaande nummers verwijzen naar de afbeeldingen aan de binnenzijde van de voorpagina.

1. **Zendtoets (PTT)**
Houd deze knop ingedrukt als u wilt spreken; laat de knop los om te luisteren.
2. **Aan/Uit-knop / Volumeregelaar**
Met deze knop kunt u de radio aan- of uitzetten en het volume van de radio instellen.
3. **Kanaalselectieknop**
Hiermee schakelt u over naar verschillende kanalen.
4. **LED Indicator**
Brandt tijdens het opstarten, uitzenden en ontvangen, het scannen van de status, een oproepwaarschuwing en selectieve oproep, en geeft de batterijstatus aan.
5. **Microfoon**
Houd de microfoon 2,5 à 5 cm van uw mond en spreek duidelijk in de microfoon.
6. **Zijknop 2 (Programmeerbaar)**
7. **Zijknop 1 (Programmeerbaar)**
Aanbevolen als knop voor Uitzuisteren/ Annuleren.
8. **Accessoire-aansluiting**
Hier kunt u externe microfoons, externe oortelefoons en andere accessoires aansluiten. Plaats de meegeleverde stofkap terug als u deze aansluiting niet gebruikt.

LED-indicator

Deze LED geeft de status van de portofoon als volgt aan:

LED	Status	Indicatie
Oproep		
Rood	Constant aan	Portofoon is bezig met zenden.
Rood	Knipperend	Kanaal bezet - tijdens ontvangst.
Scannen		
Groen	Knipperend	Portofoon is bezig met scannen.
Oproepwaarschuwing		
Geel	Knipperend	Ontvangst van oproepwaarschuwing.
Selectieve oproep		
Geel	Knipperend	Ontvangst van selectieve oproep.
Permanent uitluisteren/Open demping		
Geel	Onafgebroken	Portofoon staat in UITluistermodus.
Lage batterijspanning		
Rood	Constant aan	Knippert tijdens het zenden.

Programmeerbare toetsen

Deze portofoon heeft twee programmeerbare toetsen. Uw leverancier kan deze toetsen programmeren als sneltoetsen voor diverse functies van de portofoon.

Neem contact op met uw leverancier voor een volledige lijst functies die de portofoon ondersteunt. De toetsen bieden toegang tot maximaal twee functies, afhankelijk van hoe lang de toets wordt ingedrukt:

- **kort ingedrukt**—de programmeerbare toets kort indrukken en weer loslaten
- **lang ingedrukt**—de programmeerbare toets eventjes ingedrukt houden alvorens deze weer los te laten (ten minste 1½ seconde)
- **ingedrukt gehouden**—de programmeerbare toets ingedrukt houden terwijl u de status controleert of instellingen maakt

In de onderstaande tabel vindt u een beknopt overzicht van de portofoonfuncties die geprogrammeerd kunnen worden, en een verwijzing naar de betreffende pagina in deze handleiding.

Vraag uw leverancier om in de kolom “Toets” naast de functie die aan een knop is toegewezen, ook de naam van de betreffende toets te noteren.

Vraag uw leverancier ook om, waar van toepassing, aan te geven of de toets lang ingedrukt, kort ingedrukt, of ingedrukt gehouden moet worden.

Functie	Kort ingedrukt	Lang ingedrukt	Ingedrukt houden	Pag.	Toets
Batterij-indicator			Controleert de batterijspanning.	6	
Volume instellen	—	—	Er klinkt een geluidssignaal aan de hand waarvan het volume kan worden afgesteld.	11	
Permanent uitluisteren	Wordt geïnitieerd door de uitluistertoets lang in te drukken. Wordt geannuleerd door de uitluistertoets kort in te drukken.	Het geselecteerde kanaal uitluisteren om eventuele activiteit waar te nemen.	—	12	
Voice Operated Transmission (VOX)	VOX in- en uitschakelen.			13	
Repeater/ Talkaround	Schakelen tussen het gebruik van een repeater en het rechtstreeks met een andere portofoon te communiceren.		—	14	
Zendvermogen	Schakelen tussen hoog en laag zendvermogen.		—	14	
Demping	Schakelen tussen sterke en normale demping.			14	
Scannen/Kanaal met ruis annuleren	Scannen in- en uitschakelen.	Kanaal met ruis tijdens het scannen verwijderen.	—	15	

Verbeterde audiofunctie

Compressie

De compressiefunctie stelt u in staat de kwaliteit van het geluid te verbeteren. Uw stem wordt tijdens het uitzenden gecompriemd en tijdens het ontvangen gedecomprimeerd, terwijl achtergrondgeluiden onderdrukt worden.

U kunt echter alleen van de compressiefunctie profiteren, als deze functie ook geactiveerd is op alle andere radio's die aan het gesprek deelnemen.

Batterijstatus

U kunt de batterijstatus controleren als uw leverancier een van de programmeerbare toetsen als zodanig heeft ingesteld. Houd de voorgeprogrammeerde **Batterij-indicator**toets ingedrukt. De LED van de portofoon geeft de batterijspanning aan.

Batterijspanning	LED Indicator
Goed	Groen
Voldoende	Geel
Laag	Knipperend rood
Heel laag	Geen

Geluidssignalen van programmeerbare knoppen

Hoge toon 

Lage toon 



Zelftest geslaagd.



Zelftest mislukt.



Positieve indicatie.

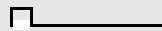

Negatieve indicatie.

Sommige programmeerbare knoppen gebruiken geluidssignalen om aan te geven welke van de twee daaraan toegewezen functies geopend is:

Knop	Positieve toon	Negatieve toon
Scannen	Start scannen	Stop scannen
Zendvermogen	Hoog zendvermogen geselecteerd	Laag zendvermogen geselecteerd
Demping	Sterke demping	Normale demping
Repeater/ Talkaround	Geen repeater gebruiken	Repeater gebruiken
VOX	VOX ingeschakeld	VOX uitgeschakeld

AAN DE SLAG

INFORMATIE OVER DE BATTERIJ

De batterij opladen

Als de batterij nieuw of bijna leeg is, dient u deze eerst op te laden, pas dan kunt u hem gebruiken. Als de batterijspanning laag is en de portofoon zendt, knippert de LED rood. Wanneer u de zendtoets (PTT) loslaat, klinkt er een waarschuwingston.

Opmerking: Batterijen worden ongeladen geleverd. Laad een nieuwe batterij voor het eerste gebruik 14 à 16 uur op, ongeacht de status die het laderlampje aangeeft.

Desktop-lader

De batterij laden

- 1 Zet de portofoon uit.
- 2 Plaats de batterij, met of zonder de portofoon, in de lader.
 - De LED van de lader geeft de voortgang van het laadproces weer.

Kleur van lampje	Status
Geen indicatie	Batterij verkeerd geplaatst of niet waargenomen.
Groen lampje knippert één keer	Lader heeft de opstartprocedure met succes doorlopen.
Knipperend rood ^a	Batterij kan niet worden opgeladen of maakt niet goed contact.
Rood	Batterij wordt opgeladen.
Knipperend geel	Batterij wacht in lader totdat deze kan worden opgeladen. De batterij is misschien te heet of te koud. De spanning is misschien lager dan de voorgedefinieerde laadrempeel.
Knipperende groen ^b	Batterij 90% (of meer) opgeladen.
Groen	Batterij volledig opgeladen.

- a Verwijder de batterij uit de lader en plaats de batterij weer in de lader. Als de rode LED blijft knipperen, moet u contact opnemen met uw leverancier.
- b Bij een standaardbatterij kan het 90 minuten duren voordat de batterij 90% geladen is.

INFORMATIE OVER ACCESSOIRES

De batterij plaatsen

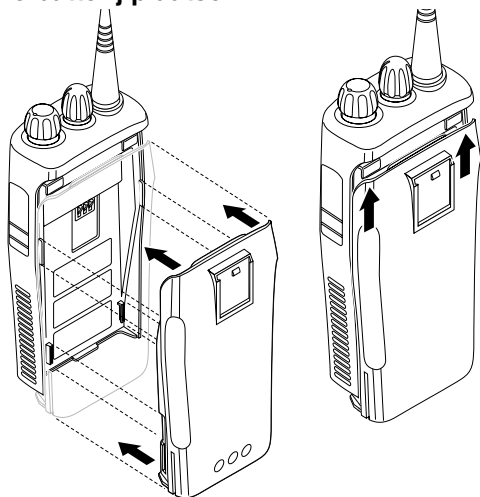

- 1 Houdt de batterij parallel met de geleiders aan de achterkant van de portofoon (ongeveer 1 cm vanaf de bovenkant van de portofoon.)
- 2 Druk de batterij stevig op de portofoon en schuif de batterij naar boven, totdat de vergrendeling op zijn plaats klikt.
- 3 Schuif de batterijvergrendeling, aan de onderkant van de portofoon, in de vergrendelde stand.

De batterij verwijderen

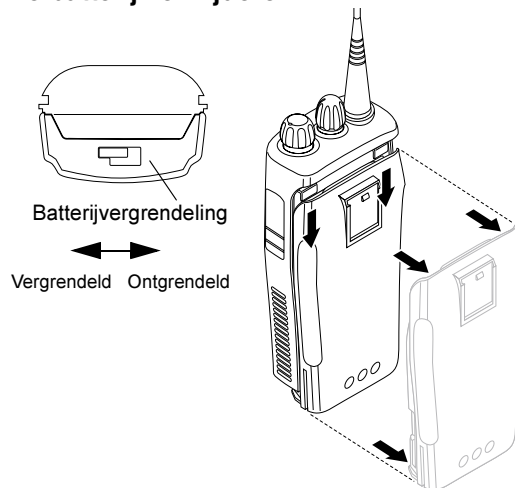

- 1 Zet de portofoon uit als deze aanstaat.
- 2 Schuif de batterijvergrendeling naar de ontgrendelde stand. Maak de vergrendeling los door deze naar beneden en naar de voorkant van de portofoon te duwen.
- 3 Nu de batterij is ontgrendeld, kunt u deze van de bovenkant van de portofoon ongeveer 1 cm naar beneden schuiven. Wanneer de batterij uit de geleiders is geschoven, kunt u hem van de portofoon verwijderen.

De antenne bevestigen

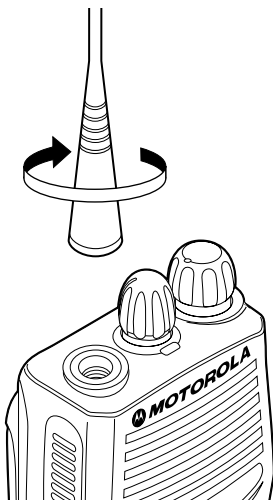

Draai de antenne rechtsom om deze vast te schroeven.

De antenne verwijderen

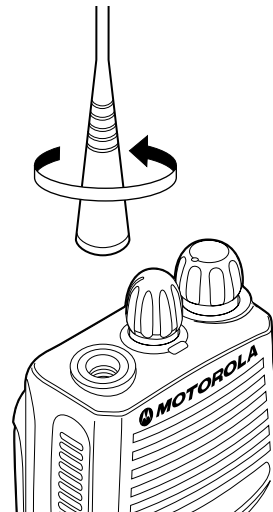

Draai de antenne linksom om deze te verwijderen.

De riemklem bevestigen

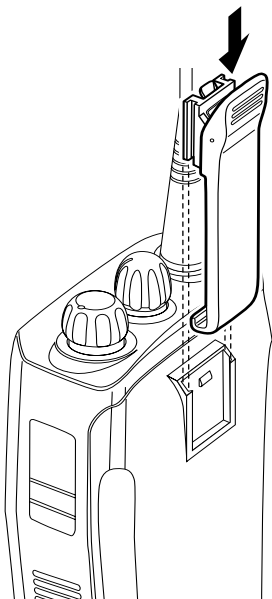

- 1 Plaats de groeven van de riemklem op één lijn met de groeven van de batterij.
- 2 Druk de riemklem omlaag totdat deze op zijn plaats klikt.

De riemklem verwijderen

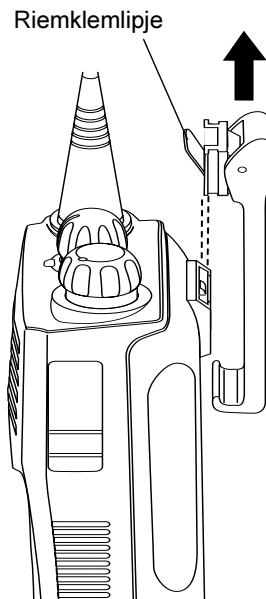

- 1 Duw het riemklemlijpje met een sleutel weg van de batterij.
- 2 Schuif de riemklem omhoog om deze te verwijderen.

DE PORTOFOON AAN- EN UITZETTEN

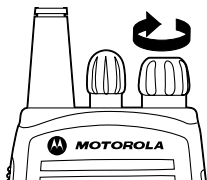

AAN

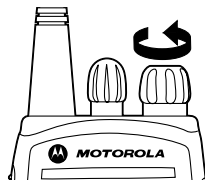

UIT

Draai de **Aan/Uit- / Volumeknop** naar rechts. Als de portofoon met succes is opgestart, hoort u een toon die aangeeft dat de opstartprocedure met succes is doorlopen () en knippert de LED groen.

Als de portofoon niet goed is opgestart, hoort u een toon die aangeeft dat opstartprocedure is mislukt ().

Draai de **Aan/Uit- / Volumeknop** naar links totdat u een klik hoort.

HET VOLUME REGELEN

- 1 Houd de knop **Volume Instellen** ingedrukt. U hoort een onafgebroken toon.
- 2 Draai aan de **Aan/Uit- / Volumeknop** totdat het gewenste volume is ingesteld.
- 3 Laat de knop **Volume Instellen** los.

EEN KANAAL KIEZEN

Deze portofoon biedt 4 of 16 kanalen.

Opmerking: Het kan zijn dat bepaalde kanalen vanwege overheidsreguleringen niet geprogrammeerd zijn. Vraag uw leverancier om nadere informatie hierover.

Draai de **Kanaalselectieknop** naar links of rechts totdat het gewenste kanaal gekozen is.

EEN OPROEP PLAATSEN

- 1 Zet de portofoon aan.
 - 2 Gebruik de **Kanaalselectieknop** om het gewenste kanaal te kiezen.
 - 3 Houdt de portofoon rechtop, druk de zendtoets (**PTT**) in, houd de microfoon 2,5 à 5 cm van uw mond en spreek.
 - 4 Laat de zendtoets (**PTT**) los om te luisteren.
-

EEN OPROEP ONTVANGEN

- 1 Zet de portofoon aan.
 - 2 Stel het volume af.
 - 3 Schakel over naar het gewenste kanaal. Houdt de portofoon rechtop om te antwoorden, druk de zendtoets (**PTT**) in, houdt de microfoon 2,5 à 5 cm van uw mond en spreek.
-

UITLUISTEREN

Het is belangrijk dat u een kanaal op activiteit controleert voordat u gaat uitzenden; dit om te verzekeren dat u niet over iemand die uitzendt heen praat.

- 1 De voorgeprogrammeerde **Uitluisterknop** ingedrukt houden om het kanaal op activiteit te controleren.
- 2 Nadat het kanaal op activiteit is gecontroleerd, kunt u uw oproep plaatsen door de zendtoets (**PTT**) in te drukken.
- 3 Als u de voorgeprogrammeerde **Uitluisterknop** lang indrukt, plaatst u de portofoon in de permanente uitluistermodus.
 - U hoort een hoge toon.

Als u de **Uitluisterknop** kort indrukt, wordt de permanente uitluistermodus geannuleerd en schakelt de portofoon weer over naar de normale werkwijze.

VOX-FUNCTIE

Wanneer handsfree bediening nodig is, kunt u de portofoon dankzij de VOX-functie gewoon met uw stem activeren door te spreken via een op de portofoon aangesloten accessoire.

Een VOX-hoofdtelefoon aansluiten

- 1 Zet de portofoon uit.
- 2 Sluit het VOX-accessoire op de portofoon aan en schakel de portofoon in.
- 3 Druk op de voorgeprogrammeerde **VOX**-knop om de VOX-functie te activeren of uit te schakelen.

Opmerking: Als u op de zendtoets (**PTT**) drukt, wordt VOX uitgeschakeld.

–of–

Kies een door uw leverancier geprogrammeerd kanaal om VOX te activeren.

Opmerking: U hoeft dan niet op een voorgeprogrammeerde **VOX**-knop te drukken.

Opmerking: Als u op de zendtoets (**PTT**) drukt, wordt VOX uitgeschakeld.

- 4 Kies een kanaal dat niet door uw leverancier geprogrammeerd is om VOX uit te schakelen.

SPRAAK VAN EIGEN HOOFDTELEFOON IN-/UITSCHAKELEN

Uw leverancier kan de portofoon zodanig programmeren, dat u uw eigen stem tijdens het zenden door de hoofdtelefoon hoort.

VOX-hoofdtelefoon

- 1 Zet de portofoon uit.
- 2 Sluit het VOX-accessoire op de portofoon aan.
- 3 Zet de portofoon aan. Indien dit geprogrammeerd is, wordt tijdens het zenden het signaal van de hoofdtelefoon geactiveerd.

Non-VOX-hoofdtelefoon met inline zendtoets

- 1 Zet de portofoon uit.
- 2 Sluit het non-VOX-accessoire op de portofoon aan.
- 3 Houdt de inline zendtoets op de hoofdtelefoon ingedrukt.
- 4 Zet de portofoon aan en laat de zendtoets los zodra de portofoon de opstartprocedure heeft doorlopen.
- 5 Zet de portofoon uit en weer aan om het signaal van de hoofdtelefoon uit te schakelen.

OPROEPEN

DE FUNCTIE REPEATER OF TALKAROUND

De modus Talkaround stelt u in staat met andere portofoons te communiceren wanneer:

- de repeater niet werkt
—of—
- de portofoon zich buiten het bereik van de repeater bevindt, maar binnen het communicatiebereik van een andere portofoon.

Druk op de voorgeprogrammeerde **Repeater/Talkaround**-knop om te schakelen tussen de modus Repeater en de modus Talkaround.

STERKE OF NORMALE DEMPING INSTELLEN

Gebruik deze functie om ongewenste gesprekken en/of achtergrondgeluiden uit te filteren. Wanneer sterke demping wordt gebruikt, kunnen oproepen van afgelegene plaatsen echter ook worden uitgefilterd. In dat geval is het beter om normale demping te gebruiken.

Druk op de voorgeprogrammeerde **Dempingstoets** om te schakelen tussen sterke en normale demping.

HET ZENDVERMOGEN INSTELLEN

Elk kanaal heeft een voorgedefinieerd zendvermogen dat gewijzigd kan worden.

- Met *hoog zendvermogen* kunt u portofoons op grotere afstand bereiken.
- Met *laag zendvermogen* bespaart u energie en gaat de batterij langer mee.

Druk op de voorgeprogrammeerde

Zendvermogenstoets om te schakelen tussen hoog en laag zendvermogen.

EEN SELECTIEVE OPROEP ONTVANGEN

Wanneer u een selectieve oproep ontvangt:

- Knippert de LED geel I, indien dit door uw leverancier geprogrammeerd is.
- Hooft u twee hoge tonen.

Druk op de zendtoets (PTT) om de oproep aan te nemen.

EEN OPROEPWAARSCHUWING ONTVANGEN

Wanneer u een oproepwaarschuwing ontvangt:

- Knippert de LED geel, indien dit door uw leverancier geprogrammeerd is.
- Hooft u vier hoge tonen.

Druk op de zendtoets (PTT) om de oproep aan te nemen, druk op een andere toets om de oproep te annuleren.

SCANNEN

U kunt meerdere kanalen uitluisteren en oproepen ontvangen die via deze kanalen worden uitgezonden. Kanalen kunnen door uw leverancier in een scanlijst worden geprogrammeerd. Wanneer de portofoon activiteit op een kanaal in de scanlijst waarneemt, schakelt hij automatisch over naar dat kanaal.

HET SCANNEN STARTEN OF STOPPEN

Tijdens het scannen knippert de LED groen. De LED stopt met knipperen wanneer de portofoon een kanaal met signaal ontvangt.

U kunt het scannen als volgt starten en stoppen:

- 1 Druk op de voorgeprogrammeerde Scantoets om het scannen te starten of te stoppen.

- of -

- 2 Selecteer een door uw leverancier voorgeprogrammeerd kanaal om het automatische scannen te starten.

Opmerking: U hoeft dan niet op een voorgeprogrammeerde **Scantoets** te drukken.

- 3 Selecteer een kanaal dat niet door uw leverancier is voorgeprogrammeerd om het automatische scannen te stoppen.

TALKBACK

Als Talkback is voorgeprogrammeerd, kunt u tijdens het scannen oproepen beantwoorden. Druk voordat de voorgeprogrammeerde tijd verstreken is op de zendtoets (**PTT**) om de oproep aan te nemen. Als u te lang wacht, gaat de portofoon door met scannen. Vraag uw leverancier om nadere informatie hierover.

EEN KANAAL MET RUIS VERWIJDEREN

Opmerking: Uw leverancier heeft een bepaalde toets voorgeprogrammeerd als toets **Kanaal met ruis verwijderen**. Gebruik deze toets om de functie te activeren.

Wanneer op een kanaal zeer slechte signalen worden ontvangen (een "kanaal met ruis"), dan kunt u dit kanaal tijdelijk uit de scanlijst verwijderen.

- 1 Wanneer de portofoon op het kanaal met ruis is afgestemd, houdt u de voorgeprogrammeerde toets **Kanaal met ruis verwijderen** ingedrukt totdat u een toon hoort.
- 2 Laat de knop **Kanaal met ruis verwijderen** los. Het kanaal met ruis is nu verwijderd.

Opmerking: Het is niet mogelijk om een prioriteitskanaal of het laatste kanaal in de lijst te verwijderen.

Een kanaal weer in de scanlijst plaatsen

- 1 Druk op de **Scantoets** om het scannen te stoppen.
- 2 Druk nogmaals op de **Scantoets** om het scannen te hervatten. Het verwijderde kanaal met ruis staat nu weer in de scanlijst.

EEN LID UIT DE SCANLIJST PRIORITEIT GEVEN

U wilt wellicht dat de portofoon een bepaald kanaal wat vaker op oproepen scant. Uw leverancier kan een kanaal in uw scanlijst prioriteit geven. Vraag uw leverancier om nadere informatie hierover.

Prioriteitskanaal	Volgorde van scannen
Geen	K1 → K2 → K3 → K4 → ... K1
Kanaal 2	K2 → K1 → K2 → K3 → K2 → K4 → K2 → ... K1

Als de portofoon is overgeschakeld naar een kanaal dat geen prioriteit heeft, wordt het prioriteitskanaal toch nog regelmatig op activiteit gecontroleerd. Wanneer daar activiteit wordt waargenomen, zal de portofoon naar het prioriteitskanaal overschakelen.

SISÄLTÖ

Tietokoneohjelmistojen tekijänoikeus	2	Radiokanavan valitseminen	11
Yleistä	3	Kutsun lähettäminen	12
Käyttö- ja säätötoiminnot	3	Kutsun vastaanottaminen	12
Radion säädöt	3	Valvonta	12
LED-merkkivalo	4	VOX-toiminto	13
Ohjelmoitavat painikkeet	4	VOX-kuuloke-mikrofoniyhdistelmän	
Parannettu audio-ominaisuus	6	kytkeminen	13
Kompandointi	6	Kuuloke-mikrofoniyhdistelmän sivuäänen	
Akun lataustila	6	kytkeminen/poistaminen	13
Ohjelmoitavien painikkeiden äänimerkit	6	VOX-kuuloke-mikrofoniyhdistelmä	13
Käyttöönotto	7	In-Line PTT -puhetoiminnolla varustettu	
Akun tiedot	7	kuuloke-mikrofoniyhdistelmä ilman VOX-	
Akun lataaminen	7	toimintoa	13
Pöytälaturi	7	Radiokutsut	14
Tietoa lisälaitteista	8	Toistinasema- tai Talkaround-tila	14
Akun kiinnittäminen	8	Kireän tai tavallisen kohinasalpauksen	
Akun irrottaminen	8	asettaminen	14
Antennin kiinnittäminen	9	Tehotason asettaminen	14
Antennin irrottaminen	9	Selektiivikutsun vastaanottaminen	14
Vyöpidikkeen kiinnittäminen	10	Kutsumerkin vastaanottaminen	14
Vyöpidikkeen irrottaminen	10	Selaus	15
Virran kytkeminen ja katkaiseminen	11	Selauksen aloittaminen ja lopettaminen	15
Äänenvoimakkuuden säätäminen	11	Talkback-toiminto	15
		Häiriökanavan poistaminen	15
		Kanavan tallentaminen selausluetteloon	16
		Selausluettelon kanavien priorisoiminen	16

Tietokoneohjelmistojen tekijänoikeus

Tässä oppaassa kuvatut tuotteet saattavat sisältää puolijohdemuistiin tai muihin tietovälineeseen tallennettuja tekijänoikeuden suojaamia tietokoneohjelmia. Yhdysvaltain ja muiden maiden lait takaavat Motorola Europelle ja Motorola Inc:lle tietyt yksinoikeudet tekijänoikeuden suojaamiin tietokoneohjelmiin. Tämän perusteella mitään tässä oppaassa kuvattuihin tuotteisiin sisältyviä tietokoneohjelmia ei saa kopioida tai toisintaa millään tavalla ilman oikeuden omistajien nimenomaista kirjallista lupaa. Näiden tuotteiden osto ei myöskään anna mitään suoraa tai epäsuoraa lisenssiä oikeuden omistajien tekijänoikeuksiin, patenteihin tai patenttihakemuksiin, lukuun ottamatta tavanomaisia, lain mukaan ostajalle kuuluvaa maksutonta lupaa käyttää tuotetta.

YLEISTÄ

Tämä käyttöohje koskee CP040-mallin radiopuhelimia.



Lue ennen tämän tuotteen käyttöä radion mukana toimitetussa esitteessä 6864117B25_ "Tuoteturvallisuus ja altistus radiotaajuudelle" olevat

Muistutus! turvallista käyttöä koskevat ohjeet.

HUOMAUTUS!

Tämän radion käyttö on rajoitettu vain ammattitarkoitukseen radiotaajuiselle energialle altistusta koskevien ICNIRP:n vaatimusten tyydyttämiseksi. Lue ennen tämän tuotteen käyttöä esitteessä "Tuoteturvallisuus ja altistus radiotaajuudelle" (Motorolan julkaisu, osanumero 6864117B25_) olevat radiotaajuisista energiaa koskevat tiedot ja käyttöohjeet altistusrajojen noudattamisen varmistamiseksi.

KÄYTTÖ- JA SÄÄTÖ-TOIMINNOT

Radion säädöt

Alla olevat numerot viittaavat etukannen sisäpuolella oleviin kuviin.

- 1. Puhepainike (PTT)**
Kun haluat puhua, pidä painike pohjassa; kun haluat kuunnella, vapauta painike.
- 2. ON/EI ja Voimakkuudensäätö**
Käytetään virran kytkemiseen radioon tai pois radiosta ja säätämään äänenvoimakkuus.
- 3. Kanavan valintanappi**
Nupista voit vaihtaa radiokanavia.
- 4. LED-merkkivalo**
Osoittaa virran kytkennän, lähetyksen, vastaanoton, selaustilan, kutsumerkin, selektiivikutsun ja akun lataustilan.
- 5. Mikrofoni**
Pidä mikrofonia 2,5–5 cm:n etäisyydellä suusta ja puhu selkeällä äänellä.
- 6. Sivupainike 2 (Ohjelmitava)**
- 7. Sivupainike 1 (Ohjelmitava)**
Suositellaan Valvonta-/Peruutus-painikkeille.
- 8. Lisälaitekytkin**
Kytkee langattomat mikrofonit, kuulokkeet ja muut lisälaitteet. Aseta pölysuojus paikoilleen, kun et käytä kytintä.

LED-merkkivalo

LED-merkkivalo näyttää seuraavat tilat:

LED	Tila	Toiminto
Radiokutsu		
Punainen	Palaa	Radio lähettää.
Punainen	Vilkkuu	Kanava on varattu vastaanottaessa.
Selaus		
Vihreä	Vilkkuu	Radio on selauksessa
Kutsumerkki		
Keltainen	Vilkkuu	Kutsumerkin vastaanottaminen
Selektiivikutsu		
Keltainen	Vilkkuu	Selektiivikutsun vastaanottaminen
Kiinteä valvontalaite / avoin kohinasalpa		
Keltainen	Palaa	Radio on valvontatilassa.
Matala akun lataustila		
Punainen	Vilkkuu	Vilkkuu lähetettäessä.

Ohjelmoitavat painikkeet

Radiossasi on kaksi ohjelmoitavaa painiketta. Jälleenmyyjäsi voi ohjelmoida niistä pikapainikkeita radion eri toimintoihin.

Pyydä jälleenmyyjältäsi täydellinen lista radiosi tukemista toiminnoista.

Painikkeilla on kaksi ominaisuutta painamistavan mukaan:

- **lyhyt painallus** — ohjelmoitavat painikkeet painetaan pohjaan ja vapautetaan nopeasti
- **pitkä painallus** — painikkeita pidetään pohjassa tietty aika (vähintään 1,5 sekuntia)
- **painike pohjassa** — painikkeita pidetään pohjassa tilan tarkastuksen tai radion säätämisen aikana.

Seuraavassa taulukossa on tiivistelmä ohjelmoitavista ominaisuuksista ja niitä vastaavat sivunumerot.

Pyydä jälleenmyyjäsi merkitsemään ohjelmoitavan painikkeen nimi vierekkäin sitä vastaavan toiminnon kanssa Painike-sarakkeeseen.

Pyydä jälleenmyyjäsi myös tarvittaessa merkitsemään painalluksen pituus, eli vaaditaanko lyhyt vai pitkä painallus vai onko painike pidettävä pohjassa.

Toiminto	Lyhyt painallus	Pitkä painallus	Painike pohjassa	Sivu	Painike
Akun merkkivalo			Tarkastaa akun lataustilan.	6	
Äänenvoimakkuuden asetus	—	—	Testaa radion äänenvoimakkuuden	11	
Kiinteä ja muuttumaton valvonta	Valvonta-painikkeen pitkä painallus aloittaa toiminnon. Valvonta-painikkeen lyhyt painallus keskeyttää toiminnon.	Valvoo valitun kanavan liikennettä.	—	12	
Ääniohjaustoiminto (VOX)	Käynnistää ja katkaisee VOX-toiminnon.			13	
Toistinasema/ Talkaround	Käyttää toistinasemaa tai lähettää suoraan toiseen radiopuhelimeen.		—	14	
Tehotas	Vaihtaa lähetyksen tehotason korkeaan ja matalaan.		—	14	
Kohinasalpa	Vaihtaa radiopuhelimen kohinasalpausten kireään ja tavalliseen.			14	
Selaus / Häiriökanavan poisto	Käynnistää ja katkaisee selauksen.	Poistaa häiriökanavan selauksen aikana.	—	15	

Parannettu audio-ominaisuus

Kompandointi

Kompandoinnin avulla voi parantaa äänenlaatua. Se supistaa äänesi lähetyksen aikana ja laajentaa sen vastaanotettaessa. Samalla ylimääräinen kohina vähenee.

Kompandointia voi käyttää ainoastaan silloin, kun kaikissa lähettävissä ja vastaanottavissa radioissa on tämä ominaisuus aktivoituna.

Akun lataustila

Voit tarkastaa akun lataustilan, jos jälleenmyyjäsi on esiohjelmoinut kyseisen toiminnon ohjelmoitaviin painikkeisiin. Pidä esiohjelmoitu **Akun merkkivalo** -painike pohjassa. LED-merkkivalon väri näyttää lataustilan.

Akun lataustila	LED-merkkivalo
Hyvä	Vihreä
Tyydyttävä	Keltainen
Matala	Vilkuva punainen
Erittäin matala	Ei väriä

Ohjelmoitavien painikkeiden äänimerkit

Korkea ääni

Matala ääni



Itsetesti läpäisty -ääni.



Itsetesti hylätty -ääni.



Positiivinen merkkiääni.



Negatiivinen merkkiääni.

Jotkin ohjelmoitavat painikkeet lähettävät äänimerkin osoittaessaan toista kahdesta tilasta:

Painike	Positiivinen ääni	Negatiivinen ääni
Selaus	Aloita selaus	Lopeta selaus
Tehotaso	Korkea teho valittuna	Matala teho valittuna
Kohinasalpa	Kireä salpaus	Tavallinen salpaus
Toistinasema/ Talkaround	Toistinasema ei käytössä	Toistinasema käytössä
VOX-toiminto	VOX-toiminto kytketty	VOX-toiminto sammutettu

KÄYTTÖÖNOTTO

AKUN TIEDOT

Akun lataaminen

Akku on ladattava ennen käyttöä, jos se on uusi tai jos sen lataustila on matala. Jos lataustila on matala radion ollessa lähetystilassa, LED-merkkivalo vilkuttaa punaista valoa. Vapauttaessasi PTT-puhepainikkeen kuulet hälytysäänen.

Huomio: Akut toimitetaan tehtaalta lataamattomina. Lataa aina uusi akku 14–16 tuntia ennen ensimmäistä käyttöä laturin osoittamasta tilasta huolimatta.

Pöytälaturi

Akun lataaminen

- 1 Katkaise radiosta virta.
- 2 Aseta akku laturipesään radion kanssa tai ilman sitä.
 - Laturin LED-merkkivalo näyttää latausprosessin.

LED-väri	Tila
Ei LED-merkkivaloa	Akku on asetettu väärin, tai laturi ei havaitse sitä.
Vihreä valo vilkkuu kerran	Lataus on alkanut.
Vilkkuva punainen ^a	Akkua ei voi ladata, tai se ei ole kunnolla kytketty.
Punainen	Akku latautuu.
Vilkkuva keltainen	Akku on laturissa, mutta odottaa latautumista. Akun lämpötila saattaa olla liian korkea tai matala. Jännite voi olla pienempi kuin lataukseen vaadittava kynnystaso.
Vilkkuva vihreä ^b	Akusta on latautunut 90 % (tai enemmän).
Vihreä	Akku on latautunut.

- a Irrota akku laturista ja aseta se uudelleen takaisin. Jos LED-merkkivalo vilkkuu edelleen punaisena, ota yhteyttä jälleenmyyjäsi.
- b Vakioakun latautuminen 90 %:iin saattaa kestää 90 minuuttia.

TIETOA LISÄLAITTEISTA

Akun kiinnittäminen

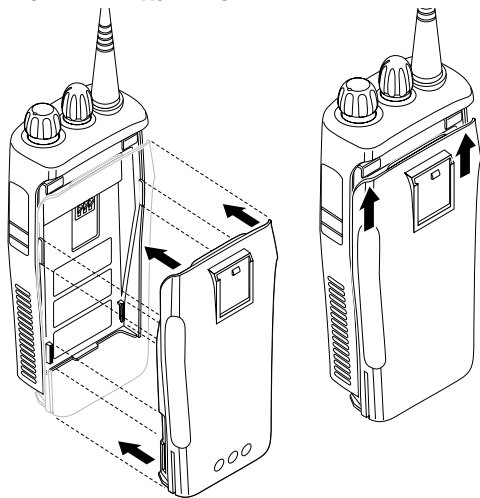

- 1 Aseta akku samaan linjaan radion takana olevien urien kanssa (noin 1 cm radion yläreunasta.)
- 2 Paina akku tukevasti radioon ja siirrä akkua ylöspäin, kunnes salpa napsahtaa paikalleen.
- 3 Siirrä radion pohjassa oleva akun salpa lukitusasentoon.

Akun irrottaminen

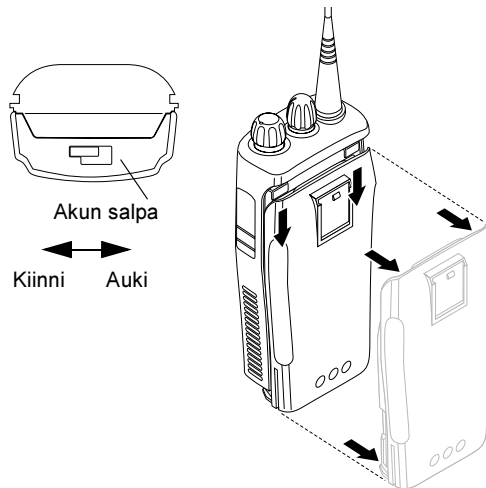

- 1 Katkaise virta radiosta.
- 2 Siirrä akun salpa auki-asentoon. Irrota akku työntämällä alaspäin ja pidä salpa kohti radion etupuolta.
- 3 Kun akun salpa on irronnut, siirrä akkua ylhäältä alaspäin noin 1 cm. Kun akku on irronnut urista, nosta se suoraan pois radiosta.

Antennin kiinnittäminen

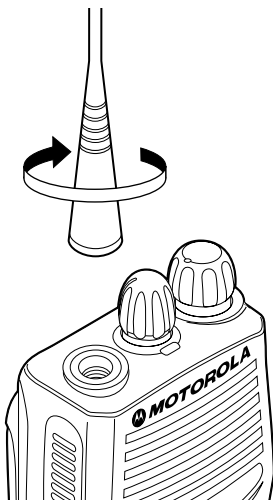

Kiinnitä antenni kääntämällä sitä myötäpäivään.

Antennin irrottaminen

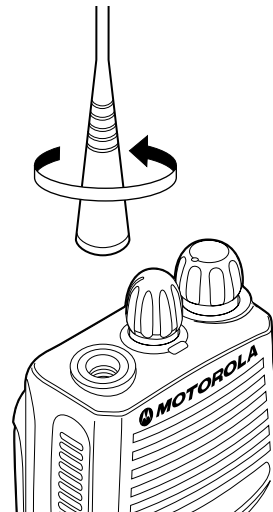

Irrota antenni kääntämällä sitä vastapäivään.

Vyöpidikkeen kiinnittäminen

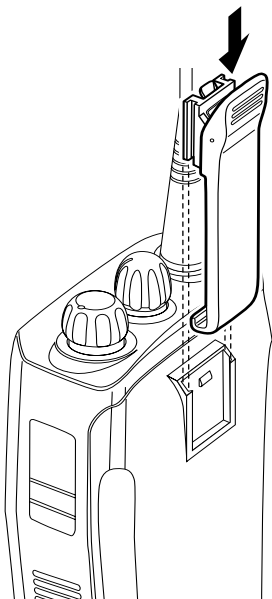

- 1 Aseta vyöpidikkeen urat samaan linjaan akun urien kanssa.
- 2 Paina vyöpidikettä alaspäin, kunnes kuulet napsahduksen.

Vyöpidikkeen irrottaminen

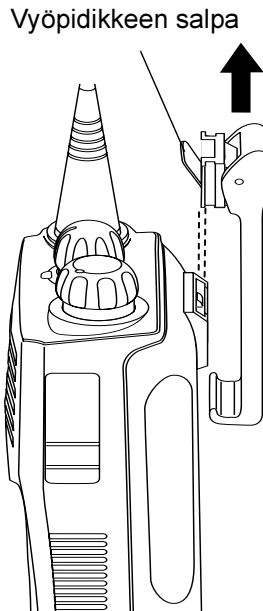

- 1 Paina vyöpidikkeen salpaa avaimella poispäin akusta vyöpidikkeen avaamiseksi.
- 2 Siirrä vyöpidikettä ylöspäin ja irrota se.

VIRRAN KYTKEMINEN JA KATKAISEMINEN

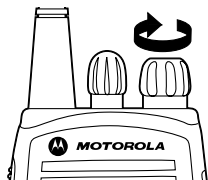

VIRRAN KYTKENTÄ

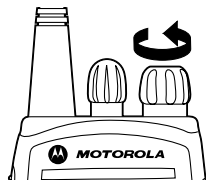

VIRRAN KATKAISU

Käännä **Virta / Äänvoimakkuuden säätö** -nuppia myötäpäivään. Jos virta kytkeytyy, kuulet Itsetesti läpäisty -äänen () ja LED-merkkivalo vilkuttaa vihreää valoa.

Jos virta ei kytkeydy, kuulet Itsetesti hylätty -äänen ().

Käännä **Virta / Äänvoimakkuuden säätö** -nuppia vastapäivään, kunnes kuulet napsahduksen.

ÄÄNENVOIMAKKUUDEN SÄÄTÄMINEN

- 1 Pidä **Äänvoimakkuuden asetus** -painiketta painettuna; kuulet jatkuvan äänen.
- 2 Käännä **Virta / Äänvoimakkuuden säätö** -nuppi haluamaasi äänvoimakkuuteen.
- 3 Vapauta **Äänvoimakkuuden asetus** -painike.

RADIOKANAVAN VALITSEMINEN

Radiossa on 4 tai 16 kanavaa.

Huomio: Virallisten määräysten vuoksi joitain kanavia ei mahdollisesti voida ohjelmoida. Kysy lisätietoja jälleenmyyjältäsi.

Kun haluat valita kanavan, käännä **Kanavanvalitsin**-nuppia myötäpäivään tai vastapäivään, kunnes löydät haluamasi kanavan.

KUTSUN LÄHETTÄMINEN

- 1 Kytke radioon virta.
 - 2 Valitse haluamasi kanava **Kanavanvalitsin-**nupilla.
 - 3 Pidä radio pystysuorassa asennossa, paina **PTT**-puhepainiketta ja puhu noin 2,5–5 cm:n etäisyydellä mikrofonista.
 - 4 Vapauta **PTT**-puhepainike, kun haluat kuunnella.
-

KUTSUN VASTAANOTTAMINEN

- 1 Kytke radioon virta.
 - 2 Säädä radion äänenvoimakkuus.
 - 3 Aseta haluamasi kanava. Kun vastaat, pidä radio pystysuorassa asennossa, paina **PTT**-puhepainiketta ja puhu noin 2,5–5 cm:n etäisyydellä mikrofonista.
-

VALVONTA

Valvo radioliikennettä ennen kuin lähetät viestin ja varmista, ettet puhu toisen lähetyksen päälle.

- 1 Paina esiohjelmoitua **Valvonta**-painiketta ja pidä se pohjassa, jolloin saat yhteyden liikennekanavaan.
- 2 Saatuasi yhteyden liikennekanavaan jatka kutsun lähettämistä painamalla **PTT**-puhepainiketta.
- 3 Painamalla pitkään esiohjelmoitua **Valvonta** -painiketta radio siirtyy kiinteään ja muuttumattomaan valvontatilaan.
 - Kuulet korkean äänimerkin.

Painamalla lyhyesti **Valvonta**-painiketta kiinteä ja muuttumaton valvontatila peruuntuu ja radio palaa normaalitilaan.

VOX-TOIMINTO

Kun haluat käyttää radiota ilman käsiä, voit ohjelmoida radiosii toimimaan ääniohjauksella eli VOX-toiminnolla. Tarvitset tällöin radioon kytkettävän lisälaitteen.

VOX-kuuloke-mikrofoniyhdistelmän kytkeminen

- 1 Katkaise radiosta virta.
- 2 Kytke VOX-lisälaite radioosi ja kytke radioon virta.
- 3 VOX-toiminto käynnistetään ja sammutetaan painamalla esiohjelmoitua **VOX**-painiketta.

Huomio: Jos painat **PTT**-puhepainiketta, VOX-toiminto kytkeytyy pois.

–tai–

Valitse jälleenmyyjäsi esiohjelmoima kanava VOX-toiminnon kytkemiseksi päälle.

Huomio: Sinun ei tarvitse painaa esiohjelmoitua **VOX**-painiketta.

Huomio: Jos painat **PTT**-puhepainiketta, VOX-toiminto kytkeytyy pois.

- 4 Kun haluat kytkeä VOX-toiminnon pois, valitse sellainen kanava, jota jälleenmyyjäsi ei ole esiohjelmoinut.

KUULOKE-MIKROFONIYHDISTELMÄN SIVUÄÄNEN KYTKEMINEN/ POISTAMINEN

Jälleenmyyjäsi voi ohjelmoida radioosi toiminnon, jossa kuulet äänesi kuulokkeiden kautta lähetyksen aikana.

VOX-kuuloke-mikrofoniyhdistelmä

- 1 Katkaise radiosta virta.
- 2 Kytke VOX-lisälaite radioon.
- 3 Kytke radioon virta. Sivuääni-toiminto käynnistyy lähetyksen aikana, jos se on ohjelmoitu radioosi.

In-Line PTT-puhetoiminnolla varustettu kuuloke-mikrofoniyhdistelmä ilman VOX-toimintoa

- 1 Katkaise radiosta virta.
- 2 Kytke radioon lisälaite, jossa ei ole VOX-toimintoa.
- 3 Paina ja pidä pohjassa kuuloke-mikrofoniyhdistelmän In-line PTT -puhepainiketta.
- 4 Kytke radioon virta ja vapauta PTT-puhepainike, kun virta on kytkeytynyt.
- 5 Kun haluat kytkeä sivuäänen pois, sammuta radio ja avaa se uudestaan.

RADIOKUTSUT

TOISTINASEMA- TAI TALKAROUND-TILA

Talkaround-tilassa voit olla yhteydessä toiseen radioon, jos:

- toistinasema ei ole käytössä
—*tai*—
- radiosi on toistinasema-alueen ulkopuolella, mutta yhteysetäisyydellä toiseen radioon.

Paina esiohjelmoitua **Toistinasema/Talkaround**-painiketta liikkuaksesi Toistinasema- ja Talkaround-tilan välillä.

KIREÄN TAI TAVALLISEN KOHINASALPAUKSEN ASETTAMINEN

Tällä toiminnolla voit estää (ei-toivotut) häiriökutsut ja/tai taustakohinan. Kiristetty kohinasalpaus saattaa kuitenkin estää myös kaukaa saapuvien kutsujen saapumisen. Tässä tapauksessa tavallinen salpaus on suositeltava.

Paina esiohjelmoitua **Kohinasalpa**-painiketta vaihdellaksesi kireän ja tavallisen salpauksen välillä.

TEHOTASON ASETTAMINEN

Radiosi jokaisessa kanavassa on ennalta määrätty lähetysten tehotaso, jota voidaan muuttaa.

- *Korkean tehon* avulla saat yhteyden kaukana olevaan radioon.
- *Matala teho* säästää akun latausta.

Paina esiohjelmoitua **Tehtaso**-painiketta vaihdellaksesi matalan ja korkean tehon välillä.

SELEKTIIVIKUTSUN VASTAANOTTAMINEN

Vastaanottaessasi selektiivikutsun:

- LED-merkkivalo vilkkuu keltaisena (jos jälleenmyyjäsi on ohjelmoinut toiminnon).
- Kuulet kaksi korkeaa äänimerkkiä.

Vastaa kutsuun painamalla PTT-puhepainiketta.

KUTSUMERKIN VASTAANOTTAMINEN

Vastaanottaessasi kutsumerkin:

- LED-merkkivalo vilkkuu keltaisena (jos jälleenmyyjäsi on ohjelmoinut toiminnon).
- Kuulet neljä korkeaa äänimerkkiä.

Vastaa kutsuun painamalla **PTT**-puhepainiketta; jos haluat peruuttaa kutsun, paina mitä tahansa muuta painiketta.

SELAUS

Voit valvoa kerrannaiskanavia ja vastaanottaa niille lähetettyjä kutsuja. Jälleenmyyjäsi voi ohjelmoida kanavat selausluetteloon. Radio siirtyä automaattisesti selausluettelokanavalle havaitessaan kanavalla liikennettä.

SELAUKSEN ALOITTAMINEN JA LOPETTAMINEN

LED-merkkivalo vilkkuu vihreänä selaustoiminnon aikana, ja se lakkaa vilkkumasta radion siirtyessä kanavan kohdalle.

Selaustoiminnon aloittaminen tai lopettaminen:

- 1 Kun haluat aloittaa tai lopettaa selaustoiminnon, paina esiohjelmointia Selaus-painiketta.
- tai -
- 2 Valitse jälleenmyyjäsi esiasentama kanava automaattisen selaustoiminnon aloittamiseksi.
Huomio: Sinun ei tarvitse painaa esiohjelmointia **Selaus**-painiketta.
- 3 Valitse kanava, jota jälleenmyyjäsi ei ole esiohjelmoinut, automaattisen selaustoiminnon lopettamiseksi.

TALKBACK-TOIMINTO

Jos radioosi on asennettu Talkback-toiminto, voit vastata mihin tahansa selauksen aikana vastaanottamaasi kutsuun. Kun haluat vastata kutsuun, paina **PTT**-puhepainiketta, ennen kuin esiohjelmointi odotusaika kuluu umpeen. Muussa tapauksessa radio jatkaa selausta. Kysy lisätietoja jälleenmyyjältäsi.

HÄIRIÖKANAVAN POISTAMINEN

Huomio: Tämä toiminto on käytössäsi ainoastaan siinä tapauksessa, että jälleenmyyjäsi on esiohjelmoinut radioosi häiriökanavien poistamispainikkeen.

Jos kanava lähettää ei-toivottuja kutsuja tai kohinaa (häiriökanava), voit poistaa sen väliaikaisesti selausluettelosta:

- 1 Radion ollessa häiriökanavalla paina esiohjelmointia **Häiriökanavan poisto** -painiketta, kunnes kuulet äänimerkin.
- 2 Vapauta **Häiriökanavan poisto** -painike. Häiriökanava on poistettu.

Huomio: Prioriteettikanavaa tai selausluettelon viimeistä jäljellä olevaa kanavaa ei voi poistaa.

Kanavan tallentaminen selausluetteloon

- 1 Paina **Selaus**-painiketta selauksen lopettamiseksi.
- 2 Paina **Selaus**-painiketta uudelleen, kun haluat jälleen aloittaa selauksen. Poistettu häiriökanava on tallennettu selausluetteloon.

SELAUSLUETTELON KANAVIEN PRIORISOIMINEN

Halutessasi voit ohjelmoida radiosi selaamaan tietyn kanavan kutsuja useammin. Jälleenmyyjäsi voi suorittaa prioriteetti-ohjelmoinnin. Kysy lisätietoja jälleenmyyjältäsi.

Prioriteettikanava	Selausjakso
Ei määritetty	Ch1→Ch2→Ch3→ Ch4→...Ch1
Kanava 2	Ch2→Ch1→Ch2→Ch3→ Ch2→Ch4→Ch2→...Ch1

Vaikka radiosi olisi priorisoimattomalla kanavalla, se tarkastaa silti prioriteettikanavan liikenteen. Jos radio havaitsee liikennettä, se siirtyy prioriteettikanavalle.

ΠΕΡΙΕΧΟΜΕΝΑ

Πνευματική Ίδιοκτησία για το Λογισμικό του Υπολογιστή	2	Ρύθμιση Έντασης.	11
Γενική Επισκόπηση Ραδιοτηλεφώνου . 3		Επιλογή Ραδιοτηλεφωνικού Καναλιού	11
Λειτουργία και Λειτουργίες Ελέγχου	3	Αποστολή Κλήσης	12
Έλεγχος Ραδιοτηλεφώνου	3	Λήψη Κλήσης	12
Δείκτης LED	4	Παρακούθηση	12
Προγραμματιζόμενα Κουμπιά	4	Λειτουργία VOX.	13
Χαρακτηριστικό Βελτιωμένου Ήχου	6	Σύνδεση Ακουστικών Κεφαλής VOX.	13
Συνδιαστολή	6	Ενεργοποίηση/Απενεργοποίηση Πλευρικού Τόνου Ακουστικών Κεφαλής	13
Κατάσταση Φόρτισης Μπαταρίας	6	Ακουστικά Κεφαλής VOX	13
Δείκτες Ήχου για Προγραμματιζόμενα Κουμπιά.	6	Ακουστικά Κεφαλής χωρίς VOX με γραμμή εναλλακτικού PTT	13
Έναρξη 7		Ραδιοτηλεφωνικές Κλήσεις. 14	
Πληροφορίες Μπαταρίας	7	Τρόπος Αναμετάδοσης ή Τριγύρω Ομιλίας 14	
Φόρτιση της Μπαταρίας	7	Ρύθμιση Περιορισμένου ή Κανονικού Θορύβου	14
Επιτραπέζιος Φορτιστής.	7	Ρύθμιση Στάθμης Ισχύος	14
Πληροφορίες Εξαρτημάτων	8	Λήψη Επιλέξιμης Κλήσης	14
Τοποθέτηση της Μπαταρίας	8	Λήψη Σελίδας Κλήσης Συναγερμού	14
Αφαίρεση της Μπαταρίας	8	Ανίχνευση 15	
Τοποθέτηση της Κεραίας	9	Έναρξη ή Σταμάτημα Ανίχνευσης	15
Αφαίρεση της Κεραίας	9	Πίσω Ομιλία.	15
Τοποθέτηση του Κλιπ Ζώνης.	10	Διαγραφή Ενοχλητικού Καναλιού	16
Αφαίρεση του Κλιπ Ζώνης.	10	Επαναφορά Καναλιού στη Λίστα Ανίχνευσης	16
Άναμμα-Σβήσιμο Ραδιοτηλεφώνου (On-Off).	11	Προτεραιότητα σε Μέλος της Λίστας Ανίχνευσης	16

Πνευματική Ιδιοκτησία για το Λογισμικό του Υπολογιστή

Τα προϊόντα που περιγράφονται στο παρόν εγχειρίδιο μπορεί να περιλαμβάνουν πνευματικά δικαιώματα για προγράμματα υπολογιστή, που φυλάσσονται στις μνήμες ημιαγωγού ή άλλων μέσων. Οι Νόμοι στις Ηνωμένες Πολιτείες της Αμερικής και σε άλλες χώρες, διατηρούν για την Motorola Europe και τη Motorola Inc. μερικά αποκλειστικά δικαιώματα για την πνευματική ιδιοκτησία προγραμμάτων υπολογιστή, περιλαμβανομένου του δικαιώματος αντιγραφής ή αναπαραγωγής σε οποιαδήποτε μορφή, προγράμματος πνευματικής ιδιοκτησίας υπολογιστή. Κατά συνέπεια, οποιαδήποτε προγράμματα πνευματικής ιδιοκτησίας υπολογιστή, που περιέχονται στα προγράμματα που περιγράφονται στο παρόν εγχειρίδιο, δεν μπορούν να αντιγραφτούν ή αναπαραχθούν κατά οποιοδήποτε τρόπο χωρίς την ρητή γραπτή άδεια των κατόχων των δικαιωμάτων. Επιπλέον, η αγορά των προϊόντων αυτών δε θα θεωρείται ότι χορηγεί, είτε άμεσα ή με υπαιτιγμό, κεκτημένο δικαίωμα ή διαφορετικά, οποιαδήποτε άδεια σύμφωνα με τα πνευματικά δικαιώματα, για πατέντες ή εφαρμογές πατέντας των κατόχων πνευματικών δικαιωμάτων, πλην της συνήθους μη αποκλειστικής άδειας χωρίς πληρωμή συγγραφικού δικαιώματος, που προκύπτει από την εφαρμογή του νόμου που αφορά την πώληση του προϊόντος.

ΓΕΝΙΚΗ ΕΠΙΣΚΟΠΗΣΗ ΡΑΔΙΟΤΗΛΕΦΩΝΟΥ

Αυτός ο οδηγός χρήστη καλύπτει τη λειτουργία του Κινητού Ραδιοτηλεφώνου CP040.

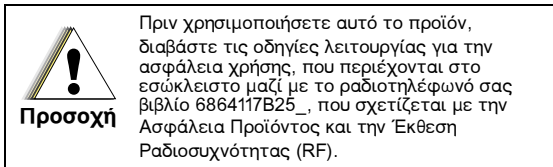

ΠΡΟΣΟΧΗ

Το ραδιοτηλέφωνο αυτό περιορίζεται για επαγγελματική χρήση μόνο, ώστε να ικανοποιεί τις απαιτήσεις έκθεσης σε ενέργεια ICNIRP RF. Πριν χρησιμοποιήσετε αυτό το προϊόν, διαβάστε τις πληροφορίες ενημέρωσης σχετικά με την ενέργεια RF και τις οδηγίες λειτουργίας στο βιβλίο, το σχετικό με την Ασφάλεια Προϊόντος και την Έκθεση σε RF (Δημοσίευση της Motorola αριθμός εξαρτήματος 6864117B25_), ώστε να βεβαιωθείτε σχετικά με τη συμμόρφωση στα όρια έκθεσης σε (RF) Ραδιοσυχνότητα.

ΛΕΙΤΟΥΡΓΙΑ ΚΑΙ ΛΕΙΤΟΥΡΓΙΕΣ ΕΛΕΓΧΟΥ

Έλεγχος Ραδιοτηλεφώνου

Οι παρακάτω αριθμοί αναφέρονται στις απεικονίσεις στο εσωτερικό του εξωφύλλου.

- 1. Πατήστε για να μιλήσετε (ΠΓΜ/ΡΤΤ)**
Πατήστε και κρατήστε κάτω αυτό το κουμπί για να μιλήσετε, απελευθερώστε το για να ακούσετε.
- 2. On- Off / Κουμπί Έντασης**
Χρησιμοποιείται για να ανοίγει ή κλείνει το ραδιοτηλέφωνο (on ή off), και για να προσαρμόζει την ένταση του ήχου του ραδιοτηλεφώνου.
- 3. Κουμπί Επιλογής Καναλιού**
Το ραδιοτηλέφωνο βρίσκει διαφορετικά κανάλια.
- 4. Δείκτης LED**
Δείχνει την ενεργοποίηση, τη μετάδοση, τη λήψη, την κατάσταση ανίχνευσης, το Συναγερμό Κλήσης, την Επίλεξιμη Κλήση και την κατάσταση μπαταρίας.
- 5. Μικρόφωνο**
Κρατήστε το μικρόφωνο 2,5 με 5 cm από το στόμα σας, και μιλήστε καθαρά μέσα σε αυτό.
- 6. Πλευρικό Κουμπί 2 (Προγραμματιζόμενο)**
- 7. Πλευρικό Κουμπί 1 (Προγραμματιζόμενο)**
Κατάλληλο για κουμπί Παρακολούθησης/Ματαίωσης
- 8. Σύνδεσμος Εξαρτήματος**
Συνδέει εξωτερικό μικρόφωνο, εξωτερικά ακουστικά και άλλα εξαρτήματα. Επανατοποθετείτε το κάλυμμα όταν δε χρησιμοποιείται.

Δείκτης LED

Ο LED δείχνει την κατάσταση ραδιοτηλεφώνου ως εξής:

LED	Κατάσταση	Ένδειξη
Κλήση Ραδιοφώνου		
Κόκκινο	Σταθερό	Ραδιοτηλεφωνική μετάδοση.
Κόκκινο	Αναλαμπές	Κανάλι απασχολημένο – όταν λαμβάνει.
Ανίχνευση		
Πράσινο	Αναλαμπές	Το ραδιοτηλέφωνο ανιχνεύει.
Κλήση Συναγερμού		
Κίτρινο	Αναλαμπές	Λήψη Κλήσης Συναγερμού
Επιλέξιμη Κλήση		
Κίτρινο	Αναλαμπές	Λήψη Επιλέξιμης Κλήσης
Σταθερή Παρακολούθηση/Ανοικτός Θόρυβος		
Κίτρινο	Σταθερό	Ραδιοτηλέφωνο σε κατάσταση παρακολούθησης.
Χαμηλό Επίπεδο Μπαταρίας		
Κόκκινο	Αναλαμπές	Αναλαμπές όταν μεταδίδει.

Προγραμματιζόμενη Κουμπιά

Το ραδιοτηλέφωνό σας έχει δύο προγραμματιζόμενα κουμπιά. Ο εμπορικός σας αντιπρόσωπος μπορεί να προγραμματίσει αυτά τα κουμπιά σαν συντομεύσεις για διάφορα χαρακτηριστικά του ραδιοτηλεφώνου.

Ελέγξτε με τον εμπορικό σας αντιπρόσωπο για πλήρη λίστα των λειτουργιών, που το ραδιοτηλέφωνό σας υποστηρίζει.

Τα κουμπιά μπορούν να έχουν πρόσβαση ως και σε δύο χαρακτηριστικά, ανάλογα με τον τρόπο που θα πατήσετε το κουμπί:

- **σύντομο πάτημα**---πατώντας γρήγορα και απελευθερώνοντας τα προγραμματιζόμενα κουμπιά
- **μακράς διάρκειας πάτημα**---πατώντας και κρατώντας τα προγραμματιζόμενα κουμπιά για μια χρονική περίοδο (τουλάχιστον 1 ½ δευτερόλεπτο)
- **κρατήστε κάτω**---πατώντας και κρατώντας κάτω τα προγραμματιζόμενα κουμπιά ενώ ελέγχετε την κατάσταση ή κάνετε ρυθμίσεις

Ο πίνακας που ακολουθεί είναι μια περίληψη των προγραμματιζόμενων χαρακτηριστικών του ραδιοτηλεφώνου και αντίστοιχες παραπομπές σελίδας.

Στη στήλη “Κουμπί”, βάλτε τον εμπορικό σας αντιπρόσωπο να καταγράψει το όνομα του προγραμματιζόμενου κουμπού δίπλα στο χαρακτηριστικό για το οποίο έχει προγραμματιστεί. Επίσης, όπου ταιριάζει, βάλτε τον εμπορικό σας αντιπρόσωπο να δείξει αν το κουμπί απαιτεί σύντομο πάτημα, μακράς διάρκειας πάτημα, ή χρειάζεται να κρατηθεί κάτω.

Λειτουργία	Σύντομο Πάτημα	Μακράς Διάρκειας Πάτημα	Κρατήστε Κάτω	Σελίδα	Κουμπί
Δείκτης Μπαταρίας			Ελέγχει την κατάσταση φόρτισης της μπαταρίας.	6	
Ρύθμιση Έντασης	—	—	Ακούτε ένα τόνο για να προσαρμόσετε το επίπεδο έντασης του ραδιοτηλεφώνου σας.	11	
Σταθερή Μόνιμη Παρακολούθηση	Ένα μακράς διάρκειας πάτημα στο κουμπί Παρακολούθησης αρχίζει. Ένα σύντομο πάτημα στο κουμπί Παρακολούθησης ματαιώνει.	Παρακολουθεί τη δραστηριότητα σε ένα επιλεγμένο κανάλι.	—	12	
Φωνητική Ενεργοποίηση Μετάδοσης (VOX)	Διακόπτης εναλλαγής VOX για Άνοιγμα και Κλείσιμο.			13	
Αναμεταδότης/ Τριγύρω Ομιλία	Διακόπτης εναλλαγής μεταξύ χρήσης αναμεταδότη ή απευθείας μετάδοσης σε άλλο ραδιοτηλέφωνο.		—	14	
Στάθμη Ισχύος	Διακόπτης εναλλαγής μετάδοσης στάθμης ισχύος μεταξύ Υψηλού και Χαμηλού.		—	14	
Θόρυβος	Εναλλάσσει το επίπεδο θορύβου του ραδιοτηλεφώνου σας μεταξύ περιορισμένου και κανονικού θορύβου.			14	
Ανίχνευση/ Διαγραφή Ενοχλητικού Καναλιού	Διακόπτης εναλλαγής για άνοιγμα και κλείσιμο ανίχνευσης.	Διαγραφή ενός ενοχλητικού καναλιού κατά την ανίχνευση.	—	15	

Χαρακτηριστικό Βελτιωμένου Ήχου

Συνδιαστολή

Η συνδιαστολή είναι ένα χαρακτηριστικό που επιτρέπει την επιπλέον βελτίωση της ποιότητας της φωνής. Συμπιέζει τη φωνή σας κατά τη μετάδοση και την επεκτείνει κατά τη λήψη ενώ ταυτόχρονα μειώνει τον εξωγενή θόρυβο. Ωστόσο, για να απολαύσετε αυτό το προνόμιο, όλα τα ραδιοτηλέφωνα που μεταδίδουν και λαμβάνουν πρέπει να έχουν ενεργοποιημένο αυτό το χαρακτηριστικό.

Κατάσταση Φόρτισης Μπαταρίας

Μπορείτε να ελέγξετε την κατάσταση φόρτισης μπαταρίας, αν ο εμπορικός σας αντιπρόσωπος έχει εκ των προτέρων προγραμματίσει ένα από τα προγραμματιζόμενα κουμπιά. Κρατήστε κάτω το εκ των προτέρων προγραμματισμένο κουμπί **Δείκτης Μπαταρίας**. Η κατάσταση φόρτισης εμφανίζεται με το χρώμα του δείκτη LED του ραδιοφώνου.

Επίπεδο Μπαταρίας	Δείκτης LED
Καλό	Πράσινο
Επαρκές	Κίτρινο
Χαμηλό	Κόκκινες Αναλαμπές
Πολύ Χαμηλό	Τίποτα

Δείκτες Ήχου για Προγραμματιζόμενα Κουμπιά

Υψηλός τόνος

Χαμηλός τόνος



Τόνος που Πέρασε την Αυτοδοκιμασία.



Τόνος που Απέτυχε στην Αυτοδοκιμασία.



Δείκτης Θετικού Τόνου.

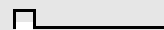

Δείκτης Αρνητικού Τόνου.

Μερικά προγραμματιζόμενα κουμπιά χρησιμοποιούν τόνους για να δείξουν έναν η δύο τρόπους:

Κουμπί	Θετικός Τόνος	Αρνητικός Τόνος
Ανίχνευση	Έναρξη ανίχνευσης	Σταμάτημα ανίχνευσης
Στάθμη Ισχύος	Υψηλή ισχύς επιλεγμένη	Χαμηλή ισχύς επιλεγμένη
Θόρυβος	Περιορισμένος Θόρυβος	Κανονικός Θόρυβος
Αναμεταδότης /Τριγύρω Ομιλία	Δε χρησιμοποιεί αναμεταδότη	Χρησιμοποιεί αναμεταδότη
VOX	Ενεργοποιημένο VOX	Απενεργοποιημένο VOX

ΠΛΗΡΟΦΟΡΙΕΣ ΜΠΑΤΑΡΙΑΣ

Φόρτιση Της Μπαταρίας Σας

Αν μια μπαταρία είναι καινούρια, ή το επίπεδο φόρτισής της είναι πολύ χαμηλό, θα χρειαστεί να τη φορτίσετε πριν μπορέσετε να τη χρησιμοποιήσετε. Όταν το επίπεδο της μπαταρίας είναι χαμηλό και το ραδιοηλέφωνο είναι σε κατάσταση μετάδοσης θα δείτε στο δείκτη LED κόκκινες αναλαμπές. Μόλις απελευθερώσετε το κουμπί PPT, θα ακούσετε ένα τόνο συναγερμού.

Σημείωση: Οι μπαταρίες αποστέλλονται αφόρτιστες από το εργοστάσιο. Φορτίστε πάντα μια καινούρια μπαταρία 14 με 16 ώρες πριν την αρχική χρήση, ανεξάρτητα από την κατάσταση που δείχνει ο φορτιστής.

Επιτραπέζιος Φορτιστής

Για να Φορτίσετε την Μπαταρία

- 1 Σβήστε το ραδιοηλέφωνο.
- 2 Βάλτε την μπαταρία, με ή χωρίς το ραδιόφωνο, στη θήκη φόρτισης.
 - Ο φορτιστής LED δείχνει την πρόοδο της φόρτισης.

Χρώμα LED	Κατάσταση
Καμία Ένδειξη LED	Η μπαταρία έχει τοποθετηθεί λάθος ή η μπαταρία δεν έχει εντοπιστεί.
Μία Πράσινη Αναλαμπή	Επιτυχής ενεργοποίηση του φορτιστή.
Κόκκινες Αναλαμπές ^a	Η μπαταρία δε φορτίζει ή δεν κάνει σωστή επαφή.
Κόκκινο	Η μπαταρία φορτίζει.
Κίτρινες Αναλαμπές	Η μπαταρία είναι στο φορτιστή αλλά περιμένει να φορτιστεί. Η μπαταρία μπορεί να είναι πολύ ζεστή ή πολύ κρύα. Η τάση μπορεί να είναι χαμηλότερη από το προκαθορισμένο επίπεδο έναρξης για φόρτιση.
Πράσινες Αναλαμπές ^b	Η μπαταρία έχει φορτιστεί κατά 90% (ή περισσότερο).
Πράσινο	Η μπαταρία έχει φορτιστεί πλήρως.

- a Αφαιρέστε και επανατοποθετήστε την μπαταρία στο φορτιστή. Αν ο δείκτης LED συνεχίσει τις κόκκινες αναλαμπές, συμβουλευτείτε τον εμπορικό σας αντιπρόσωπο.
- b Μια συνηθισμένη μπαταρία μπορεί να χρειαστεί 90 λεπτά για να φορτίσει το 90% της χωρητικότητάς της.

ΠΛΗΡΟΦΟΡΙΕΣ ΕΞΑΡΤΗΜΑΤΩΝ

Τοποθέτηση της Μπαταρίας

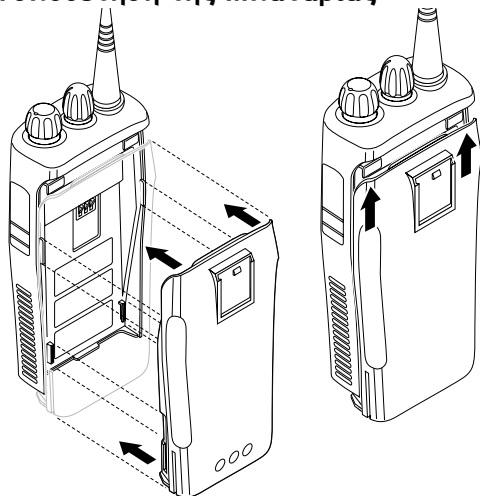

- 1 Ευθυγραμμίστε την μπαταρία στους οδηγούς της μπαταρίας στο πίσω μέρος του ραδιοτηλεφώνου (περίπου 1 cm από την κορυφή του ραδιοφώνου.)
- 2 Πιέστε την μπαταρία γερά στο ραδιοτηλέφωνο και σύρτε την μπαταρία προς τα πάνω μέχρις ότου ο σύρτης κλείσει στη θέση του.
- 3 Σύρτε το σύρτη της μπαταρίας, που βρίσκεται στο κάτω μέρος του ραδιοτηλεφώνου, στη θέση που κλειδώνει.

Αφαίρεση της Μπαταρίας

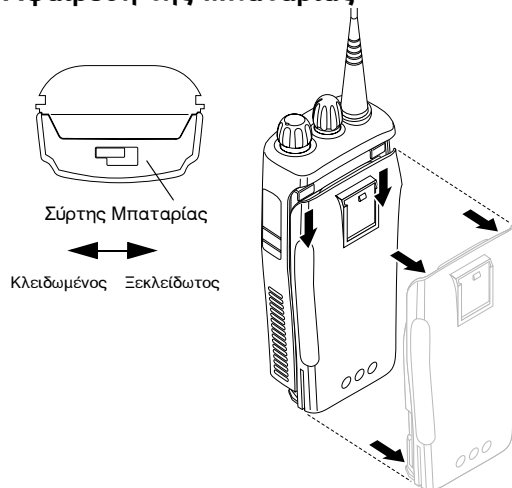

- 1 Σβήστε το ραδιοτηλέφωνο αν είναι αναμμένο.
- 2 Σύρτε το σύρτη της μπαταρίας στη θέση που ξεκλειδώνει. Απασφαλίστε σπρώχνοντας προς τα κάτω και κρατώντας το σύρτη προς το μπροστά μέρος του ραδιοτηλεφώνου.
- 3 Με το σύρτη της μπαταρίας απασφαλισμένο, σύρτε την μπαταρία από την κορυφή του ραδιοτηλεφώνου προς τα κάτω περίπου 1 cm. Μόλις η μπαταρία ελευθερωθεί από τους οδηγούς της μπαταρίας, σηκώστε την αμέσως από το ραδιοτηλέφωνο.

Τοποθέτηση της Κεραίας

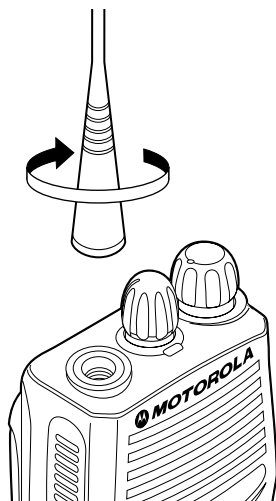

Γυρίστε την κεραία προς τα δεξιά για να την τοποθετήσετε.

Αφαίρεση της Κεραίας

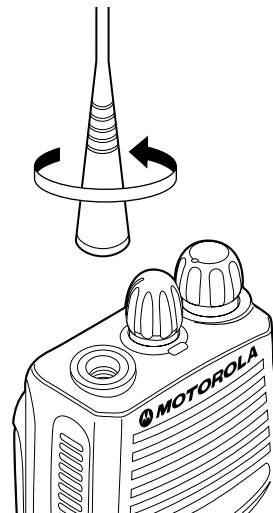

Γυρίστε την κεραία προς τα αριστερά για να την αφαιρέσετε.

Τοποθέτηση του κλιπ ζώνης

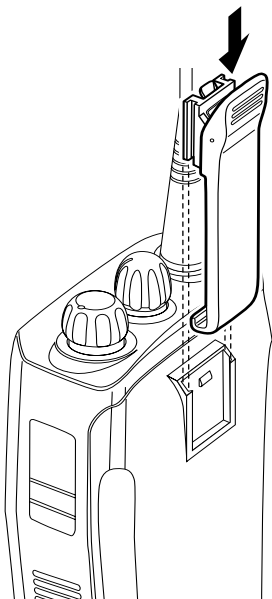

- 1 Αντιστοιχίστε τις εγχοπές του κλιπ ζώνης με εκείνες της μπαταρίας.
- 2 Πατήστε το κλιπ ζώνης προς τα κάτω μέχρι να ακούσετε ένα κλικ.

Αφαίρεση του κλιπ ζώνης

Καπάκι Κλιπ Ζώνης

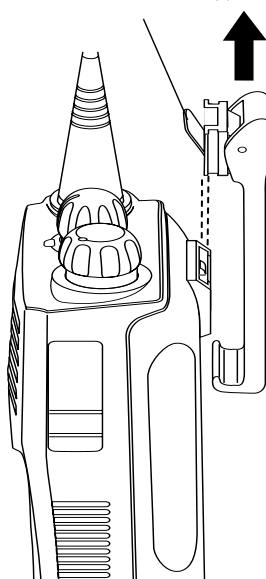

- 1 Χρησιμοποιήστε ένα κλειδί για να σπρώξετε το καπάκι του κλιπ ζώνης και να το απομακρύνετε από την μπαταρία, για να ξεκλειδώσετε το κλιπ ζώνης
- 2 Αφαιρέστε το κλιπ ζώνης σπρώχνοντάς το προς τα πάνω.

ΑΝΑΜΜΑ- ΣΒΗΣΙΜΟ ΡΑΔΙΟΤΗΛΕΦΩΝΟΥ (ON - OFF)

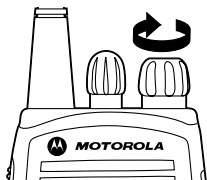

ΑΝΑΜΜΕΝΟ

Γυρίστε το κουμπί **Ρύθμισης Τάσης On/Off** προς τα δεξιά. Εάν η ενεργοποίηση πραγματοποιηθεί με επιτυχία, θα ακούσετε τον τόνο ότι Πέρασε τον Αυτοέλεγχο () και θα δείτε πράσινες αναλαμπές στον δείκτη LED. Εάν το ραδιοηλέφωνο δεν ενεργοποιηθεί, θα ακούσετε τον Τόνο Αποτυχίας Ενεργοποίησης ().

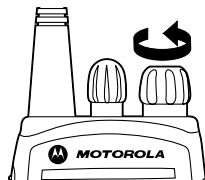

ΣΒΗΣΤΟ

Γυρίστε το **Κουμπί Ρύθμισης Τάσης On/Off** προς τα αριστερά μέχρι να ακούσετε ένα κλικ.

ΡΥΘΜΙΣΗ ΕΝΤΑΣΗΣ

- 1 Κρατήστε κάτω το κουμπί **Ρύθμισης Έντασης**. Θα ακούσετε έναν συνεχόμενο τόνο.
- 2 Γυρίστε το κουμπί **Ρύθμισης Τάσης On/Off** μέχρι να φτάσετε στο επίπεδο έντασης που θέλετε.
- 3 Απελευθερώστε το κουμπί **Ρύθμισης Έντασης**.

ΕΠΙΛΟΓΗ ΡΑΔΙΟΤΗΛΕΦΩΝΙΚΟΥ ΚΑΝΑΛΙΟΥ

Το ραδιοηλέφωνό σας προσφέρει 4 ή 16 κανάλια.

Σημείωση: Λόγω κυβερνητικών περιορισμών, κάποια κανάλια ίσως δεν έχουν προγραμματιστεί. Ρωτήστε τον εμπορικό σας αντιπρόσωπο για περισσότερες πληροφορίες.

Για να διαλέξετε ένα κανάλι, γυρίστε το κουμπί **Επιλογής Καναλιού** προς τα δεξιά ή προς τα αριστερά μέχρι να βρείτε το επιθυμητό κανάλι.

ΑΠΟΣΤΟΛΗ ΚΛΗΣΗΣ

- 1 Ανάψτε το ραδιοτηλέφωνό σας.
- 2 Χρησιμοποιήστε το κουμπί **Επιλογής Καναλιού** για να διαλέξετε το επιθυμητό κανάλι.
- 3 Κρατήστε το ραδιοτηλέφωνο σε κάθετη θέση, πατήστε το **PTT** και μιλήστε σε απόσταση περίπου 2,5 με 5 cm από το μικρόφωνο.
- 4 Απελευθερώστε το **PTT** για να ακούσετε.

ΛΗΨΗ ΚΛΗΣΗΣ

- 1 Ανάψτε το ραδιοτηλέφωνό σας.
- 2 Προσαρμόστε την ένταση του ραδιοτηλεφώνου.
- 3 Γυρίστε το διακόπτη στο επιθυμητό κανάλι. Για να απαντήσετε, κρατήστε το ραδιοτηλέφωνο σε κάθετη θέση, πατήστε το **PTT** και μιλήστε σε απόσταση περίπου 2,5 με 5 cm από το μικρόφωνο.

ΠΑΡΑΚΟΛΟΥΘΗΣΗ

Είναι σημαντική η παρακολούθηση της κίνησης πριν τη μετάδοση για να διασφαλίσετε ότι δεν «μιλάτε πάνω» από κάποιον που ήδη μεταδίδει

- 1 Πατήστε και κρατήστε το ήδη προγραμματισμένο κουμπί **Παρακολούθησης** για να λάβετε πρόσβαση στην κίνηση καναλιών.
- 2 Μόλις σταματήσει η κίνηση καναλιών, συνεχίστε την κλήση σας πατώντας το κουμπί **PTT**.
- 3 Ένα μακρόχρονο πάτημα του των προτέρων προγραμματισμένου κουμπιού **Παρακολούθησης** ρυθμίζει το ραδιοτηλέφωνο στον τρόπο Σταθερής Μόνιμης Παρακολούθησης.
 - Ακούτε έναν διαπεραστικό τόνο.

Ένα σύντομο πάτημα του κουμπιού **Παρακολούθησης** ακυρώνει τον τρόπο Σταθερής Μόνιμης Παρακολούθησης και επαναφέρει το ραδιοτηλέφωνο στην κανονική λειτουργία.

ΛΕΙΤΟΥΡΓΙΑ VOX

Όταν επιθυμείτε την λειτουργία συνομιλίας με τα χέρια ελεύθερα (hands-free), μπορείτε να ενεργοποιήσετε το ραδιοτηλέφωνό σας μόνο με τη φωνή σας χρησιμοποιώντας το χαρακτηριστικό VOX όταν μιλάτε μέσω ενός εξαρτήματος που είναι συνδεδεμένο με το ραδιοτηλέφωνό σας.

Σύνδεση Ακουστικών Κεφαλής VOX

- 1 Σβήστε το ραδιοτηλέφωνό σας.
- 2 Συνδέστε το εξάρτημα VOX στο ραδιοτηλέφωνό σας και ανάψτε το ραδιοτηλέφωνο.
- 3 Για να ενεργοποιήσετε ή να απενεργοποιήσετε τη λειτουργία VOX, πατήστε το των προτέρων προγραμματισμένο κουμπί **VOX**.

Σημείωση: Το πάτημα του **PTT** απενεργοποιεί το VOX.

—ή—

Επιλέξτε ένα κανάλι που έχει προγραμματιστεί από τον εμπορικό σας αντιπρόσωπο για να ενεργοποιήσετε το VOX.

Σημείωση: Δεν χρειάζεται να πατήσετε ένα των προτέρων προγραμματισμένο κουμπί **VOX**.

Σημείωση: Το πάτημα του κουμπιού **PTT** απενεργοποιεί το VOX.

- 4 Επιλέξτε ένα κανάλι που δεν έχει προγραμματιστεί από τον εμπορικό σας αντιπρόσωπο για να απενεργοποιήσετε το VOX.

ΕΝΕΡΓΟΠΟΙΗΣΗ/ΑΠΕΝΕΡΓΟΠΟΙΗΣΗ ΠΛΕΥΡΙΚΟΥ ΤΟΝΟΥ ΑΚΟΥΣΤΙΚΩΝ ΚΕΦΑΛΗΣ

Ο εμπορικός σας αντιπρόσωπος μπορεί να προγραμματίσει το ραδιοτηλέφωνό σας ώστε να ακούει τη φωνή σας μέσω των ακουστικών κεφαλής κατά τη διάρκεια της μετάδοσης.

Ακουστικά Κεφαλής VOX

- 1 Σβήστε το ραδιοτηλέφωνό σας.
- 2 Συνδέστε το εξάρτημα VOX στο ραδιοτηλέφωνό σας.
- 3 Ανάψτε το ραδιοτηλέφωνο. Κατά τη διάρκεια της μετάδοσης, θα ενεργοποιηθεί ο πλευρικός τόνος, εάν προγραμματιστεί στο ραδιοτηλέφωνο.

Ακουστικά Κεφαλής χωρίς VOX με γραμμή εναλλακτικού PTT

- 1 Σβήστε το ραδιοτηλέφωνό σας.
- 2 Συνδέστε το εξάρτημα χωρίς VOX στο ραδιοτηλέφωνό σας.
- 3 Πατήστε και κρατήστε κάτω τη γραμμή εναλλακτικού PTT στα ακουστικά κεφαλής σας.
- 4 Ανάψτε το ραδιοτηλέφωνο και απελευθερώστε το PTT μόλις το ραδιοτηλέφωνο ολοκληρώσει την έναρξη.
- 5 Για να απενεργοποιήσετε τον πλευρικό τόνο των ακουστικών κεφαλής, σβήστε το ραδιοτηλέφωνό και ανάψτε το πάλι.

ΡΑΔΙΟΤΗΛΕΦΩΝΙΚΕΣ ΚΛΗΣΕΙΣ

ΤΡΟΠΟΣ ΑΝΑΜΕΤΑΔΟΣΗΣ Ή ΤΡΙΓΥΡΩ ΟΜΙΛΙΑΣ

Ο Τρόπος Τριγύρω Ομιλίας σας επιτρέπει να επικοινωνείτε με ένα άλλο ραδιοτηλέφωνο όταν:

- ο αναμεταδότης δεν λειτουργεί

—ή—

- το ραδιοτηλέφωνό σας είναι έξω από την εμβέλεια του αναμεταδότη αλλά σε απόσταση επικοινωνίας με άλλο ραδιοτηλέφωνο.

Πατήστε το εκ των προτέρων προγραμματισμένο κουμπί **Αναμεταδότη/ Τριγύρω Ομιλίας** για εναλλαγή μεταξύ του Τρόπου Αναμετάδοσης και του Τρόπου Τριγύρω Ομιλίας.

ΡΥΘΜΙΣΗ ΠΕΡΙΟΡΙΣΜΕΝΟΥ Ή ΚΑΝΟΝΙΚΟΥ ΘΟΡΥΒΟΥ

Χρησιμοποιήστε αυτό το χαρακτηριστικό για να εμποδίσετε ενοχλητικές (ανεπιθύμητες) κλήσεις και/ή θορύβους βάθους. Ωστόσο, ο περιορισμένος θόρυβος ίσως εμποδίσει και τη διέλευση κλήσεων από απομακρυσμένες περιοχές. Σε αυτήν την περίπτωση, ο κανονικός θόρυβος ίσως είναι πιο επιθυμητός.

Πατήστε το εκ των προτέρων προγραμματισμένο κουμπί **Θορύβου** για εναλλαγή μεταξύ περιορισμένου και κανονικού θορύβου.

ΡΥΘΜΙΣΗ ΣΤΑΘΜΗΣ ΙΣΧΥΟΣ

Κάθε κανάλι στο ραδιοτηλέφωνό σας έχει ένα προκαθορισμένο επίπεδο ισχύος της μετάδοσης το οποίο μπορεί να τροποποιηθεί.

- *Η υψηλή ισχύς* σας επιτρέπει να φτάσετε ένα ραδιοτηλέφωνο που βρίσκεται πιο μακριά.
- *Η χαμηλή ισχύς* διατηρεί την μπαταρία φορτισμένη.

Πατήστε το εκ των προτέρων προγραμματισμένο κουμπί **Στάθμης Ισχύος** για εναλλαγή μεταξύ υψηλής και χαμηλής ισχύος.

ΛΗΨΗ ΕΠΙΛΕΞΙΜΗΣ ΚΛΗΣΗΣ

Όταν λαμβάνεται μία επιλέξιμη κλήση:

- Κίτρινες αναλαμπές στον δείκτη LED, εάν έχει προγραμματιστεί από τον εμπορικό σας αντιπρόσωπο.
- Ακούτε δύο διαπεραστικούς τόνους.

Για να απαντήσετε σε μία κλήση, πατήστε το κουμπί PTT.

ΛΗΨΗ ΣΕΛΙΔΑΣ ΚΛΗΣΗΣ ΣΥΝΑΓΕΡΜΟΥ

Όταν λαμβάνετε μία Σελίδα Κλήσης Συναγερμού:

- Αναβοσβήνει ο κίτρινος δείκτης LED, εάν έχει προγραμματιστεί από τον εμπορικό σας αντιπρόσωπο.
- Ακούτε δύο διαπεραστικούς τόνους.

Για να απαντήσετε στη Σελίδα, πατήστε το κουμπί PTT. Για να ακυρώσετε την Σελίδα, πατήστε οποιοδήποτε άλλο πλήκτρο.

ΑΝΙΧΝΕΥΣΗ

Μπορείτε να παρακολουθήσετε πολλαπλά κανάλια και να δέχεστε κλήσεις που μεταδίδονται μέσα από αυτά. Τα κανάλια μπορούν να προγραμματιστούν σε μία λίστα ανίχνευσης από τον εμπορικό σας αντιπρόσωπο. Το ραδιοτηλέφωνο γυρίζει αυτόματα σε ένα κανάλι λίστας ανίχνευσης όταν ανιχνεύσει δραστηριότητα στο κανάλι αυτό.

ΕΝΑΡΞΗ Ή ΣΤΑΜΑΤΗΜΑ ΑΝΙΧΝΕΥΣΗΣ

Ο πράσινος δείκτης LED αναβοσβήνει κατά τη διάρκεια μίας λειτουργίας ανίχνευσης και σταματάει να αναβοσβήνει όταν το ραδιόφωνο γυρίζει σε ένα κανάλι.

Μπορείτε να ξεκινήσετε ή να σταματήσετε μία διαδικασία ανίχνευσης:

- 1 Για να ξεκινήσετε ή να σταματήσετε μία διαδικασία ανίχνευσης, πατήστε το εκ των προτέρων προγραμματισμένο κουμπί Ανίχνευσης.

- ή -

- 2 Επιλέξτε ένα κανάλι που έχει εκ των προτέρων προγραμματιστεί από τον εμπορικό σας αντιπρόσωπο για να ξεκινήσετε την Αυτόματη Ανίχνευση.

Σημείωση: Δεν χρειάζεται να πατήσετε ένα εκ των προτέρων προγραμματισμένο κουμπί **Ανίχνευσης**.

- 3 Επιλέξτε ένα κανάλι που δεν έχει εκ των προτέρων προγραμματιστεί από τον εμπορικό σας αντιπρόσωπο για να σταματήσετε την Αυτόματη Αναζήτηση.

ΠΙΣΩ ΟΜΙΛΙΑ

Εάν η εκλογή Πίσω Ομιλίας είναι εκ των προτέρων προγραμματισμένη, μπορείτε να απαντήσετε σε οποιαδήποτε κλήση λαμβάνετε κατά τη διάρκεια της διαδικασίας ανίχνευσης. Για να απαντήσετε, πατήστε το κουμπί **PTT** πριν να περάσει η ήδη προγραμματισμένη ώρα ακύρωσης κλήσης. Διαφορετικά, το ραδιοτηλέφωνο θα συνεχίσει την αναζήτηση. Ελέγξτε με τον εμπορικό σας αντιπρόσωπο για λεπτομέρειες.

ΔΙΑΓΡΑΦΗ ΕΝΟΧΛΗΤΙΚΟΥ ΚΑΝΑΛΙΟΥ

Σημείωση: Ο εμπορικός σας αντιπρόσωπος πρέπει να έχει εκ των προτέρων προγραμματίσει ένα κουμπί **Διαγραφής Ενοχλήσεων** για πρόσβαση σε αυτό το χαρακτηριστικό.

Εάν ένα κανάλι προκαλεί συνεχώς ανεπιθύμητες κλήσεις ή θόρυβο (ένα «ενοχλητικό» κανάλι), μπορείτε να το αφαιρέσετε προσωρινά από τη λίστα ανίχνευσης:

- 1 Ενώ το ραδιοτηλέφωνο βρίσκεται στο Ενοχλητικό Κανάλι, πατήστε το κουμπί **Διαγραφής Ενοχλητικών Καναλιών** μέχρι να ακούσετε έναν τόνο.
- 2 Απελευθερώστε το κουμπί **Διαγραφής Ενοχλητικών Καναλιών**. Το ενοχλητικό κανάλι διαγράφκε.

Σημείωση: Δεν μπορείτε να διαγράψετε ένα κανάλι προτεραιότητας ή το τελευταίο κανάλι που έχει μείνει στη λίστα ανίχνευσης.

Επαναφορά Καναλιού στη Λίστα Ανίχνευσης

- 1 Πατήστε το κουμπί **Ανίχνευσης** για να σταματήσετε την ανίχνευση.
- 2 Πατήστε το κουμπί **Ανίχνευσης** ξανά για να ξεκινήσετε και πάλι την ανίχνευση. Το Διαγραμμένο Ενοχλητικό Κανάλι επανέρχεται στην λίστα ανίχνευσης.

ΠΡΟΤΕΡΑΙΟΤΗΤΑ ΣΕ ΜΕΛΟΣ ΤΗΣ ΛΙΣΤΑΣ ΑΝΙΧΝΕΥΣΗΣ

Ίσως θελήσετε το ραδιοτηλέφωνό σας να αναζητήσει ένα συγκεκριμένο κανάλι για κλήσεις συχνότερα. Ο εμπορικός σας αντιπρόσωπος μπορεί να δώσει προτεραιότητα σε μέλη της λίστας ανίχνευσης για εσάς. Ελέγξτε με τον εμπορικό σας αντιπρόσωπο για λεπτομέρειες.

Κανάλι Προτεραιότητας	Σειρά Ανίχνευσης
Δεν έχει καθοριστεί	Ch1?Ch2?Ch3?Ch4?...Ch1
Κανάλι 2	Ch2?Ch1?Ch2?Ch3?Ch2?Ch4?Ch2?...Ch1

Παρόλο που το ραδιοτηλέφωνό σας έχει γυρίσει σε ένα κανάλι χωρίς προτεραιότητα, θα συνεχίσει να αναζητά δραστηριότητα στο κανάλι προτεραιότητας. Εάν εντοπιστεί δραστηριότητα, το ραδιοτηλέφωνο θα γυρίσει στο κανάλι προτεραιότητας.

СОДЕРЖАНИЕ

Информация об авторском праве	2	Посылка вызова	12
Общее описание радиостанции	3	Прием вызова	12
Функции и органы управления	3	Мониторинг	12
Органы управления радиостанции	3	Режим голосового управления передачей (VOX)	13
Светодиодный индикатор	4	Подсоединение гарнитуры с голосовым управлением передачей	13
Программируемые кнопки	4	Включение/выключение эффекта прослушивания собственного голоса в гарнитуре	13
Усовершенствованные аудиофункции	6	Гарнитура с голосовым управлением передачей	13
Компандирование	6	Гарнитура с тангентой РТТ без голосового управления передачей	13
Статус заряда аккумулятора	6	Радиовывозы	14
Звуковая индикация для программируемых кнопок	6	Режим ретрансляции или прямой связи	14
Подготовка радиостанции к работе	7	Установка "узкого" или нормального уровня шумопонижения (Squelch)	14
Информация об аккумуляторах	7	Установка уровня мощности	14
Заряд аккумулятора	7	Прием селективного вызова	14
Настольное зарядное устройство	7	Прием пейджингового оповещение о вызове	14
Информация об аксессуарах	8	Сканирование	15
Установка аккумулятора	8	Включение и выключение сканирования	15
Снятие аккумулятора	8	Функция "Токбэк"	15
Установка антенны	9	Удаление мешающего канала	16
Снятие антенны	9	Возврат канала в список сканирования	16
Крепление поясного зажима	10	Назначение приоритета для пункта в списке сканирования	16
Снятие поясного зажима	10		
Включение и выключение радиостанции	11		
Регулировка громкости	11		
Выбор радиоканала	11		

Данные радиостанции сделаны в ЕС.
Представительство Компании «Моторола ГМБХ» в России
Сектор Системных Интегрированных Решений
Россия 123056 Москва, ул. Гашека - 7 / 1
Тел. 7 (095) 785-01-50 факс. 7 (095) 785-01-60

Информация об авторском праве на компьютерное программное обеспечение

Описанные в данном руководстве изделия могут содержать защищенные авторскими правами компьютерные программы, хранящиеся на полупроводниковых ЗУ или других носителях. Законы Соединенных Штатов Америки и некоторых других стран обеспечивают некоторые эксклюзивные права компаний Motorola Europe и Motorola Inc. в отношении защищенных авторским правом компьютерных программ, включая право на копирование и воспроизведение в любой форме защищенных авторским правом компьютерных программ. В связи с этим никакие защищенные авторскими правами компьютерные программы, содержащиеся в изделиях, описанных в настоящем руководстве, не разрешается копировать или воспроизводить каким бы то ни было иным способом без явного письменного разрешения владельцев этих авторских прав. Кроме того, покупка этих изделий не дает никаких явных или подразумеваемых прав или прав на лицензии, например не подразумевает отказа владельцев от своих прав и т.п., в отношении авторства, патентов или заявок на патенты владельцев авторских прав, за исключением обычных не эксклюзивных прав на безвозмездную лицензию на использование этих изделий согласно законам о продаже изделий.

ОБЩЕЕ ОПИСАНИЕ РАДИОСТАНЦИИ

В данном руководстве описана эксплуатация портативной радиостанции CP040.



Внимание!

Перед тем как приступить к использованию данного изделия прочтите инструкции по безопасности, содержащиеся в буклете 6864117B25_ "Информация по технике безопасности и воздействию радиочастотной энергии", который приложен к радиостанции.

ВНИМАНИЕ!

В целях удовлетворения требований по воздействию радиочастотной энергии ICNIRP использование данной радиостанции разрешается только для работы/профессиональной деятельности. Перед использованием данного изделия прочтите информацию по воздействию радиочастотного излучения и инструкции по эксплуатации, содержащиеся в буклете "Информация по технике безопасности и воздействию радиочастотной энергии" (публикация Motorola, каталожный № 6864117B25_), чтобы не допустить выход за допустимые пределы воздействия радиочастотной энергии.

ФУНКЦИИ И ОРГАНЫ УПРАВЛЕНИЯ ФУНКЦИИ

Органы управления радиостанции

Приведенные ниже цифры являются номерами позиций на иллюстрациях, помещенных на внутренней стороне обложки.

- 1. Тангента РТТ**
Для передачи нажмите и удерживайте нажатой, для прослушивания - отпустите.
- 2. Ручка Вкл./Выкл./Громкость**
Используется для включения-выключения радиостанции и регулировки громкости.
- 3. Ручка выбора каналов**
Переключает радиостанцию на различные каналы
- 4. Светодиодный индикатор**
Отображает включение питания, передачу, прием, статус сканирования, оповещение о вызове, селективный вызов и состояние аккумулятора.
- 5. Микрофон**
Четко говорите в микрофон, держа его на расстоянии 2,5-5 см от рта.
- 6. Боковая кнопка 2 (программируемая)**
- 7. Боковая кнопка 1 (программируемая)**
Рекомендуется для использования в качестве кнопки Монитор/Отмена.
- 8. Гнездо для подсоединения аксессуаров**
Используется для подсоединения выносных микрофонов, выносных наушников и других аксессуаров. Когда разъем не используется, он должен быть закрыт заглушкой.

Светодиодный индикатор

Светодиод отображает состояние радиостанции следующим образом:

Светодиод	Состояние	Индикация
Радиовывоз		
Красный	Непрерывно светится	Радиостанция ведет передачу.
Красный	Мигает	Канал занят – при приеме.
Сканирование		
Зеленый	Мигает	Радиостанция ведет сканирование.
Оповещение о вызове		
Желтый	Мигает	Прием оповещения о вызове
Селективный вызов		
Желтый	Мигает	Прием селективного вызова
Непрерывный мониторинг/Работа на открытом канале		
Желтый	Непрерывно светится	Радиостанция работает в режиме мониторинга.
Низкий уровень заряда аккумулятора		
Красный	Мигает	Мигает во время передачи.

Программируемые кнопки

Радиостанция имеет две программируемые кнопки. Дилер может запрограммировать эти кнопки для ускоренного доступа к различным функциям радиостанции.

Полный список функций, поддерживаемых этой радиостанцией, можно получить у обслуживающего Вас дилера.

Эти кнопки можно использовать для получения доступа к двум функциям, в зависимости от способа нажима:

- **кратковременный нажим** - быстрый нажим и отпускание программируемых кнопок;
- **длительный нажим** - нажим программируемых кнопок с их удержанием в нажатом положении (не менее 1,5 с);
- **удержание** - нажим и удержание программируемых кнопок при проверке статуса или при выполнении регулировок.

В следующей таблице приведены программируемые функции радиостанции со ссылками на соответствующие страницы.

Попросите дилера записать в столбце "Кнопка" название программируемой кнопки напротив функции, на которую эта кнопка запрограммирована.

Кроме того, попросите дилера указать, где необходимо, способ нажима кнопки (кратковременный, длительный или удержание).

Функция	Кратковременный нажим	Длительный нажим	Удержание	Стр.	Кнопка
Индикатор уровня заряда аккумулятора			Проверка уровня заряда аккумулятора.	6	
Установка громкости	—	—	Издает тональный сигнал для регулировки громкости.	11	
Режим непрерывного мониторинга	Длительный нажим кнопки Монитор – включение. Кратковременный нажим кнопки Монитор - отключение.	Мониторинг выбранного канала для обнаружения радиообмена по нему.	—	12	
Голосовое управление передачей (VOX)	Включение/выключение функции голосового управления передачей.			13	
Связь через ретранслятор/ Прямая связь	Переключение между режимом связи через ретранслятор и режимом прямой связи с другой радиостанцией		—	14	
Уровень мощности	Переключение между Высоким и Низким уровнем мощности передачи		—	14	
Уровень шумопонижения (Squelch)	Переключение радиостанции между нормальным и "узким" уровнями шумопонижения (Squelch).			14	
Сканирование/ Удаление мешающего канала	Включение/ выключение сканирования.	Удаляет мешающий канал при сканировании.	—	15	

Усовершенствованные аудиофункции

Компандирование

Компандирование – это функция, позволяющая повысить качество звука. Она обеспечивает сжатие аудиосигнала при передаче и его расширение при приеме, одновременно уменьшая внешний шум.

Однако, для получения эффекта от использования этой функции необходимо, чтобы эта функция была включена на всех передающих и принимающих радиостанциях.

Статус заряда аккумулятора

Вы можете проверить статус заряда аккумулятора, если ваш дилер запрограммировал для этого одну из программируемых кнопок. Нажмите и удерживайте нажатой кнопку, предварительно запрограммированную как кнопка **Индикатор уровня заряда аккумулятора**. Уровень заряда характеризуется цветом светодиодного индикатора радиостанции.

Уровень заряда аккумулятора	Светодиодный индикатор
Хороший	Зеленый
Достаточный	Желтый
Низкий	Мигающий красный
Очень низкий	Не горит

Звуковая индикация для программируемых кнопок

Тональный сигнал высокого тона Тональный сигнал низкого тона



Тональный сигнал "самотестирование успешно завершено".



Тональный сигнал "самотестирование не прошло".



Положительный тональный сигнал.



Отрицательный тональный сигнал.

Некоторые программируемые кнопки издают следующие тональные сигналы, указывающие на включение одного из двух режимов:

Кнопка	Положительный тональный сигнал	Отрицательный тональный сигнал
Сканирование	Включение сканирования	Прекращение сканирования
Уровень мощности	Выбор высокой мощности	Выбор низкой мощности
Уровень шумопонижения	Работа в режиме "узкой" полосы	Работа в режиме нормальной полосы
Связь через ретранслятор/ Прямая связь	Ретранслятор не используется	Ретранслятор используется
Голосовое управление передачей (VOX)	Функция VOX включена	Функция VOX отключена

ПОДГОТОВКА РАДИОСТАНЦИИ К РАБОТЕ

ИНФОРМАЦИЯ ОБ АККУМУЛЯТОРАХ

Заряд аккумулятора

Если аккумулятор новый или если у него очень низок уровень заряда, то, прежде чем использовать аккумулятор, его следует зарядить. Если у аккумулятора низкий уровень заряда, а станция работает в режиме передачи, то светодиодный индикатор будет мигать красным. Отпустив тангенту РТТ, вы услышите тональный сигнал оповещения.

Примечание: Аккумуляторы поставляются с завода-изготовителя незаряженными. Перед первым использованием аккумулятора его следует заряжать в течение 14-16 часов, независимо от указания на зарядном устройстве.

Настольное зарядное устройство

Заряд аккумулятора

- 1 Выключите радиостанцию.
- 2 Поместите аккумулятор (вместе с радиостанцией или отдельно от нее) в отсек зарядного устройства.
 - Светодиодный индикатор зарядного устройства будет отображать стадии процесса зарядки.

Цвет светодиодного индикатора	Состояние
Индикация отсутствует	Аккумулятор вставлен неправильно или не обнаружен.
Одна вспышка зеленым	Успешное включение питания зарядного устройства.
Мигающий красный ^a	Зарядка аккумулятора невозможна или отсутствует контакт между аккумулятором и зарядным устройством.
Красный	Аккумулятор заряжается.
Мигающий желтый	Аккумулятор помещен в зарядное устройство, но его зарядка не началась. Возможная причина: слишком высокая или слишком низкая температура аккумулятора. Возможно, величина напряжения ниже порогового значения, установленного для заряда.
Мигающий зеленый ^b	Уровень заряда аккумулятора составляет 90 (или больше) процентов.
Зеленый	Аккумулятор полностью заряжен.

- a Выньте аккумулятор из зарядного устройства и вместо него установите другой. Если красный светодиодный индикатор продолжает мигать, обратитесь к вашему дилеру.
- b Для заряда стандартного аккумулятора до 90% его емкости может потребоваться 90 минут.

ИНФОРМАЦИЯ ОБ АКСЕССУАРАХ

Установка аккумулятора

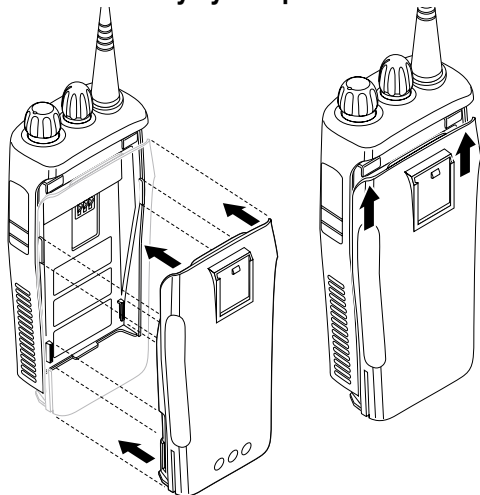

- 1 Совместите аккумулятор с направляющими для него на задней стенке корпуса радиостанции (на расстоянии примерно 1 см от верхней крышки радиостанции.)
- 2 Плотнo прижмите аккумулятор к корпусу радиостанции и сдвиньте аккумулятор вверх, чтобы его фиксатор с защелкиванием вошел в свое гнездо.
- 3 Сдвиньте фиксатор аккумулятора, расположенный в нижней части радиостанции, в положение "Закрыт".

Снятие аккумулятора

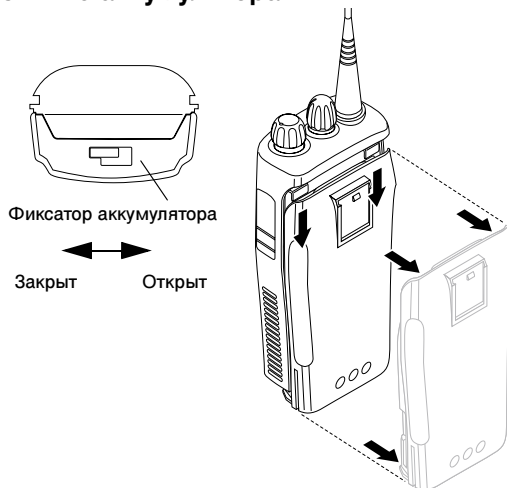

- 1 Если радиостанция включена, выключите ее.
- 2 Сдвиньте фиксатор аккумулятора в положение "Открыт". Выведите фиксатор из зацепления, надавив его и в этом положении направив в сторону передней стенки корпуса радиостанции.
- 3 После того, как фиксатор аккумулятора выйдет из зацепления, сдвиньте аккумулятор вниз примерно на 1 см. Когда аккумулятор сойдет со своих направляющих, приподнимите его и отсоедините от радиостанции.

Установка антенны

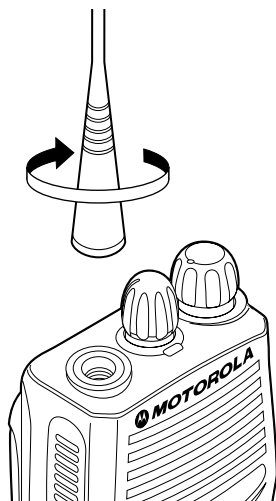

Для присоединения антенны поверните ее по часовой стрелке до фиксации.

Снятие антенны

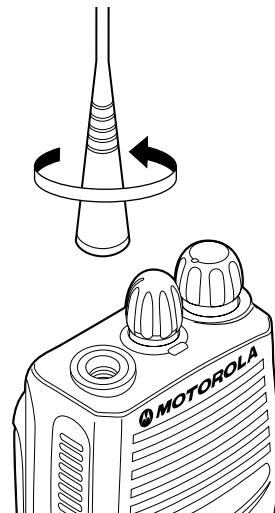

Для отсоединения антенны поверните ее против часовой стрелки.

Крепление поясного зажима

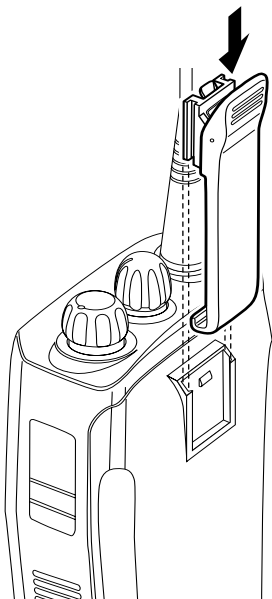

- 1 Совместите направляющие на поясном зажиме с направляющими аккумулятора.
- 2 Нажмите на поясной зажим сверху вниз до щелчка.

Снятие поясного зажима

Лапка поясного зажима

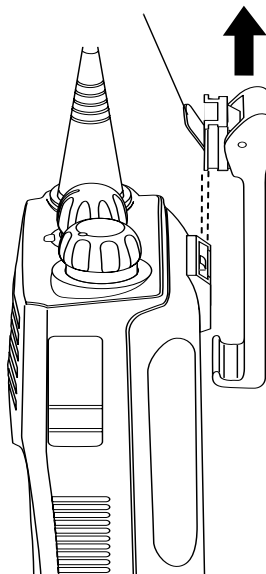

- 1 С помощью ключа отожмите лапку поясного зажима от аккумулятора.
- 2 Сдвиньте поясной зажим вверх для отсоединения.

ВКЛЮЧЕНИЕ И ВЫКЛЮЧЕНИЕ РАДИОСТАНЦИИ

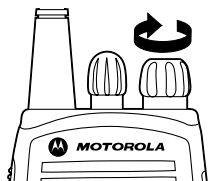

ВКЛ.

Поверните ручку **Вкл./Выкл./Регулировка громкости** по часовой стрелке. В случае нормального включения питания прозвучит тональный сигнал "самотестирование прошло успешно" (_____), и светодиод будет мигать зеленым. В случае сбоя при включении питания прозвучит тональный сигнал "самотестирование не прошло" (_____).

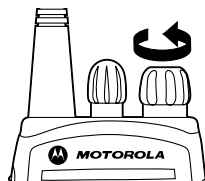

ВЫКЛ.

Поверните ручку **Вкл./Выкл./Регулировка громкости** против часовой стрелки до щелчка.

РЕГУЛИРОВКА ГРОМКОСТИ

- 1 Нажмите и удерживайте кнопку **Установка громкости**; прозвучит непрерывный тональный сигнал.
- 2 Для выставления нужного уровня громкости поворачивайте ручку **Вкл./Выкл./Регулировка громкости**.
- 3 Отпустите кнопку **Установка громкости**.

ВЫБОР РАДИОКАНАЛА

Ваша радиостанция позволяет использовать от 4 до 16 каналов.

Примечание: В связи с распоряжениями правительства некоторые каналы могут оказаться недоступными для программирования. Для получения более подробной информации обратитесь к обслуживающему Вас дилеру.

Для выбора канала поворачивайте ручку **Выбор канала** по часовой стрелке или против часовой стрелки, пока не появится нужный канал.

ПОСЫЛКА ВЫЗОВА

- 1 Включите радиостанцию.
- 2 Для выбора нужного канала используйте ручку **Выбор канала**.
- 3 Держите радиостанцию вертикально, нажмите тангенту **РТТ** и говорите в микрофон, держа его на расстоянии примерно 2,5-5 см от рта.
- 4 Для прослушивания отпустите тангенту **РТТ**.

ПРИЕМ ВЫЗОВА

- 1 Включите радиостанцию.
- 2 Отрегулируйте громкость радиостанции.
- 3 Переключитесь на нужный радиоканал. Для ответа держите радиостанцию вертикально, нажмите тангенту **РТТ** и говорите в микрофон, держа его на расстоянии примерно 2,5-5 см от рта.

МОНИТОРИНГ

Важно провести мониторинг радиообмена перед началом передачи, чтобы ваши переговоры не наложились на передачу другой радиостанции.

- 1 Для проверки наличия радиообмена по каналу нажмите и удерживайте нажатой запрограммированную кнопку **Монитор**.
- 2 При отсутствии радиообмена по данному каналу продолжите выполнение вызова, нажав тангенту **РТТ**.
- 3 Длительный нажим запрограммированной кнопки **Монитор** вводит радиостанцию в режим **Непрерывный мониторинг**.
 - Прозвучит тональный сигнал высокого тона.

Кратковременный нажим кнопки **Монитор** приводит к отмене режима **Непрерывный мониторинг** и возврату радиостанции в нормальный режим работы.

РЕЖИМ ГОЛОСОВОГО УПРАВЛЕНИЯ ПЕРЕДАЧЕЙ (VOX)

Если вы хотите, чтобы при работе у вас были свободны руки, то с помощью функции (VOX) вы можете активировать радиостанцию голосом, говоря через подключенный к радиостанции аксессуар.

Подсоединение гарнитуры с (vox)

- 1 Выключите радиостанцию.
- 2 Подсоедините к радиостанции аксессуар с функцией VOX и включите радиостанцию.
- 3 Для включения или отключения режима VOX нажмите запрограммированную кнопку VOX.
Примечание: Нажатие тангенты РТТ приводит к отключению режима Голосовое управление передачей.

–или–

Переключитесь на канал, который Ваш дилер запрограммировал таким образом, чтобы при переходе на него включался режим VOX.

Примечание: В этом случае нажимать запрограммированную кнопку VOX не нужно.

Примечание: Нажатие тангенты РТТ приводит к отключению режима Голосовое управление передачей.

- 4 Для отключения режима VOX переключитесь на канал, который Ваш дилер не запрограммировал таким образом, чтобы при переходе на него включался режим VOX.

ВКЛЮЧЕНИЕ/ВЫКЛЮЧЕНИЕ ЭФФЕКТА ПРОСЛУШИВАНИЯ СОБСТВЕННОГО ГОЛОСА В ГАРНИТУРЕ

Ваш дилер может запрограммировать радиостанцию таким образом, чтобы во время передачи вы слышали в гарнитуре собственный голос.

Гарнитура с VOX

- 1 Выключите радиостанцию.
- 2 Подключите к радиостанции аксессуар с функцией голосового управления передачей.
- 3 Включите радиостанцию. Во время передачи вы будете слышать собственный голос, если Ваш дилер запрограммировал этот эффект в радиостанции.

Гарнитура с тангентой РТТ без VOX

- 1 Выключите радиостанцию.
- 2 Подключите к радиостанции аксессуар без функции VOX.
- 3 Нажмите и удерживайте расположенную на гарнитуре тангенту РТТ.
- 4 Включите радиостанцию и после ее включения в работу отпустите тангенту РТТ.
- 5 Для отключения эффекта прослушивания собственного голоса в гарнитуре выключите радиостанцию и затем снова включите ее.

РАДИОВЫЗОВЫ

РЕЖИМ РЕТРАНСЛЯЦИИ ИЛИ ПРЯМОЙ СВЯЗИ

Режим прямой связи дает возможность связи с другой радиостанцией, его можно использовать в следующих случаях:

- Ретранслятор не работает
—или—
- Ваша радиостанция находится за пределами радиуса действия ретранслятора, но в пределах зоны связи с другой радиостанцией.

Нажимайте запрограммированную кнопку **Ретранслятор/Прямая связь** для переключения между режимами Ретрансляция и Прямая связь.

УСТАНОВКА "УЗКОГО" ИЛИ НОРМАЛЬНОГО УРОВНЯ ШУМОПониЖЕНИЯ (SQUELCH)

Используйте режим работы на "узкой" полосе для отфильтровывания мешающих (нежелательных) вызовов и/или фонового шума. Однако, установка режима работы на "узкой" полосе может привести к отфильтровыванию также и вызовов от удаленных радиостанций. В этом случае целесообразно использовать режим работы на нормальной полосе.

Нажимайте запрограммированную кнопку **Шумопонижение** для переключения между режимами работы на "узкой" или нормальной полосе.

УСТАНОВКА УРОВНЯ МОЩНОСТИ

Для каждого канала радиостанции задан определенный уровень мощности передачи, который можно изменять.

- В режиме *высокого уровня мощности* можно вести связь с удаленными радиостанциями.
- В режиме *низкого уровня мощности* экономится заряд аккумулятора.

Нажимайте запрограммированную кнопку **Уровень мощности** для переключения между режимами *высокого* и *низкого* уровня мощности.

ПРИЕМ СЕЛЕКТИВНОГО ВЫЗОВА

При приеме селективного вызова:

- Светодиодный индикатор мигает желтым, если это запрограммировано Вашим дилером.
- Дважды прозвучит тональный сигнал высокого тона.

Для ответа на вызов нажмите тангенту РТТ.

ПРИЕМ ПЕЙДЖИНГОВОГО Оповещения о вызове

При приеме пейджингового Оповещения о вызове:

- Светодиодный индикатор мигает желтым, если это запрограммировано Вашим дилером.
- Прозвучат четыре тональных сигнала высокого тона.

Для ответа на пейджинговое сообщение нажмите тангенту РТТ; для отмены пейджингового сообщения нажмите любую другую клавишу.

СКАНИРОВАНИЕ

Сканирование позволяет вести мониторинг нескольких каналов и принимать передаваемые по ним вызовы. Ваш дилер может запрограммировать каналы в список сканирования. Обнаружив радиообмен на каком-либо из каналов, внесенных в список сканирования, радиостанция автоматически переключится на этот канал.

ВКЛЮЧЕНИЕ И ВЫКЛЮЧЕНИЕ СКАНИРОВАНИЯ

Во время сканирования светодиод мигает зеленым и перестает мигать при переключении радиостанции на канал.

Включение или выключение сканирования:

- 1 Для запуска или прекращения сканирования нажмите запрограммированную кнопку Сканирование.

- или -

- 2 Переключитесь на канал, который Ваш дилер запрограммировал таким образом, чтобы при переходе на него включался режим Автосканирование.

Примечание: В этом случае нажимать запрограммированную кнопку Сканирование не нужно.

- 3 Для прекращения Автосканирования переключитесь на канал, который Ваш дилер не запрограммировал таким образом, чтобы при переходе на него включался режим Автосканирование.

ФУНКЦИЯ "ТОКБЭК"

Если Ваш дилер запрограммировал дополнительную функцию "Токбэк", то вы сможете отвечать на вызовы во время выполнения операции сканирования. Для ответа на вызов нажмите тангенту РТТ до истечения запрограммированного периода фиксации на канале. Если вы этого не сделаете, то радиостанция продолжит сканирование. Для получения более подробной информации обратитесь к обслуживающему Вас дилеру.

УДАЛЕНИЕ МЕШАЮЩЕГО КАНАЛА

Примечание: Для доступа к этой функции необходимо, чтобы Ваш дилер запрограммировал кнопку **Удаление мешающего канала**.

Если по какому-либо каналу ("мешающему" каналу) постоянно поступают нежелательные вызовы/шумы, то можно временно удалить этот канал из списка сканирования.

- 1 Когда радиостанция настроена на мешающий канал, нажмите запрограммированную кнопку **Удаление мешающего канала** и удерживайте ее нажатой до тех пор, пока не услышите тональный сигнал.
- 2 Отпустите кнопку **Удаление мешающего канала**. В результате мешающий канал будет удален.

Примечание: Приоритетный канал или последний канал, оставшийся в списке сканирования, удалить нельзя.

Возврат канала в список сканирования

- 1 Нажмите кнопку **Сканирование** для прекращения сканирования.
- 2 Для возобновления сканирования снова нажмите кнопку **Сканирование**. Удаленный мешающий канал будет возвращен в список сканирования.

НАЗНАЧЕНИЕ ПРИОРИТЕТА ДЛЯ ПУНКТА В СПИСКЕ СКАНИРОВАНИЯ

Можно запрограммировать радиостанцию таким образом, чтобы во время сканирования определенный канал проверялся на наличие вызовов чаще других каналов в списке сканирования. Ваш дилер может назначить приоритеты для пунктов в списке сканирования. Для получения более подробной информации обратитесь к обслуживающему Вас дилеру.

Приоритетный канал	Последовательность сканирования (Ch - канал)
Не указан	Ch1 → Ch2 → Ch3 → Ch4 → ... Ch1
Канал 2	Ch2 → Ch1 → Ch2 → Ch3 → Ch2 → Ch4 → Ch2 → ... Ch1

Даже если во время сканирования радиостанция переключается на неприоритетный канал, она продолжает слежение за радиообменом на приоритетном канале. Если на приоритетном канале будет обнаружен радиообмен, то радиостанция переключится на этот канал.

OBSAH

Informace o autorských právech k počítačovým programům	2	Volba rádiového kanálu	11
Základní informace o radiostanici	3	Vysílání	12
Obsluha a ovládací prvky	3	Příjem	12
Ovládací prvky radiostanice	3	Monitor	12
Indikátor LED	4	Klíčování hlasem – funkce VOX	13
Programovatelná tlačítka	4	Připojení náhlavní soupravy s funkcí VOX	13
Vylepšená hlasová funkce	6	Zapnutí/vypnutí příposlechu	13
Kompresa	6	Náhlavní souprava s funkcí VOX	13
Stav baterie	6	Náhlavní souprava s klíčovací tlačítkem bez funkce VOX	13
Zvukové indikatory programovatelných tlačítek	6	Volání na radiostanici	14
Začínáme	7	Režim převaděče nebo přímého vysílání	14
Informace o bateriích	7	Nastavení nižší nebo vyšší úrovně umlčovače šumu	14
Nabíjení baterie	7	Nastavení výkonu	14
Stolní nabíječka	7	Příjem selektivního volání	14
Informace o příslušenství	8	Příjem výzvy k hovoru	14
Vložení baterie	8	Skenování	15
Vyjmutí baterie	8	Spuštění nebo zastavení skenování	15
Přípevnění antény	9	Zpětné vysílání	15
Odpojení antény	9	Vyřazení nežádoucího kanálu	15
Přípevnění opaskové spony	10	Opětovné zařazení kanálu na seznam pro skenování	16
Vyjmutí opaskové spony	10	Nastavení priority pro položku na seznamu pro skenování	16
Zapnutí a vypnutí radiostanice	11		
Ovládání hlasitosti	11		

Informace o autorských právech k počítačovým programům

Součástí výrobků popsaných v této příručce mohou být počítačové programy chráněné autorskými právy, uložené v polovodičových pamětech a na jiných médiích. Zákony Spojených států amerických a dalších zemí dávají společností Motorola Europe a Motorola Inc. jistá výhradní práva k počítačovým programům chráněným autorským právem včetně práva libovolnou formou takto chráněné počítačové programy kopírovat či reprodukovat. Proto se žádné počítačové programy chráněné autorskými právy, které jsou součástí výrobků popsaných v této příručce, nesmějí žádným způsobem kopírovat ani reprodukovat bez výslovného písemného souhlasu držitelů autorských práv. Navíc se nemá za to, že se nákupem těchto výrobků přímo nebo nepřímo, na základě překážky uplatnění žalobních nároků nebo na základě autorských práv, patentů či žádostí držitelů práv o patenty uděluje jakákoliv licence kromě běžné nevýhradní bezplatné licence k použití, která vyplývá ze zákona prodejem výrobku.

ZÁKLADNÍ INFORMACE O RADIOSTANICI

Tento návod k obsluze popisuje provoz přenosné radiostanice CP040.



Upozornění

Než začnete tento výrobek používat, přečtěte si provozní pokyny pro bezpečné použití obsažené v příručce o bezpečném užívání výrobku a vystavení vysokofrekvenčnímu záření 6864117B25_ dodané s radiostanicí.

POZOR!

Tato radiostanice je určena pouze pro pracovní využití, aby byly dodrženy požadavky pro vystavení vysokofrekvenčnímu záření Mezinárodní komise pro ochranu proti neionizujícímu záření (ICNIRP). Před použitím tohoto výrobku si přečtěte informace o vysokofrekvenčním záření a provozní pokyny v příručce o bezpečném užívání výrobku a vystavení vysokofrekvenčnímu záření (publikace společnosti Motorola č. 6864117B25_), abyste dodržovali limity vystavení vysokofrekvenčnímu záření.

OBSLUHA A OVLÁDACÍ PRVKY

Ovládací prvky radiostanice

Následující čísla se vztahují k ilustracím na vnitřní straně obálky.

- Klíčovací tlačítko**
Stiskněte a podržte při hovoru, uvolněte při poslechu.
- Ovladač zapnutí/vypnutí radiostanice/ ovládání hlasitosti**
Používá se k zapnutí nebo vypnutí radiostanice a k nastavení hlasitosti radiostanice.
- Kanálový volič**
Přepíná radiostanici na jednotlivé kanály.
- Indikátor LED**
Udává zapnutí přístroje, přenos, příjem, stav skenování, výzvu k příjmu volání, selektivní volání a stav baterie.
- Mikrofon**
Držte mikrofon 2,5 až 5 cm od úst a zřetelně do něho mluvte.
- Postranní tlačítko 2 (programovatelné)**
- Postranní tlačítko 1 (programovatelné)**
Doporučujeme používat jako tlačítko funkce monitor/zrušení.
- Konektor příslušenství**
Připojuje vzdálený mikrofon, vzdálená sluchátka a další příslušenství. Když konektor nepoužíváte, zakryjte ho ochranným krytem.

Indikátor LED

Indikátor LED zobrazuje stav radiostanice:

LED	Stav	Indikátor
Volání na radiostanici		
Červená	Svíí	Radiostanice vysílá.
Červená	Bliká	Kanál je obsazen – při příjmu.
Skenování		
Zelená	Bliká	Radiostanice skenuje.
Výzva k příjmu volání		
Žlutá	Bliká	Příjem výzvy k příjmu volání
Selektivní volání		
Žlutá	Bliká	Příjem selektivního volání
Monitor/zapnutí umlčovač šumu		
Žlutá	Svíí	Radiostanice je v režimu monitoru.
Nízká kapacita baterie		
Červená	Bliká	Bliká při vysílání.

Programovatelná tlačítka

Na radiostanici jsou dvě programovatelná tlačítka. Dealer může tato tlačítka naprogramovat jako zkratky pro různé funkce radiostanice.

Požádejte dealera o úplný seznam funkcí, které vaše radiostanice podporuje.

Tlačítka můžete ovládat až dvě funkce podle toho, jak tlačítko stisknete:

- **krátký stisk** – rychlý stisk a uvolnění programovatelných tlačítek
- **dlouhý stisk** – stisk a podržení programovatelných tlačítek po určitou dobu (nejméně 1,5 sekundy)
- **podržení** – stisk a podržení programovatelných tlačítek po dobu kontroly stavu nebo provádění úprav

Následující tabulka shrnuje programovatelné funkce radiostanice a obsahuje odkaz na příslušnou stránku.

Do sloupce „Tlačítko“ by měl dealer zapsat název programovatelného tlačítka vedle funkce, pro kterou tlačítko naprogramoval.

Podle potřeby by měl dealer také uvést, jestli tlačítko vyžaduje krátký nebo dlouhý stisk nebo podržení.

Funkce	Krátký stisk	Dlouhý stisk	Podržení	Strana	Tlačítko
Stav baterie			Kontroluje stav baterie.	6	
Nastavení hlasitosti	—	—	Vydává tón k nastavení úrovně hlasitosti radiostanice.	11	
Dlouhodobý monitor	Dlouhý stisk tlačítka funkci monitor spouští. Krátký stisk tlačítka funkci monitor ruší.	Monitoruje vybraný kanál.	—	12	
Hlasové ovládání – funkce VOX	Přepíná mezi zapnutím a vypnutím funkce VOX			13	
Převaděč/přímé vysílání	Přepíná mezi použitím převaděče nebo přímého vysílání na jinou radiostanici		—	14	
Výkon	Přepíná mezi vysokým a nízkým výkonem při vysílání.		—	14	
Umlčovač šumu	Přepíná mezi vyšší a nižší úrovní umlčovače šumu.			14	
Skenování/ vyřazení nežádoucího kanálu	Zapíná a vypíná skenování.	Vyřadí při skenování nežádoucí kanál.	—	15	

Vylepšená hlasová funkce

Komprese

Komprese je funkce, která umožňuje dále vylepšit zvukovou kvalitu. Komprimuje váš hlas při přenosu a dekomprimuje ho při příjmu, a současně omezuje okolní zvuky.

Abyste však mohli výhod této funkce využívat, musí být aktivována na všech vysílajících a přijímajících radiostanicích.

Stav baterie

Pokud váš dealer naprogramoval příslušným způsobem jedno z programovatelných tlačítek, můžete kontrolovat stav baterie. Podržte naprogramované tlačítko pro **stav baterie**. Barva indikátoru LED na radiostanici bude udávat stav baterie.

Kapacita baterie	Indikátor LED
Dobrá	Zelený
Dostatečná	Žlutý
Nízká	Bliká červený
Velmi nízká	Nesvíí

Zvukové indikátory programovatelných tlačítek

Vysoký tón 



Nízký tón 

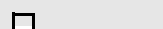

Automatický test úspěšný.

Automatický test neúspěšný.

Pozitivní indikátor.

Negativní indikátor.

Některá programovatelná tlačítka udávají jeden ze dvou režimů pomocí tónů.

Tlačítko	Pozitivní tón	Negativní tón
Skenování	Zahájit skenování	Zrušit skenování
Výkon	Zvolen vysoký výkon	Zvolen nízký výkon
Umlčovač šumu	Vyšší úroveň umlčovače šumu	Nižší úroveň umlčovače šumu
Převaděč/přímé vysílání	Nepoužívá převaděč	Používá převaděč
Funkce VOX	Funkce VOX zapnutá	Funkce VOX vypnutá

ZAČÍNÁME

INFORMACE O BATERIÍCH

Nabíjení baterie

Pokud je baterie nová nebo málo nabitá, budete ji muset před použitím v radiostanici nabít. Pokud bude baterie málo nabitá a radiostanice bude v režimu vysílání, bude blikat červený indikátor LED. Po uvolnění klíčovacího tlačítka uslyšíte výstražný tón.

Poznámka: Baterie jsou z výroby expedovány nenabitě. Novou baterii před použitím vždy nechejte 14 až 16 hodin nabíjet bez ohledu na to, jaký stav uvádí nabíječka.

Stolní nabíječka

Nabíjení baterie

- 1 Vypněte radiostanici.
- 2 Vložte baterii (s radiostanicí nebo bez radiostanice) do nabíječky.
 - Indikátor LED nabíječky bude hlásit postupu nabíjení.

Barva indikátoru LED	Stav
Žádný indikátor LED	Baterie byla nesprávně vložena do nabíječky nebo nebyla rozpoznána.
Jedno zelené bliknutí	Úspěšné zapnutí nabíječky.
Bliká červená ^a	Baterii nelze nabít nebo má špatný kontakt
Červená	Baterie se nabíjí.
Bliká žlutá	Baterie je v nabíječce, ale čeká na nabití. Baterie může být příliš horká nebo studená. Napětí může být nižší než úroveň nastavená pro nabíjení.
Bliká zelená ^b	Baterie je nabitá na 90 % (nebo více).
Zelená	Baterie je plně nabitá.

- a Vyměňte baterii a znovu ji vložte do nabíječky. Pokud bude indikátor LED dál blikat červeně, obraťte se na svého dealera.
- b U standardní baterie může nabití na 90 % trvat 90 minut.

INFORMACE O PŘÍSLUŠENSTVÍ

Vložení baterie

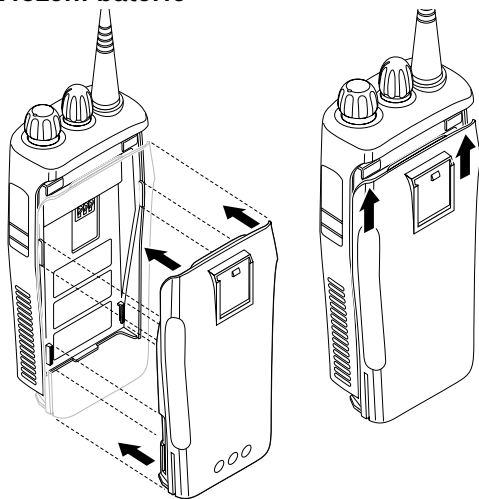

- 1 Vyrovnajte baterii s drážkami vzadu na radiostanici (asi 1 cm od horní hrany radiostanice.)
- 2 Pevně baterii přitlačte k radiostanici a posunujte ji nahoru, dokud západka nezaklapne na místo.
- 3 Posuňte západku baterie dole na radiostanici do zajištěné pozice.

Vyjmutí baterie

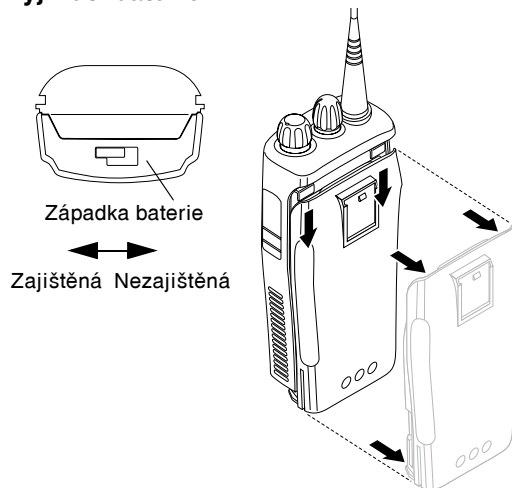

- 1 Pokud je radiostanice zapnutá, vypněte ji.
- 2 Posuňte západku baterie dole na radiostanici do nezajištěné pozice. Uvolněte západku – zatlačte na ni směrem dolů a podržte ji ve směru k přední straně radiostanice.
- 3 Až bude západka uvolněná, vysuňte baterii asi o 1 cm dolů. Až bude baterie mimo drážky pro baterii, sundejte ji z radiostanice.

Přípevnění antény

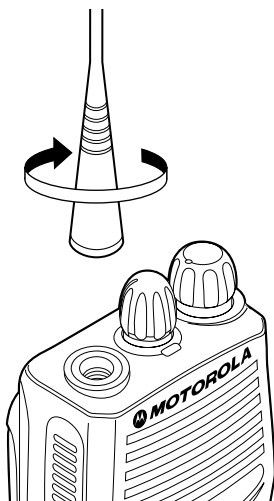

Přípevněte anténu otáčením ve směru hodinových ručiček.

Odpojení antény

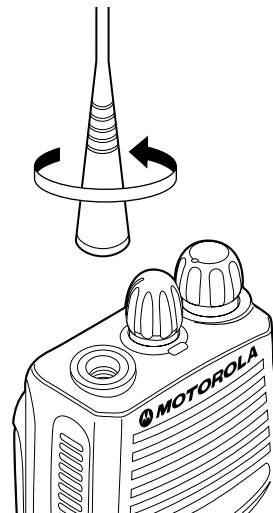

Odpojte anténu otáčením proti směru hodinových ručiček.

Přípevnění opaskové spony

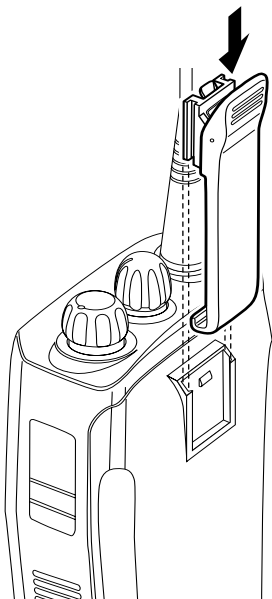

- 1 Vyrovnajte drážky opaskové spony s drážkami na baterii.
- 2 Pritlačte sponu dolú tak, abyste slyšeli cvaknutí.

Vyjmutí opaskové spony

Úchytka opaskové spony

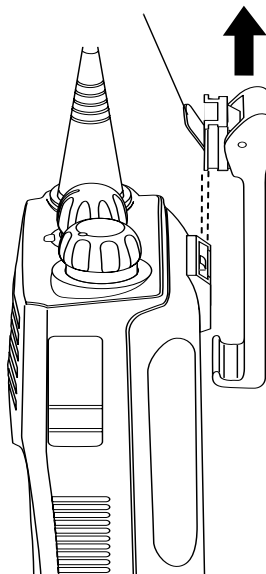

- 1 Pomocí klíče zatlačte na úchytku směrem od baterie a úchytku uvolněte.
- 2 Vytáhněte opaskovou sponu směrem vzhůru.

ZAPNUTÍ A VYPNUTÍ RADIOSTANICE

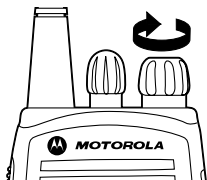

ZAPNOUT

Otočte **ovladačem zapnutí/vypnutí radiostanice/ovládání hlasitosti** ve směru hodinových ručiček. Pokud se radiostanice zapne, uslyšíte tón udávající, že radiostanice úspěšně provedla automatický test () a bude zeleně blikat indikátor LED.

Pokud se radiostanice nezapne, uslyšíte tón udávající neúspěšný automatický test ().

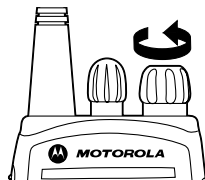

VYPNOUT

Otáčejte **ovladačem zapnutí/vypnutí radiostanice/ovládání hlasitosti** proti směru hodinových ručiček, dokud neuslyšíte cvaknutí.

OVLÁDÁNÍ HLASITOSTI

- 1 Podržte tlačítko pro **nastavení hlasitosti**; uslyšíte nepřerušovaný tón.
- 2 Otáčejte **ovladačem zapnutí/vypnutí radiostanice/ovládání hlasitosti**, dokud nenastavíte požadovanou hlasitost.
- 3 Uvolněte tlačítko pro **nastavení hlasitosti**.

VOLBA RÁDIOVÉHO KANÁLU

Radiostanice umožňuje přístup ke 4 až 16 kanálům.

Poznámka: Vzhledem k vládním předpisům je možné, že některé kanály nebudou naprogramovány. Další informace obdržíte od svého dealera.

Pokud chcete zvolit kanál, otáčejte **kanálovým voličem** ve směru nebo proti směru hodinových ručiček, dokud nenajdete požadovaný kanál.

VYSÍLÁNÍ

- 1 Zapněte radiostanici.
- 2 Pomocí **kanálového voliče** zvolte požadovaný kanál.
- 3 Držte přístroj ve svislé poloze, stiskněte **klíčovací tlačítko** a mluve ve vzdálenosti asi 2,5 až 5 cm od mikrofonu.
- 4 Při poslechu uvolněte **klíčovací tlačítko**.

PŘÍJEM

- 1 Zapněte radiostanici.
- 2 Upravte hlasitost radiostanice.
- 3 Přepněte přístroj na požadovaný kanál. Pokud chcete odpovědět, držte přístroj ve svislé poloze, stiskněte **klíčovací tlačítko** a mluve ve vzdálenosti asi 2,5 až 5 cm od mikrofonu.

MONITOR

Před zahájením vysílání je důležité monitorovat provoz, abyste nemluvili „přes“ někoho, kdo už vysílá.

- 1 Stiskněte a podržte naprogramované tlačítko pro **monitor**; uslyšíte tak rádiový provoz na kanálu.
- 2 Jakmile se kanál uvolní, stiskněte **klíčovací tlačítko**.
- 3 Dlouhý stisk tlačítka funkce **monitor** přepne radiostanici do režimu dlouhodobého monitorování.
 - Uslyšíte vysoký tón.

Krátký stisk tlačítka funkce **monitor** zruší režim dlouhodobého monitorování a radiostanice se vrátí do normálního provozního režimu.

KLÍČOVÁNÍ HLASEM – FUNKCE VOX

Pokud chcete radiostanici používat v režimu „hands-free“, můžete ji aktivovat hlasem pomocí funkce VOX; budete muset hovořit prostřednictvím příslušenství, které je připojeno k radiostanici.

Připojení náhlavní soupravy s funkcí VOX

- 1 Vypněte radiostanici.
- 2 Připojte k radiostanici příslušenství pro funkci VOX a zapněte ji.
- 3 Režim funkce VOX zapnete nebo vypnete pomocí naprogramovaného tlačítka pro funkci VOX.

Poznámka: Stiskem **klíčovacího tlačítka** režim funkce VOX vypnete.

–nebo–

Zvolte kanál, který váš dealer naprogramoval jako aktivační kanál pro funkci VOX.

Poznámka: Nemusíte použít naprogramované tlačítko pro funkci VOX.

Poznámka: Stiskem **klíčovacího tlačítka** režim funkce VOX vypnete.

- 4 Zvolte kanál, který váš dealer nenaprogramoval jako deaktivací kanál pro funkci VOX.

ZAPNUTÍ/VYPNUTÍ PŘÍPOSLECHU

Dealer může radiostanici naprogramovat tak, abyste ve sluchátkách při vysílání slyšeli svůj hlas.

Náhlavní souprava s funkcí VOX

- 1 Vypněte radiostanici.
- 2 Připojte k radiostanici příslušenství pro funkci VOX.
- 3 Zapněte radiostanici. Pokud byl na radiostanici naprogramován příposlech, bude při vysílání aktivní.

Náhlavní souprava s klíčovacím tlačítkem bez funkce VOX

- 1 Vypněte radiostanici.
- 2 Připojte k radiostanici příslušenství, které nepodporuje funkci VOX.
- 3 Stiskněte a podržte na náhlavní soupravě klíčovací tlačítko.
- 4 Zapněte radiostanici a uvolněte klíčovací tlačítko, jakmile bude radiostanice zapnutá.
- 5 Pokud chcete příposlech vypnout, vypněte a znovu zapněte radiostanici.

VOLÁNÍ NA RADIOSTANICI

REŽIM PŘEVADĚČE NEBO PŘÍMÉHO VYSÍLÁNÍ

Režim přímého vysílání umožňuje komunikovat s další radiostanicí, když:

- nefunguje převaděč

—nebo—

- radiostanice je mimo dosah převaděče, ale v dosahu jiné radiostanice.

Mezi režimem převaděče a přímého vysílání se můžete přepínat pomocí naprogramovaného tlačítka pro **převaděč/přímé vysílání**.

NASTAVENÍ NIŽŠÍ NEBO VYŠŠÍ ÚROVNĚ UMLČOVAČE ŠUMU

Pomocí této funkce můžete vyfiltrovat nežádoucí volání anebo zvuky pozadí. Vyšší úroveň umlčovače však může vyfiltrovat také volání ze vzdálených míst. V takovém případě může být vhodnější nižší úroveň umlčovače.

Mezi vyšší a nižší úrovní umlčovače šumu se můžete přepínat pomocí naprogramovaného tlačítka **umlčovače**.

NASTAVENÍ VÝKONU

Každý kanál na radiostanici má předem určenou úroveň výkonu, kterou můžete měnit.

- *Vysoký výkon* umožňuje dosáhnout ke vzdálenější radiostanici.
- *Nízký výkon* šetří baterii.

Mezi vysokým a nízkým výkonem se můžete přepínat pomocí naprogramovaného tlačítka **výkonu**.

PŘÍJEM A SELEKTIVNÍ VOLÁNÍ

Při příjmu selektivního volání:

- Indikátor LED bude blikat žlutě, pokud ho váš dealer naprogramoval.
- Uslyšíte dva vysoké tóny.

Volání přijmete stiskem klíčovacího tlačítka.

PŘÍJEM VÝZVY K HOVORU

Při příjmu výzvy k hovoru:

- Indikátor LED bude blikat žlutě, pokud ho váš dealer naprogramoval.
- Uslyšíte čtyři vysoké tóny.

Výzvu přijmete stiskem **klíčovacího tlačítka**; zrušíte ji stiskem kteréhokoliv jiného tlačítka.

SKENOVÁNÍ

Můžete sledovat více kanálů a přijímat kterékoliv hovory, které jsou na nich vysílány. Kanály může váš dealer naprogramovat do seznamu pro skenování. Radiostanice se automaticky přepne na kanál ze seznamu, pokud na něm zachytí činnost.

SPUŠTĚNÍ NEBO ZASTAVENÍ SKENOVÁNÍ

Při skenování bliká zelený indikátor LED a přestane blikat, když se radiostanice přepne na některý kanál.

Operaci skenování můžete spustit nebo ukončit následujícím způsobem:

- 1 Pokud chcete spustit nebo ukončit operaci skenování, stiskněte naprogramované tlačítko pro skenování.

- nebo -

- 2 Zvolte kanál, který váš dealer naprogramoval pro aktivaci automatického skenování.

Poznámka: Nemusíte použít naprogramované tlačítko pro skenování.

- 3 Zvolte kanál, který váš dealer nenaprogramoval pro ukončení automatického skenování.

ZPĚTNÉ VYSÍLÁNÍ

Pokud je naprogramována funkce zpětného vysílání, můžete reagovat na jakékoliv volání přijaté v průběhu skenování. Na volání můžete odpovědět stiskem **klíčovacího tlačítka** před uplynutím naprogramovaného intervalu. Jinak bude radiostanice dál skenovat. Další informace obdržíte od svého dealera.

VYŘAZENÍ NEŽÁDOUCÍHO KANÁLU

Poznámka: Pokud chcete tuto funkci používat, dealer musí naprogramovat některé tlačítko pro **vyřazení nežádoucího kanálu**.

Pokud se budou na určitém kanálu neustále objevovat nežádoucí volání nebo šum („nežádoucí“ kanál), můžete ho dočasně vyřadit ze seznamu pro skenování:

- 1 Až bude radiostanice na nežádoucí kanálu, stiskněte naprogramované tlačítko pro **vyřazení nežádoucího kanálu** a podržte ho, dokud neuslyšíte tón.
- 2 Uvolněte tlačítko pro **vyřazení nežádoucího kanálu**. Nežádoucí kanál bude vyřazen ze seznamu.

Poznámka: Vyřadit nemůžete prioritní kanál a poslední kanál, který zbývá na seznamu pro skenování.

Opětovné zařazení kanálu na seznam pro skenování

- 1 Zastavte skenování stiskem tlačítka pro **skenování**.
- 2 Spust'te znovu skenování stiskem tlačítka pro **skenování**. Vyřazený nežádoucí kanál bude znovu zařazen na seznam pro skenování.

NASTAVENÍ PRIORITY PRO POLO_KU NA SEZNAMU PRO SKENOVÁNÍ

Je možné, že budete chtít, aby radiostanice hledala volání na určitém kanálu častěji. Váš dealer může v seznamu pro skenování nastavit priority. Další informace obdržíte od svého dealera.

Prioritní kanál	Posloupnost skenování
Žádný	K1 → K2 → K3 → K4 → ... K1
Kanál č. 2	K2 → K1 → K2 → K3 → K2 → K4 → K2 → ... K1

I když bude radiostanice přepnutá na kanál, který nemá prioritu, bude sledovat činnost na prioritním kanálu. Pokud zachytí činnost, přepne se na prioritní kanál.

TARTALOM

Szoftver szerzői jogvédelmi tájékoztató	2	A rádió be- és kikapcsolása	11
A rádió működésének áttekintése	3	A hangerő beállítása	11
Kezelő- és kijelzőszervek	3	Rádiócsatorna választása	11
A rádió kezelőszervei	3	Hívás kezdeményezése	12
LED kijelző	4	Hívás fogadása	12
Programozható gombok	4	Figyelés	12
Javított hangminőség	6	A VOX funkció	13
Kompandálás	6	VOX fejbeszélő csatlakoztatása	13
Az akkumulátor ellenőrzése	6	Önhang engedélyezése/elnyomása	13
A programozható gombokhoz tartozó		VOX fejbeszélővel	13
hangjelzések Gombok	6	Nem-VOX fejbeszélő beépített PTT	
		gombbal	13
Üzembehelyezés	7	Adás és vétel	14
Az akkumulátor	7	Relézett és közvetlen üzemmód	14
Az akkumulátor feltöltése	7	Erős vagy normál zajzár beállítása	14
Asztali töltő	7	Az adásszint beállítása	14
A tartozékok	8	Szelektív hívás fogadása	14
Az akkumulátor felhelyezése	8	Hívásriasztási üzenet fogadása	14
Az akkumulátor levétele	8	Keresés	15
Az antenna felszerelése	9	Keresés elindítása és leállítása	15
Az antenna leszerelése	9	Váltott irányú beszélgetés	15
Az övcsipesz behelyezése	10	Zavaró csatorna kizárása	15
Az övcsipesz kiszerezése	10	Kizárt csatorna visszaállítása a	
		keresési listára	16
		Keresési listán szereplő csatorna	
		kiemelése	16

Szoftver szerzői jogvédelmi tájékoztató

A jelen kézikönyvben leírt termékek szerzői jogvédelmet élvező, félvezető memóriákban vagy más közegekben tárolt számítógépes programokat tartalmazhatnak. Az Egyesült Államok és más országok törvényei a Motorola Europe és a Motorola Inc. részére bizonyos kizárólagos jogokat biztosítanak a szerzői jogvédelmet élvező számítógépes programok tekintetében, beleértve a szerzői jogvédelmet élvező számítógépes programok kizárólagos másolási vagy bármilyen formában történő sokszorosítási jogát. Ennek megfelelően, a kézikönyvben leírt szerzői jogvédelmet élvező számítógépes programok egyike sem másolható vagy sokszorosítható semmilyen formában a szerzői jogok tulajdonosainak kifejezett írásos engedélye nélkül. Továbbá a termékek megvásárlása nem tekinthető a szerzői jogvédelmeket, szabadalmakat vagy szabadalmi kérelmeket illető jogosítványok engedélyezésének, sem közvetlenül, sem hallgatólagosan, kereseti igény meggátolásával vagy más módon, és a termékek megvásárlása csak a termékértékesítési törvények alkalmazásából következő nem kizárólagos, szokásos, szerzői jogdíjmentes használati jogosultságot biztosítja a vásárlónak.

A RÁDIÓ MŰKÖDÉSÉNEK ÁTTEKINTÉSE

Ez a felhasználói útmutató a CP040 mobil rádiók működését ismerteti.



Figyelemzés!

A termék használata előtt kérjük, olvassa el a rádióhoz tartozó „Termékbiztonság és rádiófrekvenciának való kitettség“ (6864117B25_) című prospektusban megadott biztonságos üzemeltetési utasításokat.

FIGYELEM!

A rádiófrekvenciának való kitettséget szabályozó ICNIRP előírásoknak megfelelően a rádió csak foglalkozáshoz kötötten használható. A rádiófrekvenciás energiának való kitettség határértékeinek betartására a termék használata előtt kérjük, olvassa el a „Termékbiztonság és rádiófrekvenciának való kitettség“ (Motorola kiadványszám: 6864117B25_) című prospektusban megadott, rádiófrekvenciás energiának való kitettségre és biztonságos üzemeltetésre vonatkozó utasításokat.

KEZELŐ- ÉS KIJELZŐSZERVEK

A rádió kezelőszervei

A számokkal jelölt kezelőszervek helyét a címlap mögött található ábra mutatja.

1. **Adásgomb (PTT)**
Beszéd közben tartsa lenyomva; vételkor engedje fel.
2. **Be-Ki kapcsoló / Hangerő szabályozó gomb**
A rádió be- vagy kikapcsolására és a hangerő beállítására szolgál.
3. **Csatornaválasztó gomb**
Ezzel lehet a rádiót a különböző csatornákra állítani.
4. **LED kijelző**
A bekapcsolást, adást, vételt, keresési állapotot, hívásriasztást, szelektív hívást és az akkumulátor szintjét jelzi.
5. **Mikrofon**
A mikrofont 2,5–5 cm-re tartsa a szájától, és tisztán artikulálva beszéljen.
6. **Második oldalsó gomb (programozható)**
7. **Első oldalsó gomb (programozható)**
Figyelő/figyeléstörölő gombként javasoljuk használni.
8. **A tartozékok csatlakozója**
Ide lehet csatlakoztatni a külső mikrofont, fülhallgatót és más tartozékokat. Helyezzük vissza rá a porvédő fedelet, ha nem használjuk.

LED kijelző

A rádió állapotát jelzi, a következők szerint:

LED	Állapota	Jelentése
Rádiós hívás		
Piros	Folyamatos	A rádió adásra van kapcsolva.
Piros	Villogó	Foglalt a csatorna – vételkor.
Keresés		
Zöld	Villogó	A rádió adást keres.
Hívásriasztás		
Sárga	Villogó	Hívásriasztás érkezett.
Szelektív hívás		
Sárga	Villogó	Szelektív hívás érkezett.
Folyamatos figyelés / Nyitott zajzár		
Sárga	Folyamatos	A rádió figyelő üzemmódban van.
Lemerült akkumulátor		
Red	Villogó	Adás közben villog

Programozható gombok

A rádión két programozható gomb található. A márkakereskedőnél ezekre különféle funkciókat lehet programoztatni.

A márkakereskedőtől megtudakolható a rádió által támogatott funkciók teljes listája.

A gombokkal két-két funkció érhető el, attól függően, hogy mennyi ideig tartják lenyomva őket:

- **rövid lenyomás**—a programozható gombok rövid lenyomása, majd felengedése
- **hosszú lenyomás**—a programozható gombok legalább 1,5 másodperces lenyomása
- **lenyomva tartás**—a programozható gombok lenyomása és nyomva tartása az állapot ellenőrzése vagy beállítások közben

A következő táblázat összefoglalja a rádió programozható funkcióit és megadja, hogy melyik oldalon található leírásuk.

A „Gomb” oszlopba a márkakereskedővel be kell írni annak a programozható gombnak a nevét, amelyre a funkciót ráprogramozta.

A gomb neve mellett azt is tüntesse fel, hogy a funkció a gomb rövid vagy hosszú idejű lenyomását vagy lenyomva tartását igényli-e.

Funkció	Rövid lenyomás	Hosszú lenyomás	Lenyomva tartás	Oldal	Gomb
Akkumulátorszint			Az akkumulátor töltöttségi szintjének ellenőrzésére szolgál.	6	
Hangerőbeállítás	—	—	Beállítóhangot ad a hangerő beállításához.	11	
Folyamatos figyelés	Hosszú lenyomásra indul. Rövid lenyomásra törlődik.	A kiválasztott csatorna forgalma figyelhető vele.	—	12	
Beszédvezérelt adás (VOX)	Ki-be kapcsolja a VOX funkciót.			13	
Relézett/közvetlen	Ide-oda vált a másik állomás relézett vagy közvetlen elérése között.		—	14	
Adásszint	Ide-oda vált a „nagy” és „kis” teljesítményű adásszint között.		—	14	
Zajzár	Ide-oda vált a zajzár erős és normál beállítása között.			14	
Keresés / Zavaró csatorna kizárása	Ki-be kapcsolja a keresés funkciót.	Keresés közben kizárja a zavaró csatornát.	—	15	

Javított hangminőség

Kompondálás

A kompondálás kiemeli a zajból a beszédhangot, és ezzel javítja a hangminőséget. Ezt úgy éri el, hogy adáskor összenyomja, vételkor pedig széthúzza a beszédjel dinamikáját.

Ez az előny azonban csak akkor érvényesül, ha minden érintett rádiókészüléken működik ez a funkció.

Az akkumulátor ellenőrzése

Ha a márkakereskedő ezt ráprogramozta valamelyik gombra, az akkumulátor töltöttségi szintje gombnyomással ellenőrizhető. Tartsa lenyomva az előre programozott **Akkumulátorszint** gombot. A LED kijelző mutatja a töltöttségi szintet:

Az akkumulátor töltöttségi szintje		LED kijelző
Jó		Zöld
Elegendő		Sárga
Alacsony		Villogó piros
Nagyon alacsony		Nem világít

A programozható gombokhoz tartozó hangjelzések

Magas fekvésű hangjelzés 

Alacsony fekvésű hangjelzés 



Sikeres önellenőrzés.



Sikertelen önellenőrzés.



Pozitív jelzőhang.

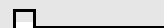

Negatív jelzőhang.

Egyes programozható gombok kétféle üzemmódot kétféle hanggal tudnak jelezni:

Gomb	Pozitív jelzőhang	Negatív jelzőhang
Keresés	Keresés indul	Keresés leáll
Adásszint	Nagy teljesítmény beállítása	Kis teljesítmény beállítása
Zajzár	Erős zajzár	Normál zajzár
Relézett / közvetlen	Nem használja a relézést	Reléállomást használ
VOX	VOX bekapcsolva	VOX kikapcsolva

ÜZEMBEHELYEZÉS

AZ AKKUMULÁTOR

Az akkumulátor feltöltése

Ha új vagy nagyon lemerült az akkumulátor, akkor használatbavétel előtt fel kell tölteni. Lemerült akkumulátorral való adás közben pirosan villog a LED, és a PTT adásgomb felengedésekor figyelmeztető hangjelzés hallatszik.

Megjegyzés: Az akkumulátort gyárilag töltetlenül szállítjuk. Használatbavétele előtt az új akkumulátort 14 – 16 órán át tölteni kell, függetlenül attól, mit mutat a töltöttségi szintjelző.

Asztali töltő

Az akkumulátor feltöltéséhez

- 1 Kapcsolja ki a rádiót.
- 2 Helyezze az akkumulátort a töltőbe, rádióstól vagy anélkül.
 - A töltőhöz tartozó LED tájékoztat az akkumulátor állapotáról:

A LED színe	Az akkumulátor állapota
Nem világít	Rosszul van behelyezve vagy nem érzékelhető az akkumulátor.
Egy zöld felvillanás	Bekapcsolt a töltő.
Villogó piros ^a	Az akkumulátor nem tölthető vagy rosszul érintkezik.
Piros	Az akkumulátor töltődik.
Villogó sárga	Az akkumulátor a töltőben van, de nem töltődik. Az akkumulátor túl hideg vagy túl meleg. Esetleg a feszültség a töltési küszöbszint alatt van.
Villogó zöld ^b	Az akkumulátor legalább 90 százalékosan fel van töltve.
Zöld	Az akkumulátor teljesen fel van töltve.

- a Vegye ki, majd helyezze vissza a töltőbe az akkumulátort. Ha ezután is villog a LED, forduljon a márkakereskedéshez.
- b A normál akkumulátorokat legalább 90 percig kell tölteni a 90 százalékos töltöttség eléréséhez.

A TARTOZÉKOK

Az akkumulátor felhelyezése

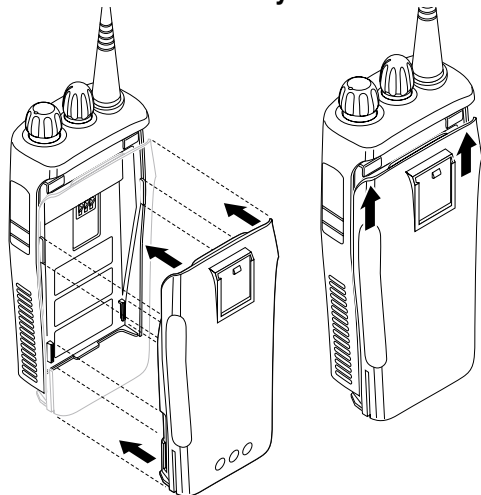

- 1 Igazítsa hozzá az akkumulátor állását a rádió hátoldali vezetősínjeihez (úgy, hogy az akkumulátor kb. 1 cm-rel az üzemi helyzet alatt legyen).
- 2 Nyomja hozzá az akkumulátort a rádióhoz, majd tolja fel a helyére, hogy a retesz hallható kattánással megfogja.
- 3 Tolja zárt állásba a rádió alján levő akkumulátorreteszt.

Az akkumulátor levétele

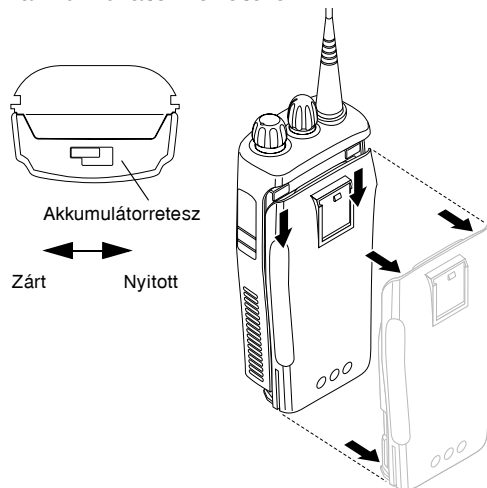

- 1 Kapcsolja ki a rádiót, ha be van kapcsolva.
- 2 Tolja nyitott állásba az akkumulátorreteszt. Nyomja lefelé, majd tartsa a rádió elülső oldala felé benyomva a reteszt, hogy szétkapcsolódjon.
- 3 Ha már szétkapcsolódott a retesz, csúsztassa az akkumulátort kb. 1 cm-t lefelé. Amikor teljesen kicsúszott a vezetősínből, emelje le.

Az antenna felszerelése

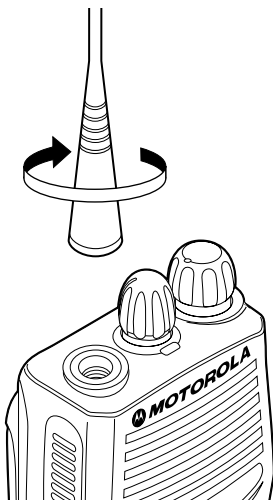

Az óramutató járása szerint csavarozza a helyére az antennát.

Az antenna leszerelése

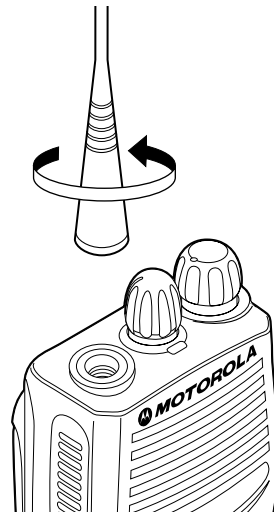

Az óramutató járásával ellentétes irányban csavarozza le az antennát.

Az övcsipesz behelyezése

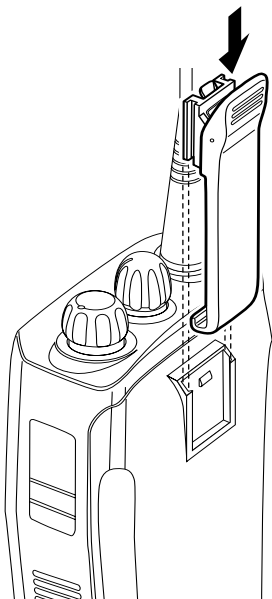

- 1 Igazítsa egymáshoz az övcsipesz és az akkumulátor barázdáit.
- 2 Tolja lefelé a helyére, amíg a retesz hallható kattanással meg nem fogja.

Az övcsipesz kiserelése

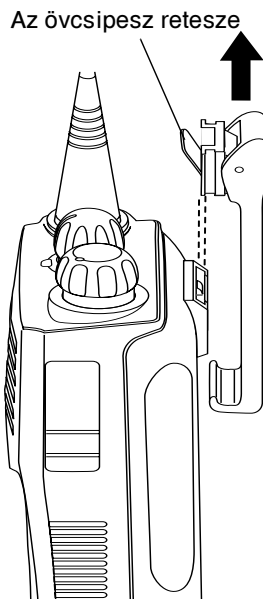

- 1 Az övcsipesz kireteszeléséhez kulccsal nyomja ki a retesz nyelvét az akkumulátor testéből.
- 2 Felfelé húzza ki az övcsipeszt.

A RÁDIÓ BE- ÉS KIKAPCSOLÁSA

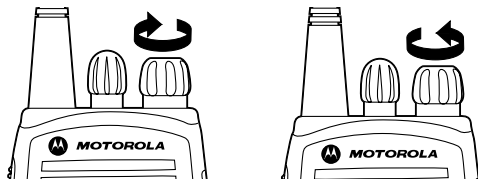

BE

KI

Fordítsa el az óramutató járásával megegyező irányban a **Be/Ki/Hangerőszabályozó** gombot. Ha sikerült a bekapcsolás, megszólal a sikeres önellenőrzést jelző hang () és zölden felvillan a LED.

Ha nem sikerült a bekapcsolás, a sikertelen önellenőrzést jelző hang () szólal meg.

Kattanásig fordítsa el az óramutató járásával ellentétes irányban a **Be/Ki/Hangerőszabályozó** gombot.

A HANGERŐ BEÁLLÍTÁSA

- 1 Tartsa lenyomva a **Hangerőbeállítás** gombot; megszólal egy folyamatos hang.
- 2 A **Be/Ki/Hangerőszabályozó** gombbal állítsa be a kívánt hangerőt.
- 3 Engedje fel a **Hangerőbeállítás** gombot.

RÁDIÓCSATORNA VÁLASZTÁSA

A rádiónak 4 vagy 16 csatornája van.

Megjegyzés: Előfordulhat, hogy hatósági rendelkezés tiltja egyes csatornák beprogramozását. További tájékoztatásért forduljon a márkakereskedéshez.

A kívánt csatornát a **Csatornaválasztó** gomb jobbra vagy balra forgatásával állíthatja be.

HÍVÁS KEZDEMÉNYEZÉSE

- 1 Kapcsolja be a rádiót.
- 2 A **Csatornaválasztó** gombbal állítsa be a csatornát, amelyen adni kíván.
- 3 Tartsa függőleges helyzetben a rádiót, nyomja meg a **PTT** gombot, és 2,5 – 5 cm távolságból beszéljen a mikrofonba.
- 4 Vételre a **PTT** gomb felengedésével állhat.

HÍVÁS FOGADÁSA

- 1 Kapcsolja be a rádiót.
- 2 Állítsa be a kívánt hangerőt.
- 3 Álljon rá a vételi csatornára. Válaszolóhoz tartsa függőleges helyzetben a rádiót, nyomja meg a **PTT** gombot, és 2,5 – 5 cm távolságból beszéljen a mikrofonba.

FIGYELÉS

Adás előtt figyeljen bele a forgalomba, nehogy „rányomjon” valakire, aki már adásban van.

- 1 A csatorna forgalmának meghallgatásához nyomja le és tartsa lenyomva az előre programozott **Figyelés** gombot.
- 2 Ha forgalommentes a csatorna, a **PTT** gomb lenyomásával adásba mehet.
- 3 Az előre programozott **Figyelés** gomb hosszú lenyomása Folyamatos figyelés üzemmódba állítja a rádiót.
 - Ezt magas fekvésű hang jelzi.

A **Figyelés** gomb rövid lenyomása törli a folyamatos figyelést, és visszaállítja a normál üzemmódot.

A VOX FUNKCIÓ

A VOX funkció a beszéddel indítja az adást, s ezzel lehetővé teszi a rádió szabadkezes használatát. A VOX használatához csatlakoztatni kell a rádióhoz a fejbeszélő tartozékot.

VOX fejbeszélő csatlakoztatása

- 1 Kapcsolja ki a rádiót.
- 2 Csatlakoztassa a VOX fejbeszélőt, majd kapcsolja be a rádiót.
- 3 A VOX üzemmód be- és kikapcsolásához nyomja le az előre programozott **VOX** gombot.

Megjegyzés: A **PTT** lenyomása kikapcsolja a VOX-ot.

–vagy–

Válasszon olyan csatornát, amelyet a márkakereskedésben VOX-ra programoztak.

Megjegyzés: Ebben az esetben nem kell lenyomni az előre programozott **VOX** gombot.

Megjegyzés: A **PTT** lenyomása kikapcsolja a VOX-ot.

- 4 A VOX kikapcsolásához válasszon olyan csatornát, amelyet nem programoztak be a VOX-ra.

ÖNHANG ENGEDÉLYEZÉSE/ ELNYOMÁSA

Be lehet programoztatni a rádiót úgy, hogy adás közben a fejbeszélőben hallatsszon az adásba menő saját hang.

VOX fejbeszélővel

- 1 Kapcsolja ki a rádiót.
- 2 Csatlakoztassa a rádióhoz a VOX fejbeszélő tartozékot.
- 3 Kapcsolja be a rádiót. Adás közben hallja saját hangját, ha ez be van programozva a rádióba.

Nem-VOX fejbeszélő beépített PTT gombbal

- 1 Kapcsolja ki a rádiót.
- 2 Csatlakoztassa a rádióhoz a nem-VOX fejbeszélő tartozékot.
- 3 Nyomja le és tartsa lenyomva a fejbeszélő beépített PTT gombját.
- 4 Kapcsolja be a rádiót, majd az önellenőrzés sikeres megtörténtével engedje fel a PTT gombot.
- 5 Az önhang kikapcsolásához kapcsolja ki, majd ismét be a rádiót.

ADÁS ÉS VÉTEL

RELÉZETT ÉS KÖZVETLEN ÜZEMMÓD

Közvetlen üzemmódban akkor is hívható egy másik rádió, ha:

- a reléállomás nem működik

—vagy—

- a saját rádió a reléállomás hatótávolságán kívül, de a másik rádió hatótávolságán belül van.

A relézett és közvetlen üzemmód között az előre programozott **Relé/Közvetlen** gombbal lehet ide-oda kapcsolni.

ERŐS VAGY NORMÁL ZAJZÁR BEÁLLÍTÁSA

A zajzárral kiszűrhetők a nem kívánt hívások és a háttérzaj. Az erősre állított zajzár azonban a távoli, gyenge hívásokat is kiszűrheti. Ilyen hívások vételéhez jobb a normál zajzár.

A zajzár erős és normál állása között az előre programozott **Zajzár** gombbal lehet ide-oda kapcsolni.

AZ ADÁSSZINT BEÁLLÍTÁSA

Minden csatornához előre hozzárendelhető egy adási teljesítményszint.

- *Nagy teljesítmény* beállítása nagyobb hatótávolságot ad.
- *Kis teljesítmény* beállítása meghosszabbítja az akkumulátor üzemidejét.

A kis és nagy teljesítményszint között az előre programozott **Adásszint** gombbal lehet ide-oda kapcsolni.

SZELEKTÍV HÍVÁS FOGADÁSA

Szelektív hívás érkezésekor:

- Sárgán villog a LED, ha a márkakereskedés beprogramozta.
- Két magas fekvésű hang hallható.

A hívásra a PTT gomb lenyomásával lehet válaszolni.

HÍVÁSRIASZTÁSI ÜZENET FOGADÁSA

Hívásriasztási üzenet érkezésekor:

- Sárgán villog a LED, ha a márkakereskedés beprogramozta.
- Négy magas fekvésű hang hallható.

A hívásriasztási üzenetre a **PTT** gombbal lehet válaszolni; bármely más gomb lenyomása törli az üzenetet.

KERESÉS

Egyidejűleg több csatorna is figyelhető a rajtuk érkező hívások fogadásához. A csatornák keresési listába programoztathatók a márkakereskedésben. A listán szereplő bármely csatornára automatikusan rákapcsolódik a rádió, ha forgalmat észlel rajta.

KERESÉS ELINDÍTÁSA ÉS LEÁLLÍTÁSA

A LED zölden villog a keresés közben; a villogás megszűnik, ha a rádió rááll egy csatornára. A keresés elindításához vagy leállításához:

- 1 Nyomja le az előre programozott **Keresés** gombot.
- vagy -
- 2 Válasszon egy olyan csatornát, amely be van programozva az automatikus keresésre.
Megjegyzés: Ebben az esetben nem kell lenyomni az előre programozott **Keresés** gombot.
- 3 Az automatikus keresés leállításához válasszon egy olyan csatornát, amely nincs beprogramozva az automatikus keresésre.

VÁLTOTT IRÁNYÚ BESZÉLGETÉS

Ha a rádióba beleprogramozták a váltott irányú beszélgetést, akkor közvetlenül válaszolni lehet a keresés közben vett hívásokra. A válaszoláshoz a beprogramozott tartási idő letelte előtt le kell nyomni a **PTT** gombot. Ellenkező esetben a rádió folytatja a keresést. További tájékoztatásért forduljon a márkakereskedéshez.

ZAVARÓ CSATORNA KIZÁRÁSA

Megjegyzés: Ez a szolgáltatás csak akkor használható, ha a márkakereskedés előre beprogramozott egy **Zavaró csatorna kizárása** gombot.

Ha egy csatorna zajos vagy nem kívánt hívásokkal terhelt („zavaró” csatorna), ideiglenesen kizárható a keresési listáról:

- 1 Állítsa a rádiót a zavaró csatornára, majd nyomja le az előre beprogramozott **Zavaró csatorna kizárása** gombot, amíg hangjelzést nem hall.
- 2 Engedje fel a **Zavaró csatorna kizárása** gombot. Ezzel kizárásra került a zavaró csatorna.

Megjegyzés: Kiemelt vagy a listán utolsóként megmaradt csatorna nem zárható ki.

Kizárt csatorna visszaállítása a keresési listára

- 1 A **Keresés** gomb lenyomásával állítsa le a keresést.
- 2 A **Keresés** gomb ismételt lenyomásával indítsa el a keresést. A korábban kizárt csatorna ezzel visszakerül a keresési listára.

KERESÉSI LISTÁN SZEREPLŐ CSATORNA KIEMELÉSE

A keresési listán szereplő csatornák egyike kiemelt csatornává léptethető elő. Ez azt jelenti, hogy a rádió ezt a csatornát gyakrabban figyeli. A kiemelést a márkakereskedésben lehet elvégezteni. További tájékoztatásért forduljon a márkakereskedéshez.

Kiemelt csatorna	Keresési sorrend
Nincs	Ch1 ➡ Ch2 ➡ Ch3 ➡ Ch4 ➡ ...Ch1
A 2. csatorna (Ch2) ki van emelve	Ch2 ➡ Ch1 ➡ Ch2 ➡ Ch3 ➡ Ch2 ➡ Ch4 ➡ Ch2 ➡ ...Ch1

A rádió akkor is ellenőrzi a kiemelt csatorna forgalmát, ha időközben nem kiemelt csatornára állt át. Ha eközben forgalmat észlel a kiemelt csatornán, oda kapcsol át.

SPIS TREŚCI

Prawa autorskie do oprogramowania	2	Odbiór wywołania	12
Ogólny opis radiotelefonu	3	Monitorowanie	12
Funkcje obsługi i sterowania	3	Praca w trybie VOX	13
Elementy regulacyjne radiotelefonu	3	Podłączanie zestawu słuchawkowego VOX	13
Kontrolka Świetlna	4	Włączanie/wyłączanie własnego głosu w zestawie słuchawkowym	13
Przyciski programowalne	4	Zestaw słuchawkowy VOX	13
Ulepszone funkcje audio	6	Zestaw słuchawkowy bez VOX z wbudowanym przyciskiem nadawania PTT13	
Kompansja	6	Wywołania radiowe	14
Stan naładowania akumulatora	6	Tryb nadawania z przekaźnikiem lub z pominięciem przekaźnika	14
Wskaźniki dźwiękowe przycisków programowalnych	6	Ustawianie blokady szumów normalnej i o wyższym progu	14
Przygotowanie do pracy	7	Ustawianie poziomu mocy	14
Informacje dotyczące akumulatorów	7	Odbiór wywołania selektywnego	14
Ładowanie akumulatora	7	Odbiór sygnału przychodzącego wywołania	14
Ładowarka biurkowa	7	Przeszukiwanie	15
Informacje dotyczące akcesoriów	8	Rozpoczynanie lub przerywanie przeszukiwania	15
Instalowanie akumulatora	8	Opcja Talkback	15
Odłączanie akumulatora	8	Usuwanie niepożądanych kanałów	15
Instalowanie anteny	9	Przywracanie kanału na listę przeszukiwania	16
Odłączanie anteny	9	Ustawianie priorytetów na liście przeszukiwania	16
Mocowanie zacze pu na pasek	10		
Zdejmowanie zacze pu na pasek	10		
Włączanie/Wyłączanie radiotelefonu	11		
Regulacja głośności	11		
Wybieranie kanału radiowego	11		
Wysyłanie wywołania	12		

Prawa autorskie do oprogramowania

Wyroby opisane w niniejszej instrukcji mogą zawierać zapisane w pamięciach półprzewodnikowych lub na innych nośnikach programy komputerowe, które podlegają ochronie wg zasad praw autorskich do oprogramowania. Prawo Stanów Zjednoczonych Ameryki Północnej i innych krajów chroni interesy firm Motorola Europe oraz Motorola Inc. w zakresie wyłączności własności programów komputerowych, włączając prawo do kopiowania i reprodukcji tych programów w jakiegokolwiek formie. Zgodnie z powyższym, każdy program komputerowy objęty prawami autorskimi, zawarty w urządzeniach opisywanych w niniejszej instrukcji może być skopiowany lub powielony w jakiegokolwiek formie wyłącznie po uzyskaniu pisemnej zgody właściciela tych praw. Ponadto, zakup opisywanych urządzeń nie może być traktowany bezpośrednio albo w domyśle, jako nabycie praw do korzystania z licencji, patentów i zastosowań patentów właściciela praw autorskich, poza normalną eksploatacją urządzeń, nie wymagająca dodatkowej zgody właściciela. Za normalną eksploatację uważa się zastosowania określone w umowie kupna-sprzedazy.

OGÓLNY OPIS RADIOTELEFONU

Niniejsza instrukcja dotyczy radiotelefonów przenośnych CP040.

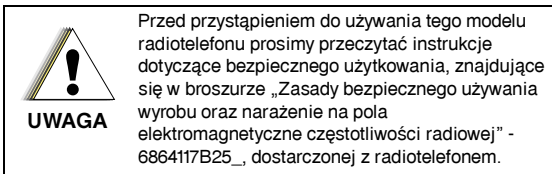

UWAGA!

Radiotelefon ten jest przeznaczony wyłącznie do użytku profesjonalnego, zgodnie z wymaganiami ICNIRP RF w odniesieniu do stopnia narażenia na energię elektromagnetyczną. Przed rozpoczęciem użytkowania tego urządzenia, w celu przestrzegania limitów narażenia na wpływ pól elektromagnetycznych, należy przeczytać informacje o wpływie energii pól elektromagnetycznych częstotliwości radiowej na organizm ludzki oraz wskazówki użytkowania w broszurze „Zasady bezpiecznego używania wyrobu oraz narażenie na pola elektromagnetyczne częstotliwości radiowej” (publikacja firmy Motorola, numer katalogowy 6864117B25_).

FUNKCJE OBSŁUGI I STEROWANIA

Elementy regulacyjne radiotelefonu

Poniższe numery odnoszą się do ilustracji znajdujących się na wewnętrznej stronie przedniej okładki.

- 1. Przycisk nadawania (PTT)**
Chcąc mówić, należy ten przycisk wcisnąć i przytrzymać, a zwolnić, aby słuchać.
- 2. Pokrętko włączania/wyłączania i regulacji głośności**
Służy do włączania i wyłączania radiotelefonu oraz reguluje głośność.
- 3. Pokrętko wyboru kanałów**
Służy do zmiany kanału.
- 4. Kontrolka LED**
Sygnalizuje zasilanie, nadawanie, odbiór, przeszukiwanie, przychodzące wywołanie, wywołanie selektywne oraz stan naładowania akumulatora.
- 5. Mikrofon**
Mikrofon należy trzymać w odległości 2,5 cm do 5 cm od ust i mówić wyraźnie.
- 6. Przycisk boczny 2 (Programowalny)**
- 7. Przycisk boczny 1 (Programowalny)**
Zalecany jako przycisk Monitorowania/Anulowania.
- 8. Gniazdo do podłączania akcesoriów**
Służy do dołączania słuchawek, mikrofonogłośników i innych akcesoriów. Kiedy nie jest w użyciu, powinno być ostonięte klapką ochronną.

Kontrolka Świetlna

Kontrolka świetlna na górze radiotelefonu oznacza stan działania urządzenia:

Kontrolka	Stan	Sygnalizuje
Wywołanie z radiotelefonu		
Kolor Czerwony	Ciągły	Radiotelefon nadaje
Kolor Czerwony	Migający	Kanał zajęty – podczas odbioru
Przeszukiwanie		
Kolor Zielony	Migający	Radiotelefon przeszukuje
Sygnalizacja przychodzącego wywołania (Wywołanie Alert)		
Kolor żółty	Migający	Odbiór sygnału przychodzącego wywołania
Wywołanie selektywne		
Kolor żółty	Migający	Odbiór wywołania selektywnego
Monitorowanie kanału/Zdjęcie blokady szumów		
Kolor żółty	Ciągły	Radiotelefon w trybie monitorowania
Niski stan naładowania akumulatora		
Kolor Czerwony	Migający	Miga podczas nadawania

Przyciski programowalne

Niniejszy radiotelefon ma dwa programowalne przyciski. Państwa dealer może zaprogramować te przyciski celem szybkiego uaktywniania różnych funkcji radiotelefonu.

Prosimy skontaktować się ze swoim dealerem w celu otrzymania pełnej listy funkcji, jakie można zaprogramować.

Każdym przyciskiem można uaktywnić do dwóch funkcji, w zależności od rodzaju naciśnięcia:

- **krótkie naciśnięcie** – szybkie naciskanie i zwalnianie przycisków programowalnych
- **długie naciśnięcie** – naciskanie i przytrzymywanie przycisków programowalnych (przynajmniej przez 1,5 sekundy)
- **przytrzymanie** - naciskanie i przytrzymywanie przycisków programowalnych, w czasie sprawdzania stanu radiotelefonu lub wprowadzania zmian/edycji.

Poniższa tabela ilustruje funkcje, jakie można uaktywnić za pomocą przycisków programowalnych oraz numery stron, z odpowiednimi opisami.

W kolumnie “Przycisk”, dealer powinien zapisać nazwę programowalnego przycisku, obok nazwy funkcji, która została mu przypisana.

Również tam, gdzie to konieczne, dealer powinien zapisać, czy powinno być to krótkie lub długie naciśnięcie przycisku, czy też jego przytrzymanie.

Funkcja	Krótkie naciśnięcie	Długie naciśnięcie	Przytrzymanie	Str	Przycisk
Wskaźnik akumulatora			Sprawdza stan naładowania akumulatora.	6	
Ustawianie głośności	—	—	Rozbrzmiewa dźwięk podczas ustawiania poziomu głośności.	11	
Monitorowanie stałe	Długie naciśnięcie przycisku monitorowania uaktywnia funkcję, a krótkie anuluje.	Monitoruje aktywność na wybranym kanale.	—	12	
Nadawanie sterowane głosem (VOX)	Naprzemiennie włącza i wyłącza funkcję VOX.			13	
Nadawanie z przekaźnikiem/ bez przekaźnika	Przełącza pomiędzy nadawaniem z przekaźnikiem lub bez przekaźnika do drugiego radiotelefonu.		—	14	
Poziom mocy	Przełącza pomiędzy nadawaniem z dużą i małą mocą.		—	14	
Blokada szumów	Przełącza pomiędzy blokadą szumów normalną a o wyższym progu.			14	
Przeszukiwanie/ Anulowanie uciążliwego kanału	Naprzemiennie włącza i wyłącza funkcję przeszukiwania.	Anuluje uciążliwy kanał podczas przeszukiwania	—	15	

Ulepszone funkcje audio

Kompansja

Kompansja to funkcja pozwalająca na dalsze podwyższenie jakości dźwięku. Polega ona na kompresowaniu głosu rozmówcy przy wysyłaniu i przywracaniu do pierwotnej postaci po odbiorze, z jednoczesną redukcją odgłosów tła. Jednak korzystanie z tego jest możliwe tylko, kiedy w obydwu radiotelefonach, w nadającym i w odbierającym, funkcja ta została włączona.

Stan naładowania akumulatora

Sprawdzenie stanu naładowania akumulatora możliwe jest jeżeli dealer odpowiednio zaprogramował jeden z programowalnych przycisków radiotelefonu. W tym celu należy przytrzymać zaprogramowany przycisk **Wskaźnika akumulatora**. Kolor, jakim świeci się kontrolka radiotelefonu wskazuje na stan naładowania akumulatora.

Stan naładowania akumulatora	Kolor kontrolki
Dobry	Zielony
Wystarczający	Żółty
Niski	Czerwony migający
Bardzo niski	Kontrolka nie świeci się

Wskaźniki dźwiękowe przycisków programowalnych

Dźwiękwysoki Dźwięk niski



Dźwięk pomyślnego zakończenia autotestu.



Dźwięk autotestu zakończonego niepomyślnie.



Dźwięk wskaźnika pozytywnego.



Dźwięk wskaźnika negatywnego.

Dla niektórych przycisków programowalnych używane są dwa dźwięki oznaczające dwa różne tryby pracy:

Przycisk	Dźwięk pozytywny	Dźwięk negatywny
Przeszukiwanie	Rozpoczęcie przeszukiwania	Zatrzymanie przeszukiwania
Poziom mocy	Wysoki poziom mocy	Niski poziom mocy
Blokada szumów nośnej	Blokada szumów o wyższym progu	Normalna blokada szumów
Z przekaźnikiem /bez przekaźnika	Praca z pominięciem przekaźnika	Praca z przekaźnikiem
VOX	VOX Włączony	VOX Wyłączony

PRZYGOTOWANIE DO PRACY

INFORMACJE DOTYCZĄCE AKUMULATORÓW

Ładowanie akumulatora

Jeżeli akumulator jest nowy lub bliski rozładowania, musi być przed użyciem naładowany. Jeżeli poziom naładowania jest niski, radiotelefon znajduje się w trybie nadawania, kontrolka miga kolorem czerwonym. Po zwolnieniu przycisku PTT rozbrzmiewa dźwięk alarmowy.

Uwaga: Akumulatory opuszczają fabrykę w stanie nienaładowanym. Nowe akumulatory mogą zbyt wcześnie sygnalizować pełne naładowanie i dlatego należy je ładować przed pierwszym użyciem przez 14 - 16 godzin.

Ładowarka biurkowa

W celu naładowania akumulatora należy:

- 1 Wyłączyć radiotelefon.
- 2 W ładowarce umieścić radiotelefon z akumulatorem lub sam akumulator.
 - Kontrolka ładowarki pokazuje stan ładowania.

Kontrolka ładowarki	Stan
Kontrolka nie świeci się	Akumulator nieprawidłowo włożony do ładowarki lub ładowarka nie rejestruje obecności akumulatora.
Jednorazowe zielone mignięcie	Ładowarka włączona.
Kolor Czerwony, migający ^a	Akumulator nie nadaje się do ładowania lub styki nie kontaktują.
Kolor Czerwony	Akumulator w trakcie ładowania
Kolor żółty, migający	Akumulator w ładowarce czeka na ładowanie. Temperatura akumulatora prawdopodobnie zbyt wysoka lub zbyt niska, lub też napięcie w sieci niższe od wymaganego do ładowania.
Kolor Zielony, migający ^b	Akumulator naładowany jest w 90% (lub ponad)
Kolor Zielony	Akumulator jest w pełni naładowany

a Wyjąć i ponownie włożyć akumulator do ładowarki. Jeżeli kontrolka nadal miga czerwonym światłem, należy skontaktować się z punktem sprzedaży.

b Naładowanie standardowego akumulatora do poziomu naładowania 90% może potrwać 90 minut.

INFORMACJE O AKCESORIACH

Instalowanie akumulatora

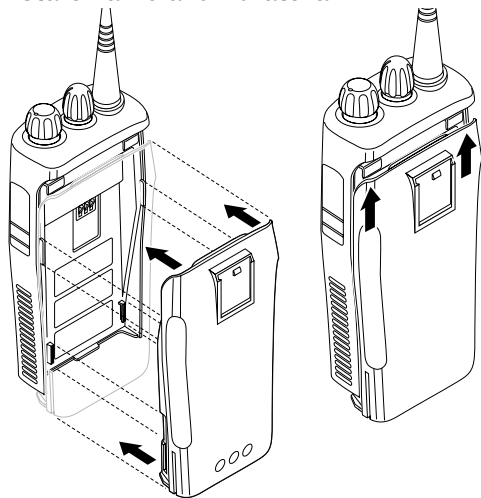

- 1 Dopasuj akumulator do prowadnic z tyłu radiotelefonu (około 1 cm od góry korpusu radiotelefonu.)
- 2 Przyciśnij akumulator mocno do radiotelefonu i przesunij do góry aż zatrzask zaskoczy na miejsce.
- 3 Przesunij zatrzask akumulatora znajdujący się u dołu korpusu radiotelefonu, do pozycji zamkniętej.

Odłączanie akumulatora

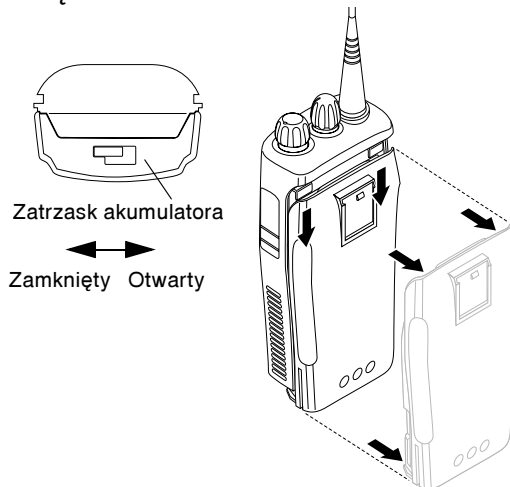

- 1 Wyłącz radiotelefon, jeśli jest włączony.
- 2 Przesunij zatrzask akumulatora do pozycji otwartej. Oddziel naciskając do dołu i trzymając zatrzask zwrócony do przodu radiotelefonu.
- 3 Po oddzieleniu zatrzasku akumulatora, przesunij akumulator do dołu, około 1 cm od góry korpusu radiotelefonu. Po zdjęciu z prowadnic akumulator można pociągnąć i tym samym oddzielić od korpusu radiotelefonu.

Instalowanie anteny

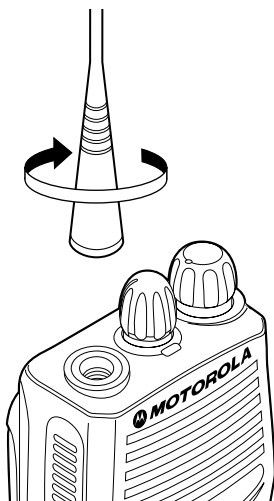

Wkręć antenę zgodnie ze wskazówkami zegara.

Odfęczenie anteny

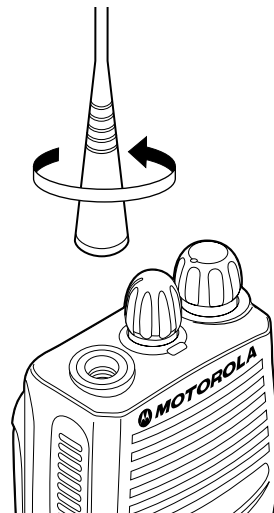

Odkręć antenę w kierunku przeciwnym do wskazówek zegara.

Mocowanie zaczepu na pasek

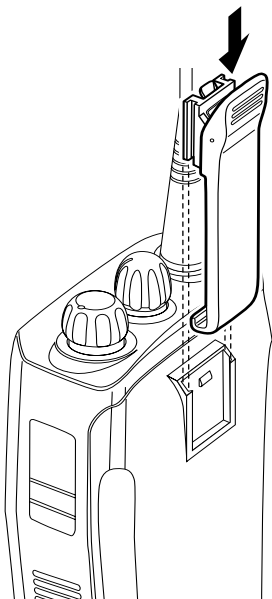

- 1 Dopasuj rowki zaczepu na pasek do rowków znajdujących się na akumulatorze.
- 2 Naciśnij zaczep do dołu, aż usłyszysz kliknięcie.

Zdejmowanie zaczepu na pasek

Element mocowania zaczepu na pasek

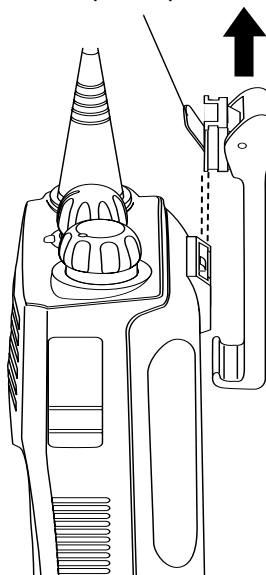

- 1 Za pomocą klucza odłącz pasek od akumulatora.
- 2 Przesuń zaczep do góry i odłącz.

WŁĄCZANIE/WYŁĄCZANIE RADIOTELEFONU

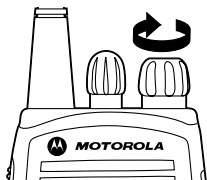

WŁ.

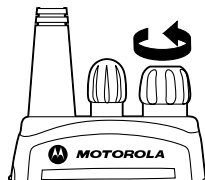

WYŁ.

Aby włączyć radiotelefon, przekręć pokrętło **Wł.-Wył./Regulacja głośności** w prawo. Po włączeniu zasilania urządzenie przeprowadzi autotest, słyszalny będzie dźwięk () potwierdzający uruchomienie, a kontrolka migać będzie na zielono.

Jeżeli zasilanie nie zostanie włączone, rozlegnie się dźwięk () sygnalizujący błąd.

Aby wyłączyć radiotelefon, przekręć pokrętło **Wł.-Wył./Regulacja głośności** w lewo, aż usłyszysz kliknięcie.

REGULACJA GŁOŚNOŚCI

- 1 Przytrzymaj przycisk **Ustawiania głośności**; usłyszysz dźwięk ciągły.
- 2 Przekręć pokrętło **Wł.-Wył./Regulacja głośności** aż do uzyskania wymaganego natężenia głosu.
- 3 Zwolnij przycisk **Ustawiania głośności**.

WYBIERANIE KANAŁU RADIOWEGO

Radiotelefon jest 4- lub 16-to kanałowy.

Uwaga: Z uregulowań prawnych nie wszystkie kanały można zaprogramować. Więcej informacji na ten temat uzyskasz od swojego dealera.

Ażeby wybrać kanał, należy przekręcić pokrętło **Wyboru kanałów** w prawo lub w lewo aż do uzyskania pożądanego kanału.

WYSYŁANIE WYWOŁANIA

- 1 Włącz radiotelefon.
- 2 Za pomocą pokrętki **Wyboru kanałów** wybierz potrzebny kanał.
- 3 Trzymając radiotelefon w pozycji pionowej, wciśnij przycisk nadawania **PTT** i mów wyraźnie do mikrofonu. Mikrofon należy trzymać w odległości 2,5 cm do 5 cm od ust.
- 4 Aby słuchać, zwolnij przycisk nadawania **PTT**.

ODBIÓR WYWOŁANIA

- 1 Włącz radiotelefon.
- 2 Ustaw wymagany poziom głośności.
- 3 Włącz wymagany kanał. Odpowiadaj na wywołanie trzymając radiotelefon w pozycji pionowej; wciśnij przycisk nadawania **PTT** i mów do mikrofonu. Mikrofon należy trzymać w odległości 2,5 cm do 5 cm od ust.

MONITOROWANIE

Monitorowanie aktywności na kanale przed wystaniem wywołania jest ważne, gdyż zapobiega „zagadaniu” przez Ciebie kogoś, kto już nadaje.

- 1 Aby monitorować, czyli słuchać aktywności na danym kanale, wciśnij i przytrzymaj zaprogramowany przycisk **monitorowania**.
- 2 Kiedy ruch na kanale zaniknie, zainicjuj połączenie wciskając przycisk nadawania **PTT**.
- 3 Długie wciśnięcie zaprogramowanego przycisku **Monitorowania** włącza tryb pracy o nazwie *Sticky Permanent Monitor*, czyli Monitorowanie Stałe.
 - Rozlegnie się wtedy wysoki dźwięk.
 Krótkie wciśnięcie zaprogramowanego przycisku **Monitorowania** wyłącza Monitorowanie Stałe i radiotelefon powraca do normalnej pracy.

PRACA W TRYBIE VOX

Kiedy wymagana jest praca z radiotelefonem bez używania rąk do jego obsługi, można w tym celu skorzystać z funkcji VOX oraz dodatkowego urządzenia podłączonego do radiotelefonu.

Podłączanie zestawu słuchawkowego VOX.

- 1 Wyłącz radiotelefon.
- 2 Podłącz do radiotelefonu urządzenie VOX i włącz radiotelefon.
- 3 Aby włączyć lub wyłączyć pracę z zestawem VOX, wciśnij zaprogramowany przycisk **VOX**.

Uwaga: Wciśnięcie przycisku nadawania **PTT** wyłącza działanie VOX.

–lub–

Wybierz kanał zaprogramowany przez dealera do włączania funkcji VOX.

Uwaga: Nie musisz już wciskać zaprogramowanego przycisku **VOX**.

Uwaga: Wciśnięcie przycisku nadawania **PTT** wyłącza funkcję VOX.

- 4 Wybierz kanał, który nie został zaprogramowany przez dealera, aby włączyć funkcję VOX.

WŁĄCZANIE/WYŁĄCZANIE WŁASNEGO GŁOSU W ZESTAWIE SŁUCHAWKOWYM

Dealer może zaprogramować radiotelefon, aby w trakcie nadawania Twój głos był słyszany w słuchawkach.

Zestaw słuchawkowy VOX

- 1 Wyłącz radiotelefon.
- 2 Podłącz do radiotelefonu urządzenie VOX.
- 3 Włącz radiotelefon. Twój głos będzie słyszany w trakcie nadawania, jeśli zostało to zaprogramowane w radiotelefonie.

Zestaw słuchawkowy inny niż VOX z wbudowanym przyciskiem nadawania PTT

- 1 Wyłącz radiotelefon.
- 2 Podłącz do radiotelefonu urządzenie inne niż VOX.
- 3 Wciśnij i przytrzymaj wbudowany w zestawie przycisk nadawania PTT.
- 4 Kiedy radiotelefon zakończy procedurę rozruchu, włącz go i zwolnij przycisk nadawania PTT.
- 5 Aby wyłączyć odstęp własnego głosu w słuchawkach, wyłącz radiotelefon i włącz go ponownie.

WYWOŁANIA RADIOWE

TRYB NADAWANIA Z PRZEKAŹNIKIEM LUB Z POMINIĘCIEM PRZEKAŹNIKA

Tryb nadawania z pominięciem przekaźnika umożliwi komunikowanie się z innym radiotelefonem, jeżeli:

- nie działa przekaźnik —lub—
- radiotelefon znajduje się poza zasięgiem przekaźnika, ale w wystarczającej odległości od komunikowania się z innym radiotelefonem.

Wciskaj zaprogramowany przycisk z **przekaźnikiem/ bez przekaźnika** w celu przełączania pomiędzy Trybem nadawania z **przekaźnikiem lub z pominięciem przekaźnika**.

USTAWIANIE BLOKADY SZUMÓW NORMALNEJ I O WYŻSZYM PROGU

Z funkcji tej należy korzystać w celu filtrowania (blokowania) niepożądanych wywołań i/lub szumów tła. Jednak ustawienie zbyt wysokiego progu blokady może powodować też blokowanie wywołań od znajdujących się daleko radiotelefonów. W takiej sytuacji bardziej wskazane może być stosowanie zwykłej blokady szumów.

Wciskaj zaprogramowany przycisk **Blokady szumów**, w celu przełączania pomiędzy ostrą i normalną blokadą szumów.

USTAWIANIE POZIOMU MOCY

Każdy kanał radiotelefonu ma przypisany poziom mocy nadawania, który można zmienić.

- *Wysoka moc* umożliwi uzyskiwanie łączności z radiotelefonami znajdującymi się daleko.
- *Niska moc* oszczędza energię akumulatora.

Wciskaj zaprogramowany przycisk **Poziomu mocy** w celu przełączania pomiędzy dużą oraz niską mocą nadawania.

ODBIÓR WYWOŁANIA SELEKTYWNEGO

Kiedy radiotelefon odbierze sygnał wywołania selektywnego:

- kontrolka będzie migać żółtym światłem, jeżeli zostało to zaprogramowane przez dealera.
- Rozlegną się dwa wysokie dźwięki.

Wciśnięcie przycisku **PTT** umożliwi odebranie wywołania.

ODBIÓR SYGNAŁU PRZYCHODZĄCEGO WYWOŁANIA

Kiedy radiotelefon odbierze sygnał przychodzącego wywołania:

- kontrolka będzie migać żółtym światłem, jeżeli zostało to zaprogramowane przez dealera.
- Rozlegną się cztery wysokie dźwięki.

Wciśnięcie przycisku **PTT** umożliwi odebranie wywołania, a każdego innego przycisku spowoduje anulowanie przychodzącego sygnału.

PRZESZUKIWANIE

Możliwe jest monitorowanie transmisji prowadzonych na różnych kanałach bez konieczności ciągłego ich przetaczania. Kanały mogą być zaprogramowane przez dealera na listę przeszukiwania. Radiotelefon automatycznie przechodzi na kanał z listy przeszukiwania, jeżeli została wykryta na nim jakakolwiek aktywność.

ROZPOCZYNANIE/PRZERYWANIE FUNKCJI PRZESZUKIWANIA

Podczas funkcji przeszukiwania kontrolka miga światłem zielonym i przestaje, kiedy radiotelefon przetączy się na kanał. Operację przeszukiwania można zapoczątkować lub przerwać poprzez:

- 1 **poprzez** wciśnięcie zaprogramowanego przycisku **Przeszukiwania**.
- lub -
- 2 wybór kanału, który został zaprogramowany przez dealera do rozpoczynania automatycznego przeszukiwania.
Uwaga: Nie ma potrzeby wciskania zaprogramowanego przycisku **Przeszukiwania**.
- 3 W celu przerwania operacji automatycznego przeszukiwania należy radiotelefon przetączyć na kanał, który nie został zaprogramowany przez dealera.

OPCJA TALKBACK (ODPOWIEDŹ ZWROTNA)

Jeśli opcja Talkback została zaprogramowana, możesz odpowiadać na każde wywołanie odebrane w trakcie przeszukiwania. Aby odpowiedzieć na wywołanie wciśnij przycisk nadawania **PTT** zanim upłynie zaprogramowany czas. W przeciwnym razie radiotelefon będzie dalej przeszukiwał. Bardziej szczegółowe informacje uzyskasz od dealera.

USUWANIE NIEPOŻĄDANYCH KANAŁÓW

Uwaga: Ażeby umożliwić uaktywnianie tej funkcji Twój dealer na pewno zaprogramował przycisk **Usuwania kanału uciążliwego**.

Jeśli na jakimś kanale pojawiają się ciągle niepożądane wywołania lub szum (tzw. Kanał uciążliwy), kanał ten można tymczasowo usunąć z listy przeszukiwania:

- 1 Jeżeli radiotelefon odbiera na kanale Uciążliwym, wciskaj zaprogramowany przycisk **Usuwania kanału uciążliwego**, aż do usłyszenia dźwięku.
- 2 Zwolnij przycisk **Usuwania kanału uciążliwego**. Kanał uciążliwy został usunięty.

Uwaga: Niemożliwe jest usunięcie kanału priorytetowego lub też ostatniego kanału znajdującego się na liście przeszukiwania.

Przywrócenie kanału na listę przeszukiwania

- 1 Wciśnij przycisk **Przeszukiwania**, ażeby przerwać przeszukiwanie.
- 2 Ponownie wciśnij przycisk **Przeszukiwania**, ażeby ponownie rozpocząć przeszukiwanie. Usunięty kanał zostaje ponownie naniesiony na listę przeszukiwania.

USTAWIANIE PRIORYTETÓW NA LIŚCIE PRZESZUKIWANIA

Możesz przełączyć radiotelefon na częstsze przeszukiwanie określonego kanału w poszukiwaniu transmisji. Dealer może ustawić priorytety poszczególnych pozycji na liście przeszukiwania. Bardziej szczegółowe informacje uzyskasz od dealera.

Kanał priorytetowy	Sekwencja przeszukiwania
Brak kanału priorytetowego	Kan1 → Kan2 → Kan3 → Kan4 → ... Kan1
Kanał 2	Kan2 → Kan1 → Kan2 → Kan3 → Kan2 → Kan4 → Kan2 → ... Kan1

Po przełączeniu na kanał niepriorytetowy radiotelefon nadal sprawdza aktywność w kanale priorytetowym. Jeżeli aktywność zostanie wykryta, radiotelefon przełączy się na kanał priorytetowy.

CUPRINS	
Informații de copyright	2
Prezentarea generală a radiotelefonului . . .	3
Utilizarea și reglarea radiotelefonului	3
Comenzile radiotelefonului	3
Indicator LED	4
Butoane programabile	4
Tonuri perfecționate de semnalizare audio	6
Comprimare-expandare	6
Nivelul de încărcare a bateriei	6
Tonuri de semnalizare audio ale butoanelor programabile	6
Punere în funcțiune	7
Bateria	7
Încărcarea bateriei	7
Încărcător de birou	7
Accesorii	8
Montarea bateriei	8
Demontarea bateriei	8
Montarea antenei	9
Demontarea antenei	9
Montarea clemei de curea	10
Demontarea clemei de curea	10
Pornirea și oprirea radiotelefonului	11
Reglarea volumului	11
Selectarea unui canal de radio	11
Transmiterea unui apel	12
Recepționarea unui apel	12
Monitorizare	12
Funcționare cu VOX	13
Conectarea unei căști VOX	13
Activarea/Anularea tonului auxiliar la cască	13
Cască VOX	13
Cască fără VOX, cu buton PTT integral	13
Apeluri radio	14
Repetor/Transmisie directă	14
Setarea suprimării de zgomot la nivel înalt sau normal	14
Setarea nivelului puterii de transmisie	14
Recepționarea unui apel selectiv	14
Recepționarea unui mesaj de avertizare apel	14
Scanare	15
Pornirea/Oprirea scanării	15
Intercomunicare	15
Ștergerea canalelor de bruiaj	15
Reintroducerea unui canal pe lista de scanare	16
Setarea priorității unui canal de pe lista de scanare	16

Informații de copyright

Produsele descrise în acest manual pot include programe de calculator protejate de copyright, păstrate în memorii de semiconductoare sau în alte medii. Legile Statelor Unite ale Americii și cele ale altor țări acordă companiei Motorola unele drepturi exclusive pentru programe de calculator protejate de copyright, inclusiv dreptul în exclusivitate de a copia sau reproduce sub orice formă programul de calculator. În consecință, nici un program de calculator protejat de copyright, inclus în produsele descrise în acest manual, nu poate fi copiat sau reprodus sub nici un aspect fără permisiunea explicită scrisă a posesorilor de copyright. De asemenea, achiziționarea acestor produse nu reprezintă acordarea, fie direct sau prin implicație, estoppel sau alte metode, vreunei licențe sub copyright, brevete sau aplicații pentru brevete ale companiei Motorola, cu excepția licenței normale ne-exclusive de utilizare, fără plata taxelor de redevență, garantată prin lege la vânzarea produsului.

PREZENTAREA GENERALĂ A RADIOTELEFONULUI

Acest ghid de utilizare prezintă funcționarea radiotelefoanelor portabile CP040.

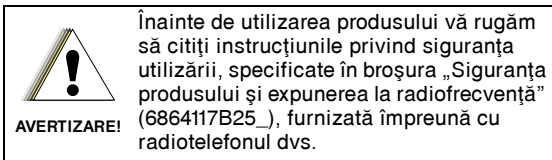

ATENȚIE!

În vederea respectării cerințelor ICNIRP privind expunerea la energia de radiofrecvență, acest radiotelefon nu poate fi utilizat decât în scopuri profesionale. Înainte de utilizarea produsului vă rugăm să citiți informațiile privind energia de radiofrecvență și instrucțiunile de utilizare incluse în broșura „Siguranța produsului și expunerea la radiofrecvență” (număr publicație Motorola: 6864117B25_) în vederea respectării limitelor de expunere la energia de radiofrecvență.

UTILIZAREA ȘI REGLAREA RADIOTELEFONULUI

Reglarea radiotelefonului

Numerele de mai jos se referă la ilustrațiile din interiorul copertei din față.

- 1. Buton de transmisie (PTT)**
Apăsăți butonul PTT o i bineți-l apăsat în timpul vorbirii; eliberați butonul pentru ascultare.
- 2. Buton pornire/oprire / reglare volum**
Pornește sau oprește radiotelefonul, și reglează volumul.
- 3. Buton de selectare canal**
Selectează diferite canale pentru radiotelefon.
- 4. Indicator LED**
Indică pornirea, transmisia, recepționarea, starea de scanare, avertizarea la recepționarea unui apel, apelurile selective și nivelul de încărcare a bateriei.
- 5. Microfon**
Țineți microfonul la o distanță de 2,5 – 5 cm de la gură și vorbiți clar.
- 6. Buton lateral 2 (Programabil)**
- 7. Buton lateral 1 (Programabil)**
Recomandat ca buton de Monitorizare/ Anulare.
- 8. Dispozitiv de conectare accesorii**
Utilizat pentru conectarea microfoanelor și căștilor exterioare și a altor accesorii. Când nu este utilizat, folosiți capacul de protecție contra prafului.

Indicator LED

Indicatorul LED arată starea de funcționare a radiotelefonului, după cum urmează:

LED	Stare	Indicare
Apel radiotelefon		
Roșu	Continuu	Radiotelefon în curs de transmisie
Roșu	Intermitent	Canal ocupat – în timpul transmisiei
Scanare		
Verde	Intermitent	Radiotelefonul scanează
Avertizare apel		
Galben	Intermitent	Recepționare avertizare apel
Apel selectiv		
Galben	Intermitent	Recepționare apel selectiv
Monitorizare continuă/Suprimare de zgomot		
Galben	Continuu	Radiotelefon în mod de monitorizare
Nivel scăzut de încărcătură baterie		
Roșu	Intermitent	Luminează intermitent în decursul transmisiei

Butoane programabile

Radiotelefonul dvs. este prevăzut cu două butoane programabile. Distribuitorul poate programa aceste butoane ca butoane rapide pentru accesarea unor funcții ale aparatului.

Contactați distribuitorul pentru a obține o listă completă a funcțiilor disponibile la aparatul dvs. Butoanele pot accesa maximum două funcțiuni, în funcție de modul de apăsare a butonului:

- **apăsare scurtă**—butonul programabil este apăsat și eliberat rapid
- **apăsare lungă**—butonul programabil este apăsat și ținut apăsat (cel puțin timp de 1,5 secunde)
- **menținerea apăsării**—apăsarea și menținerea apăsării butonului programabil în decursul verificării stării sau reglării

Tabelul următor prezintă rezumatul funcțiilor programabile ale radiotelefonului și numărul corespunzător de pagină.

Cereți ca distribuitorul să noteze numele butonului programabil în coloana “Buton”, alături de funcția pentru care s-a programat.

De asemenea, dacă este aplicabil, cereți ca distribuitorul să noteze cum trebuie apăsat butonul: scurt, lung sau cu menținerea apăsării.

Funcție	Apăsare scurtă	Apăsare lungă	Menținerea apăsării	Pagină	Buton
Indicator baterie			Verifică starea de încărcare a bateriei.	6	
Setare volum	—	—	Emite un ton pentru setarea volumului aparatului.	11	
Monitorizare permanentă	Apăsarea lungă a butonului Monitorizare pornește monitorizarea. Apăsarea scurtă a butonului anulează monitorizarea.	Monitorizează activitatea unui canal selectat.	—	12	
Transmisie inițiată prin voce (VOX)	Intercomutare între pornire și oprire VOX.			13	
Repetor/Transmisie directă	Intercomutare între utilizarea repetorului și transmisia directă la un alt radiotelefon.		—	14	
Nivel de transmisie	Intercomutare între putere de transmisie mare și mică.		—	14	
Suprimare de zgomot	Intercomutare între nivel de suprimare înalt și normal.			14	
Scanare/Ștergere canal bruiaj	Intercomutare între pornire și oprire scanare.	Ștergerea unui canal de bruiaj în timpul scanării.	—	15	

Tonuri de semnalizare audio perfecționate

Comprimare-expandare

Aceasta este o funcție care permite perfecționarea calității vocii. Vocea dvs. este comprimată la transmisie și expandată la recepție, cu reducerea simultană a zgomotului extern. Această funcție nu poate fi utilizată decât dacă toate radiotelefoanele care transmit și recepționează au activată funcția de comprimare-expandare.

Nivelul de încărcare a bateriei

Dacă distribuitorul a programat un buton programabil pentru această funcție, veți putea verifica nivelul de încărcare a bateriei. Țineți apăsat butonul preprogramat **Indicator baterie**. Nivelul de încărcare va fi indicat prin culoarea indicatorului LED al radiotelefonului.

Nivel baterie	Indicator LED
Bun	Verde
Suficient	Galben
Scăzut	Roșu intermitent
Foarte scăzut	Stins

Tonuri de semnalizare ale butoanelor programabile

Ton înalt 

Ton grav 



Ton autotest reușit



Ton autotest eșuat



Ton indicator pozitiv



Ton indicator negativ

Unele butoane programabile utilizează două tonuri diferite pentru indicarea celor două moduri programate:

Buton	Ton pozitiv	Ton negativ
Scanare	Pornire scanare	Oprire scanare
Nivel putere	S-a selectat putere mare	S-a selectat putere mică
Suprimare zgomot	Suprimare înaltă de zgomot	Suprimare normală de zgomot
Repetor/ Transmisie directă	Nu se utilizează repetorul	Se utilizează repetorul
VOX	VOX activat	VOX Dezactivat

PUNEREA ÎN FUNCȚIUNE

BATERIA

Încărcarea bateriei

Dacă bateria este nouă sau nivelul de încărcare este foarte scăzut, trebuie să o încărcați înainte de utilizare. Când nivelul de încărcare este scăzut și radiotelefonul se află în mod de transmisie, indicatorul LED va lumina intermitent cu o lumină roșie. La eliberarea butonului PTT veți auzi un ton de avertizare.

Notă: Bateriile sunt livrate neîncărcate de la uzină. Bateriile noi trebuie încărcate timp de 14-16 ore înainte de prima utilizare, indiferent de nivelul de încărcare indicat de încărcător.

Încărcător de birou

Pentru încărcarea bateriei:

- 1 Opriți radiotelefonul.
- 2 Așezați bateria, cu sau fără radiotelefon, în buzunarul încărcătorului.
 - Indicatorul LED al încărcătorului arată progresul încărcării.

Culoare LED	Stare
Nici o indicație LED	Bateria a fost introdusă incorect, sau bateria nu a fost detectată.
O singură sclipire verde	Încărcătorul a pornit cu succes.
Roșu intermitent ^a	Bateria nu poate fi încărcată sau a intervenit un defect de contact.
Roșu	Bateria este în curs de încărcare.
Galben intermitent	Bateria se află în încărcător, dar încărcarea încă nu a pornit. S-ar putea ca bateria să fie prea caldă sau prea rece. S-ar putea ca tensiunea să fie sub pragul minim determinat pentru încărcare.
Verde intermitent ^b	Bateria este încărcată la 90% (sau mai mult).
Verde	Bateria este complet încărcată.

- ^a Îndepărtați și reintroduceți din nou bateria în încărcător. Dacă indicatorul LED continuă să lumineze intermitent, luați legătura cu distribuitorul.
- ^b De obicei, încărcarea unei baterii standard la 90% din capacitate durează 90 de minute.

ACCESORII

Montarea bateriei

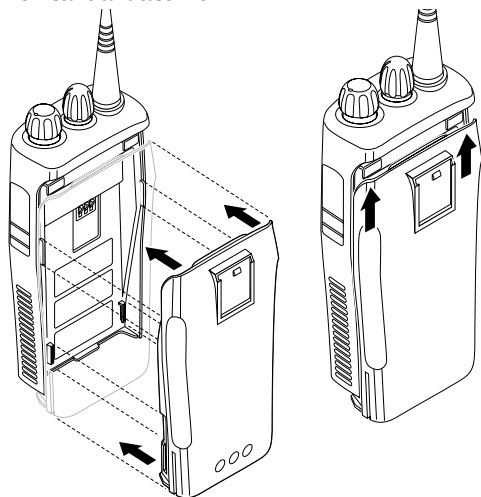

- 1 Aliniați bateria la șinele de baterie aflate pe spatele radiotelefonului (la aproximativ 1cm de partea de sus a aparatului).
- 2 Apăsați bateria pe radiotelefon până la blocarea dispozitivului de fixare.
- 3 Glisați dispozitivul de fixare a bateriei, aflat la baza radiotelefonului, în poziția de blocare.

Demontarea bateriei

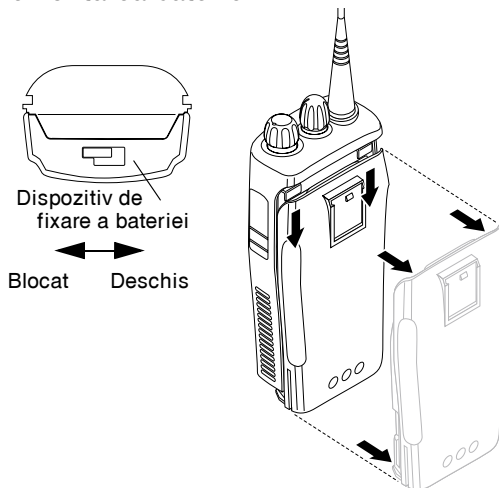

- 1 Opreți radiotelefonul, dacă este pornit.
- 2 Glisați dispozitivul de fixare a bateriei în poziția deschisă. Degajați prin apăsare în jos și ținând dispozitivul de fixare, spre partea anterioară a radiotelefonului.
- 3 Cu dispozitivul de fixare degajat, glisați bateria cu aproximativ 1 cm mai jos de partea de sus a radiotelefonului. Când bateria a ieșit de pe șine, o puteți îndepărta prin ridicare.

Montarea antenei

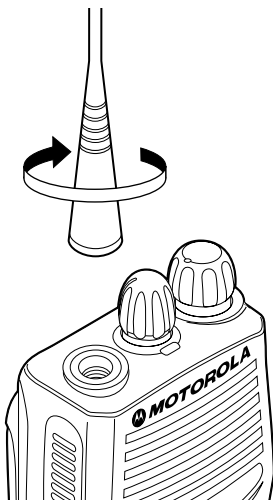

Pentru montare, rotiți antena în sensul deplasării acelor ceasornicului.

Demontarea antenei

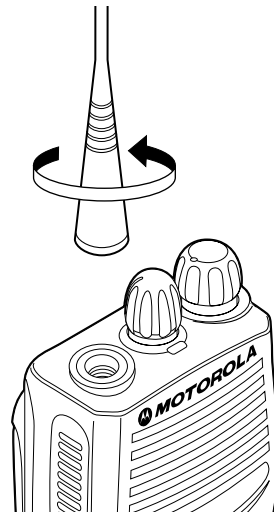

Pentru demontare, rotiți antena în sensul opus deplasării acelor ceasornicului.

Montarea clemei de curea

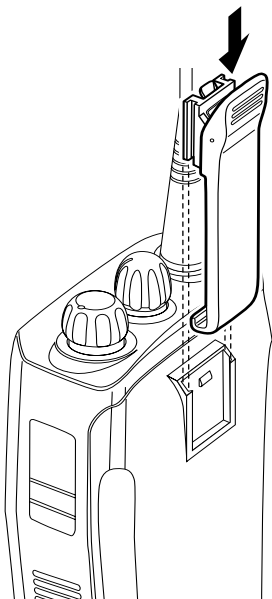

- 1 Aliniați creștăturile clemei la cele ale bateriei.
- 2 Apăsați clema în jos, până ce auziți un clic.

Demontarea clemei de curea

Dispozitiv de fixare a clemei de curea

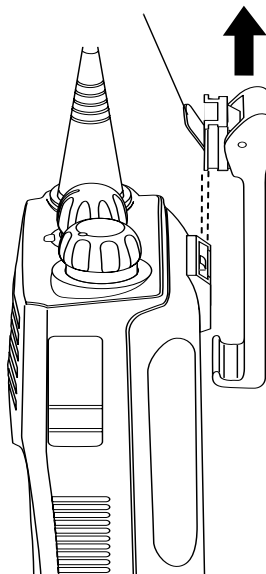

- 1 Utilizați o cheie pentru a disloca dispozitivul de fixare a clemei de curea de la baterie.
- 2 Glisați clema de curea în sus pentru îndepărtare.

PORNIREA ȘI OPRIREA RADIOTELEFONULUI

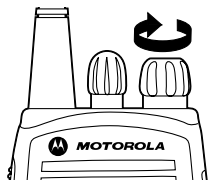

PORNIRE

Rotiți butonul **Pornire/Oprire/Reglare volum** în sensul deplasării acelor ceasornicului. Dacă radiotelefonul pornește cu succes, veți auzi tonul de autotest reușit () și indicatorul LED verde va lumina intermitent.

Dacă radiotelefonul nu pornește, veți auzi tonul de autotest eşuat ().

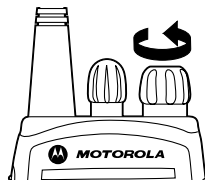

OPRIRE

Rotiți butonul **Pornire/Oprire/Reglare volum** în sens opus deplasării acelor ceasornicului, până ce auziți un clic.

REGLAREA VOLUMULUI

- 1 Țineți apăsat butonul **Reglare volum**; veți auzi un ton continuu.
- 2 Rotiți butonul **Pornire/Oprire/Reglare volum** la nivelul de volum dorit.
- 3 Eliberați butonul **Reglare volum**.

SELECTAREA UNUI CANAL DE RADIO

Radiotelefonul are 4 sau 16 canale.

Notă: Datorită unor reglementări guvernamentale, s-ar putea ca unele canale să nu poată fi programate. Vă rugăm să contactați distribuitorul pentru detalii suplimentare.

Pentru selectarea unui canal, rotiți butonul **Selector canal** în sensul deplasării acelor ceasornicului până ce găsiți canalul dorit.

TRANSMITEREA UNUI APEL

- 1 Porniți radiotelefonul.
- 2 Selectați canalul dorit cu butonul **Selector canal**.
- 3 Țineți radiotelefonul în poziție verticală, apăsați butonul **PTT**, și vorbiți în microfon de la o distanță de aproximativ 2,5-5 cm.
- 4 Eliberați butonul **PTT** pentru ascultare.

RECEPȚIONAREA UNUI APEL

- 1 Porniți radiotelefonul.
- 2 Reglați volumul radiotelefonului.
- 3 Selectați canalul dorit. Pentru a răspunde, țineți radiotelefonul în poziție verticală, apăsați butonul **PTT**, și vorbiți în microfon de la o distanță de aproximativ 2,5-5 cm.

MONITORIZARE

Monitorizarea traficului înainte de transmisie este importantă pentru evitarea deranjării unui alt utilizator aflat în curs de transmisie.

- 1 Apăsați și țineți apăsat butonul preprogramat **Monitorizare** pentru accesarea traficului canalului.
- 2 După încetarea traficului pe canal, apăsați butonul **PTT** pentru inițierea apelului dvs.
- 3 Apăsarea lungă a butonului preprogramat **Monitorizare** activează modul de monitorizare permanentă.
 - Veți auzi un ton înalt.

Apăsarea scurtă a butonului **Monitorizare** anulează modul de monitorizare permanentă, și radiotelefonul va funcționa în mod normal.

FUNCȚIONARE CU VOX

Dacă doriți ca mâinile să vă rămână libere, radiotelefonul poate fi activat prin voce utilizând funcția VOX, dacă vorbiți printr-un dispozitiv conectat la aparat.

Conectarea unei căști VOX

- 1 Opriți radiotelefonul.
- 2 Conectați dispozitivul VOX la radiotelefon și porniți aparatul.
- 3 Pentru activarea sau anularea funcționării cu VOX apăsați butonul preprogramat **VOX**.

Notă: Apăsarea butonului **PTT** anulează funcționarea cu VOX.

–sau–

Selectați un canal programat de către distribuitor pentru funcționare cu VOX.

Notă: În acest caz nu trebuie să apăsați un buton preprogramat **VOX**.

Notă: Apăsarea butonului **PTT** anulează funcționarea cu VOX.

- 4 Pentru anularea funcționării cu VOX, selectați un canal care nu a fost programat pentru VOX de către distribuitor.

ACTIVAREA/ANULAREA TONULUI AUXILIAR DE CASĂ

Distribuitorul poate programa radiotelefonul în așa fel încât să auziți vocea dvs. prin casă în decursul transmisiei.

Cască VOX

- 1 Opriți radiotelefonul.
- 2 Conectați dispozitivul VOX la radiotelefon.
- 3 Porniți radiotelefonul. În timpul transmisiei se activează tonul auxiliar, dacă s-a programat în radiotelefon.

Cască fără VOX, cu buton PTT integral

- 1 Opriți radiotelefonul.
- 2 Conectați dispozitivul fără VOX la radiotelefon.
- 3 Apăsați și țineți apăsat butonul PTT integral al căștii.
- 4 Porniți radiotelefonul și eliberați butonul PTT după pornirea reușită a aparatului.
- 5 Pentru anularea tonului auxiliar al căștii, opriți radiotelefonul și porniți-l din nou.

APELURI RADIO

REPETOR SAU TRANSMISIE DIRECTĂ

Modul de transmisie directă vă permite să comunicați cu un alt radiotelefon dacă:

- repetorul nu funcționează
—sau—
- dacă radiotelefonul dvs. se află în afara razei repetorului, dar este în raza de comunicare a unui alt radiotelefon.

Apăsați butonul preprogramat **Repetor/ Transmisie directă** pentru intercomutare între modul Repetor și modul Transmisie directă.

SETAREA SUPRIMĂRII DE ZGOMOT LA NIVEL ÎNALT SAU NORMAL

Utilizați această posibilitate pentru filtrarea apelurilor de bruiă (nedorite) și/sau a zgomotului de fond. Nu uitați că suprimarea de zgomot la nivel înalt poate exclude și apeluri trimise de la distanțe mari. În asemenea cazuri setarea la nivel normal este mai utilă.

Apăsați butonul preprogramat **Suprimare zgomot** pentru intercomutare între nivel de suprimare înalt și normal.

SETAREA NIVELULUI PUTERII DE TRANSMISIE

Fiecare canal al radiotelefonului dvs. are un nivel de putere de transmisie predefinit, care poate fi modificat.

- *Puterea mare* vă permite să comunicați cu radiotelefoane aflate la distanțe mari.
- *Puterea mică* consumă mai puțin din încărcătura bateriei.

Apăsați butonul preprogramat **Nivel putere** pentru intercomutare între putere mică și mare.

RECEPȚIONAREA UNUI APEL SELECTIV

La recepționarea unui apel selectiv:

- Indicatorul LED galben luminează intermitent, dacă s-a programat de distribuitor.
 - Veți auzi două tonuri înalte de semnalizare.
- Pentru a răspunde la apel apăsați butonul PTT.

RECEPȚIONAREA UNUI MESAJ DE ATENȚIONARE APEL

La recepționarea unui mesaj de atenționare apel:

- Indicatorul LED galben luminează intermitent, dacă s-a programat de distribuitor.
- Veți auzi patru tonuri înalte de semnalizare.

Pentru a răspunde la mesaj, apăsați butonul **PTT**; pentru a anula mesajul, apăsați orice altă tastă.

SCANARE

Cu ajutorul funcției de scanare puteți monitoriza mai multe canale și puteți recepționa toate apelurile transmise pe ele. Distribuitorul dvs. poate programa canalele pe o listă de scanare. Radiotelefonul dvs. va comuta automat la un canal aflat pe lista de scanare în momentul în care detectează o activitate.

PORNIREA ȘI OPRIREA SCANĂRII

În decursul unei operații de scanare, indicatorul LED luminează verde intermitent; luminarea intermitentă se oprește în momentul în care radiotelefonul rămâne pe un canal.

Operația de scanare poate fi pornită sau oprită după cum urmează:

- 1 Pentru pornirea sau oprirea operației de scanare apăsați butonul preprogramat **Scanare**.
- sau -
- 2 Selectați un canal preprogramat de distribuitor pentru pornirea Scanării Automate.
Notă: În acest caz nu trebuie să apăsați un buton preprogramat **Scanare**.
- 3 Pentru oprirea Scanării Automate, selectați un canal care nu a fost preprogramat de distribuitor.

INTERCOMUNICARE

Dacă opțiunea de Intercomunicare a fost preprogramată în radiotelefon, puteți răspunde la oricare apel recepționat în decursul operației de scanare. Pentru a răspunde, apăsați butonul **PTT** înainte de expirarea timpului de așteptare programat. Dacă nu apăsați butonul **PTT**, radiotelefonul va continua scanarea. Vă rugăm să contactați distribuitorul pentru detalii suplimentare.

ȘTERGEREA CANALELOR DE BRUIAJ

Notă: Această funcție nu poate fi accesată decât dacă distribuitorul a preprogramat un buton pentru **Ștergere canal bruiaj**.

Dacă un canal generează în continuu apeluri nedorite sau zgomot (canal de "bruiaj"), îl puteți scoate temporar de pe lista de scanare:

- 1 Când radioul se află pe canalul de bruiaj, apăsați butonul preprogramat **Ștergere canal bruiaj** până ce auziți un ton.
- 2 Eliberați butonul **Ștergere canal bruiaj**. Canalul de bruiaj este șters.

Notă: Nu puteți șterge canalele prioritare sau ultimul canal al listei de scanare.

Reintroducerea unui canal pe lista de scanare

- 1 Apăsați butonul **Scanare** pentru oprirea scanării.
- 2 Apăsați butonul **Scanare** din nou pentru reînceperea scanării. Canalul de bruiaj șters este reintrodus pe lista de scanare.

SETAREA PRIORITĂȚII UNUI CANAL DE PE LISTA DE SCANARE

S-ar putea să doriți să scanați un anumit canal mai des, pentru monitorizarea apelurilor. Distribuitorul poate seta prioritatea canalelor de pe lista de scanare. Vă rugăm să contactați distribuitorul pentru detalii suplimentare.

Canal prioritar	Secvența scanării
Nu s-a specificat nici un canal	Ch1 → Ch2 → Ch3 → Ch4 → ... Ch1
Canalul 2	Ch2 → Ch1 → Ch2 → Ch3 → Ch2 → Ch4 → Ch2 → ... Ch1

Chiar dacă radiotelefonul se află pe un canal neprioritar, va continua să verifice activitatea canalului prioritar. Dacă detectează vreo activitate, radiotelefonul va trece pe canalul prioritar.

İÇİNDEKİLER

Bilgisayar Yazılımı Telif Hakkı	2	Bir Telsiz Kanalı Seçimi	11
Telsiz Genel Bilgileri	3	Çağrı gönderme	12
Çalışma ve Kontrol Fonksiyonları	3	Çağrı Alma	12
Telsiz Kontrolleri	3	İzleme	12
LED İndikatörü	4	VOX Kullanımı	13
Programlanabilir Butonlar	4	Bir VOX Başlık Setinin Takılması	13
Geliştirilmiş Ses Özellikleri	6	Başlık Seti Ses Geri Vermesinin Aktif/İnaktif Duruma Getirilmesi	13
Ses Sıkıştırma Özelliği	6	VOX Başlık Seti	13
Batarya Durumu.	6	VOX Özelliği Olmayan Sıralı PTT'li Başlık Seti	13
Programlanabilir Butonlar için Sesli İndikatörler Butonlar	6	Telsiz Çağrısı.	14
Başlangıç	7	Tekrarlayıcı veya Simpleks Görüşme Modu.	14
Batarya Bilgileri	7	Yoğun veya Normal Susturma Ayarı	14
Bataryanın Şarj Edilmesi	7	Güç Seviyesinin Ayarlanması.	14
Masaüstü Şarj Cihazı.	7	Seçilebilir Çağrı Alınması	14
Aksesuar Bilgileri.	8	Bir Çağrı İkazı Mesajının Alınması	14
Bataryanın Takılması	8	Tarama	15
Bataryanın Çıkarılması	8	Taramayı Başlatma ve Durdurma.	15
Antenin Takılması	9	Geri Cevap Verme	15
Antenin Çıkarılması	9	Taramada İstenmeyen Kanalı Silme	15
Bel Klipsinin Takılması	10	Tarama Listesine bir Kanalı Tekrar Eklmesi	16
Bel Klipsinin Çıkarılması	10	Tarama Listesinde bir Kanala Öncelik Verme	16
Telsizin Açılması ve Kapatılması	11		
Ses Seviyesinin Ayarlanması	11		

Bilgisayar Yazılımı Telif Hakkı

Bu manuele anlatılan ürünler yarı iletken hafızalarda veya diğer ortamlarda saklanan telif hakkı alınmış bilgisayar programlarını içerebilir. Amerika Birleşik Devletleri ve diğer ülkelerin kanunları, Motorola Europe ve Motorola Inc.'in telif hakkı alınmış bilgisayar programlarını, herhangi bir şekilde kopyalama ve çoğaltma dahil, bazı müstesna haklarını korumaktadırlar. Buna göre, bu manuele anlatılan ürünlerin içerdiği telif hakkı alınmış hiç bir bilgisayar programı, hak sahiplerinin açık ve yazılı izni bulunmadan, hiç bir suretle kopya edilemez veya çoğaltılamaz. Ayrıca, bu ürünlerin satın alınması, bir ürünün satışı ile birlikte kanunlardan doğan, normal kullanım hakkı dışında (mülkiyet hakkı olmaksızın), doğrudan veya dolaylı olarak veya herhangi bir başka surette, hak sahiplerinin telif hakları, patentleri veya patent başvuruları altında, hiç bir hak sağlamayacaktır.

TELSİZ GENEL BİLGİLERİ

Bu kullanıcı kılavuzu CP040 EI Telsizinin temel işleyişini kapsamaktadır.



DİKKAT!

Bu ürünü kullanmadan önce lütfen telsizinizle birlikte verilen 6864117B25_ Güvenli ve Etkili Çalışma ve RF Enerjisine Maruz Kalma kitapçığındaki güvenli kullanma talimatlarını okuyunuz.

DÝKKAT!

Bu telsizin kullanımı, ICNIRP RF enerjisine maruz kalma şartları uyarınca yalnız mesleki kullanımla sınırlandırılmıştır. Bu ürünü kullanmadan önce, RF enerjisine maruz kalma sınırlarının aşılması için lütfen Güvenli ve Etkili Çalışma ve RF Enerjisine Maruz Kalma kitapçığındaki (Motorola Yayın No. 6864117B25_) RF Enerjisi bilgilerini ve kullanma talimatlarını okuyunuz.

ÇALIŞMA VE KONTROL FONKSİYONLARI

Telsiz Kontrolleri

Numaralar ön kapağın içindeki resimlerde gösterilenlere karşılık gelmektedir.

- 1. Bas-Konuş (PTT)**
Konuşmak için bu butona basın ve basılı tutun, dinlemek için bırakın.
- 2. Açma-Kapama/Ses Kontrolü**
Telsizi açmak veya kapatmak ve telsiz ses düzeyini ayarlamak için kullanılır.
- 3. Kanal Seçme Düğmesi**
Telsizi değişik kanallara geçirir.
- 4. LED İndikatörü**
Cihaz çalışması, gönderme, alma, tarama durumu, Çağrı Alarmı, Seçilebilir Çağrı ve batarya durumunu belirtir.
- 5. Mikrofon**
Mikrofonu ağızınıza 2,5 - 5 cm uzaklıkta olacak şekilde tutun ve mikrofona anlaşılır şekilde konuşun.
- 6. Yan Buton 2 (Programlanabilir)**
- 7. Yan Buton 1 (Programlanabilir)**
Monitör/İptal Butonu olarak kullanılması tavsiye edilmektedir.
- 8. Aksesuar Konnektörü**
Dış mikrofonlar, dış kulaklıklar ve diğer aksesuarların takılmasını sağlar. Kullanılmadığı zaman toz kapağını yerine takın.

LED İndikatörü

LED aşağıdaki şekilde telsizin durumunu belirtir:

LED	Durum	Anlamı
Telsiz Çağrısı		
Kırmızı	Sürekli	Telsiz göndermede
Kırmızı	Yanıp sönüyor	Kanal meşgul - Almada iken
Tarama		
Yeşil	Yanıp sönüyor	Telsiz kanal tarıyor
Çağrı Alarmı		
Sarı	Yanıp sönüyor	Çağrı Alarmı alıyor
Seçilebilir Çağrı		
Sarı	Yanıp sönüyor	Seçilebilir Çağrı alıyor
Sürekli İzleme/Açık Susturma		
Sarı	Sürekli	Telsiz izleme modunda.
Batarya düşük seviyede		
Kırmızı	Yanıp sönüyor	Göndermede iken yanıp sönüyor.

Programlanabilir Butonlar

Telsizinizin iki programlanabilir butonu vardır. Satıcınız bu butonları çeşitli telsiz özelliklerine ulaşabileceğiniz kısayollar olarak programlayabilir.

Telsizinizde bulunan fonksiyonların tam listesi için lütfen satıcınıza başvurunuz.

Butonlar butona basış şekline göre iki özelliğin seçilmesini sağlayabilir:

- **Kısa süreli basma** - programlanabilir butonlara hızla basıp bırakma ya da
- **Uzun süreli basma** - programlanabilir butonlara bir süre (en az 1 1/2 saniye) basılı durumda tuttukten sonra bırakma, ya da
- **Basılı durumda tutma** - cihaz durumunu kontrol ederken veya ayarlamalar yaparken programlanabilir butonlara basıp butonu basılı durumda tutma

Aşağıdaki tablo programlanabilen telsiz özellikleri ve karşılık gelen sayfa referanslarının bir özetiştir.

Satıcınıza programlanan özelliğin karşısına programlanabilir butonun adını "Buton" sütununa yazdırın.

Ayrıca uygunsa satıcınızdan butona kısa süreli mi, uzun süreli mi basılacağını yoksa basılı durumda mı tutulacağını belirtmesini isteyin.

Fonksiyon	Kısa süreli basma	Uzun süreli basma	Basılı Durumda Tutma	Sayfa	Buton
Batarya İndikatörü			Batarya şarj durumunu kontrol eder.	6	
Ses Seviye Ayarı	—	—	Telsizin ses seviyesinin ayarlanması için sesli sinyal verir.	11	
Sürekli Kanal İzleme	Monitör butonuna uzun süre basmak başlatır. Monitör butonuna kısa süre basmak iptal eder.	Seçili bir kanalda aktiviteyi izler.	—	12	
Ses Aktiviteli İletişim (VOX)	VOX'u Açık veya Kapalı yapar.			13	
Tekrarlayıcı/ Simpleks Görüşme	Tekrarlayıcı kullanımı ile veya doğrudan başka bir telsize gönderme seçimini yapar.		—	14	
Güç seviyesi	Gönderme güç düzeyi için Yüksek veya Alçak konumunu seçer.		—	14	
Susturma	Telsizin susturma seviyesi için yoğun veya normal konumu seçer.			14	
Tarama/İstenmeyen Kanalı Silme	Taramayı açar ve kapatır.	Tarama yapılırken istenmeyen kanalı siler.	—	15	

Geliştirilmiş Ses Özellikleri

Ses Sıkıştırma Özelliği

Ses sıkıştırma ses kalitesini daha da artıran bir özelliktir. Sesinizi gönderirken sıkıştırır, alırken tekrar açar ve aynı zamanda dış gürültüyü azaltır. Ancak, bu özelliğten yararlanabilmek için gönderen ve alan tüm telsizlerde özelliğin aktif hale getirilmiş olması gerekir.

Batarya Durumu

Satıcınız programlanabilir butonlardan birini önceden programladıysa batarya şarj durumunu kontrol edebilirsiniz. Önceden programlanmış **Batarya İndikatörü** butonunu basılı tutun. Şarj durumu telsizin LED indikatörünün rengiyle belirtilir.

Batarya Seviyesi	LED İndikatörü
İyi	Yeşil
Yeterli	Sarı
Düşük	Yanıp Sönen Kırmızı
Çok Düşük	Yok

Programlanabilir Butonlar için Sesli İndikatörler

İnce ton

Kalın ton



Kendi Kendini Test Başarılı Tonu



Kendi Kendini Test Başarısız Tonu



Pozitif İndikatör Tonu.



Negatif İndikatör Tonu.

Bazı programlanabilir butonlar iki moddan birini belirtmek için tonlar kullanırlar:

Buton	Pozitif Ton	Negatif Ton
Tarama	Taramayı Başlat	Taramayı Durdur
Güç seviyesi	Yüksek güç seçili	Düşük güç seçili
Susturma	Yoğun Susturma	Normal Susturma
Tekrarlayıcı/ Simpleks Görüşme	Tekrarlayıcı kullanmaz	Tekrarlayıcı kullanır
VOX	VOX Aktif	VOX İnaktif

BAŞLANGIÇ

BATARYA BİLGİLERİ

Bataryanın Şarj Edilmesi

Eğer batarya yeni ise veya şarj seviyesi çok düşük ise, bataryayı telsizde kullanmadan önce şarj etmeniz gerekir. Batarya şarjı azaldığında radyo gönderme durumundaysa LED indikatörünün kırmızı yanıp söndüğünü göreceksiniz. PTT butonunu bıraktığınızda bir ikaz sesi duyacaksınız.

Not: Bataryalar fabrikadan şarjsız olarak sevk edilirler. Yeni bir bataryayı, şarj cihazının gösterdiği şarj durumu ne olursa olsun, ilk kullanımdan önce mutlaka 14-16 saat şarj edin.

Masaüstü Şarj Cihazı

Bataryayı şarj etmek için

- 1 Telsizi kapatın.
- 2 Bataryayı telsizle birlikte veya tek başına şarj cihazının boşluğuna koyun.
 - Şarj cihazının LED'i şarj etme durumunu belli eder.

LED'in Rengi	Anlamı
LED İşareti Yok	Batarya yanlış takılmış veya batarya saptanamıyor.
Bir kez Yeşil Yanıp Sönme	Şarj cihazı devrede.
Yanıp Sönen Kırmızı ^a	Batarya şarj edilemez veya uygun şekilde temas etmiyor.
Kırmızı	Batarya şarj oluyor.
Yanıp Sönen Sarı	Batarya şarj cihazı içinde ama şarj olmak için bekliyor. Batarya fazla sıcak veya fazla soğuk olabilir. Voltaj şarj olmak için önceden saptanmış eşik değerinden daha düşük olabilir.
Yanıp Sönen Yeşil ^b	Batarya %90 (veya daha fazla) şarj edildi.
Yeşil	Batarya tam olarak şarj edildi

- a Şarj cihazından bataryayı çıkarıp tekrar takın. Eğer LED indikatörü hâlâ kırmızı renkte yanıp sönüyorsa satıcınızı arayın.
- b Standart bataryaların %90 kapasitede şarj olması 90 dakika sürebilir.

AKSESUAR BİLGİLERİ

Bataryanın Takılması

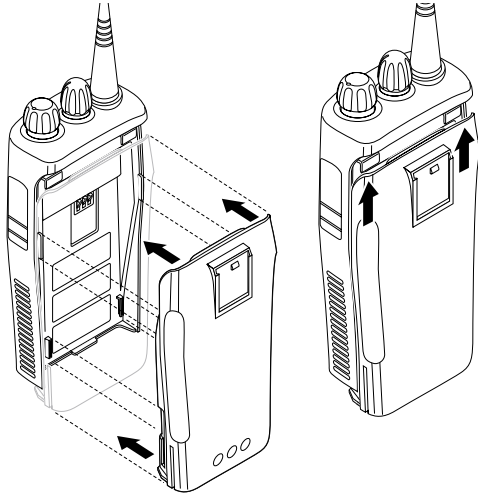

- 1 Bataryayı telsizin arkasındaki batarya çubuklarına yerleştirin (telsizin tepesinden yaklaşık 1 cm uzaklığa.)
- 2 Bataryayı sıkıca telsize doğru bastırın ve sonra mandal yerine yerleşinceye kadar yukarıya doğru kaydırın.
- 3 Telsizin altında yer alan batarya mandalını kilitli duruma kaydırın.

Bataryanın Çıkarılması

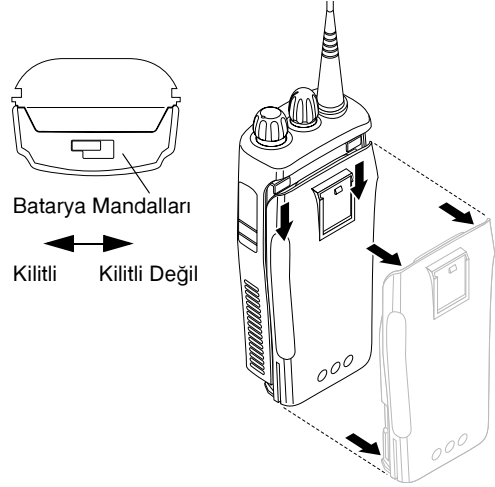

- 1 Telsizin kapalı olduğundan emin olun.
- 2 Batarya mandalını kilitli değil durumuna kaydırın. Mandalı telsizin ön tarafına doğru tutarken aşağıya doğru iterek açın.
- 3 Batarya mandalı açıldıktan sonra bataryayı telsizin tepesinden aşağıya doğru yaklaşık 1 cm kaydırın. Batarya kızaklarından kurtulunca direkt olarak telsizden dışarıya doğru çekin.

Antenin Takılması

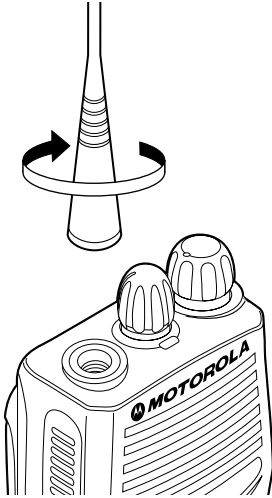

Anteni takmak için soldan sağa doğru döndürün.

Antenin Çıkarılması

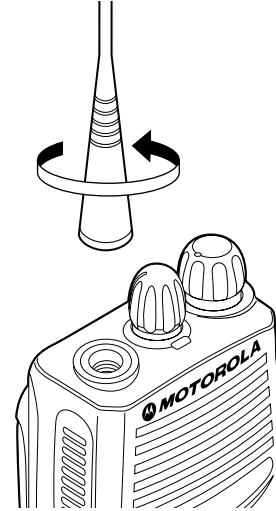

Anteni çıkarmak için sağdan sola doğru döndürün.

Bel Klipsinin Takılması

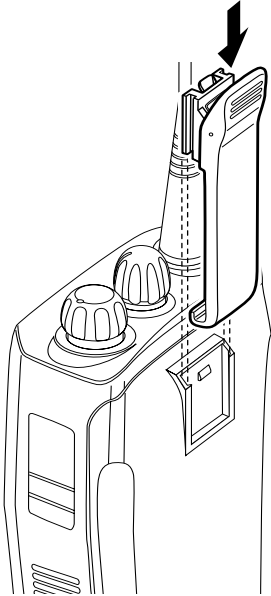

- 1 Bel klipsinin yivlerini bataryanın kiler ile karşılıklı getirin.
- 2 Klik sesi duyuncaya kadar bel klipsine bastırın.

Bel Klipsinin Çıkarılması

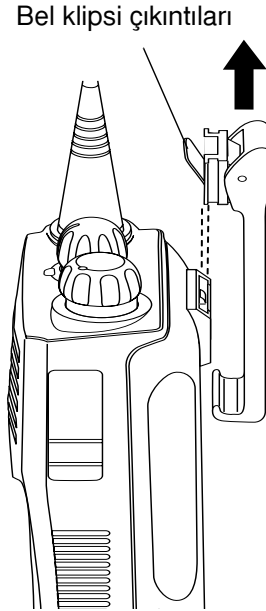

- 1 Bel klipsinin çıkıntılarını bataryanın dışına doğru itip klipsin kildini açmak için bir anahtar kullanın.
- 2 Bel klipsini çıkarmak için yukarı doğru kaydırın.

TELSİZİN AÇILMASI VE KAPATILMASI

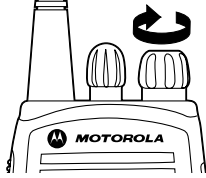

AÇIK

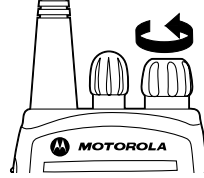

KAPALI

Açma-Kapama/Ses Kontrolü düğmesini soldan sağa doğru çevirin. Eğer telsizin kendi kendini testi başarılıysa Kendi Kendini Test Başarılı Tonu () duyulur ve LED yeşil yanıp söner.

Eğer telsizin kendi kendini testi başarısız olursa Kendi Kendini Test Başarısız Tonu () duyulur.

Açma-Kapama/Ses Kontrolü düğmesini bir klik sesi duyana kadar soldan sağa doğru çevirin.

SES SEVİYESİNİN AYARLANMASI

- 1 **Ses Seviye Ayarı** butonuna basıp basılı durumda tutun; sürekli bir sinyal tonu duyulur.
- 2 **Açma-Kapama/Ses Kontrolü** düğmesini çevirerek ses seviyesini ayarlayın.
- 3 **Ses Seviye Ayarı** butonunu bırakın.

BİR TELSİZ KANALI SEÇİMİ

Telsizinizde 4 veya 16 kanal vardır

Not: Hükümet yönetmelikleri nedeniyle bazı kanallar programlanmamış olabilir. Daha fazla bilgi için yetkili satıcınıza başvurun.

Bir kanalı seçmek için istediğiniz kanala ulaşıncaya kadar, **Kanal Seçme** düğmesini soldan sağa veya tersi yönde çevirin.

ÇAĞRI GÖNDERME

- 1 Telsizinizi açın.
- 2 **Kanal Seçme** düğmesini kullanarak istediğiniz kanala geçin.
- 3 Telsizi dikey konumda tutun, **PTT** butonuna basın ve ağzınız mikrofondan 2,5 - 5 cm uzakta olacak şekilde konuşun.
- 4 Konuşmayı bitirdiğinizde **PTT** butonunu bırakın.

ÇAĞRI ALMA

- 1 Telsizinizi açın.
- 2 Ses seviyesini ayarlayın.
- 3 İsteddiğiniz kanala geçin. Cevap vermek için telsizi dikey konumda tutun, **PTT** butonuna basın ve ağzınız mikrofondan 2,5 - 5 cm uzakta olacak şekilde konuşun.

İZLEME

Bir gönderme yapmadan önce o anda göndermekte olan birisinin "üstüne konuşma" durumunu engellemek için kanaldaki trafiğin izlenmesi önemlidir.

- 1 Kanaldaki görüşmelere ulaşmak için önceden programlanmış **Monitör** butonunu basılı tutun.
- 2 Kanaldaki görüşmeler bittiğinde **PTT** butonuna basarak çağrınızı başlatın.
- 3 Önceden programlanmış **Monitör** butonuna uzun süre basmak telsizi Sürekli Kanal İzleme moduna sokar.
 - Yüksek tonlu bir ses duyarsınız.

Monitör butonuna kısa süre basmak Sürekli Kanal İzleme modunu iptal eder ve telsizi normal çalışma durumuna getirir.

VOX KULLANIMI

Elde tutmadan kullanım isteniyorsa telsizinize takılmış bir aksesuardan konuştuğunuzda telsiziniz VOX özelliği sayesinde sesinizle etkinleştirilebilir.

Bir VOX Başlık Setinin Takılması

- 1 Telsizinizi kapatın.
- 2 VOX aksesuarını telsizinize takın ve telsizinizi açın.
- 3 VOX kullanımını etkinleştirmek veya iptal etmek için önceden programlanmış **VOX** butonuna basın.

Not: PTT butonuna basmak VOX'u iptal eder.

–ya da–

VOX'u etkinleştirmek üzere satıcınız tarafından önceden programlanmış bir kanal seçin.

Not: Önceden programlanmış bir **VOX** butonuna basmanız gerekmez.

Not: PTT butonuna basmak VOX'u iptal eder.

- 4 VOX'u iptal etmek için satıcınız tarafından önceden programlanmamış bir kanal seçin.

BAŞLIK SETİ SES GERİ VERMESİNİN AKTİF/İNAKTİF DURUMA GETİRİLMESİ

Satıcınız telsizinizi gönderme anında başlık setinden sesinizi duyabileceğiniz şekilde programlayabilir.

VOX Başlık Seti

- 1 Telsizinizi kapatın.
- 2 VOX aksesuarını telsizinize takın.
- 3 Telsizinizi açın. Eğer telsiz programlanmışsa gönderme anında sesinizi duymanız mümkün olacaktır.

VOX Özelliği Olmayan Çevrim Üstü PTT'li Başlık Seti

- 1 Telsizinizi kapatın.
- 2 VOX özelliği olmayan aksesuarı telsizinize takın.
- 3 Başlık setinizdeki çevrim üstü PTT butonuna basın ve tutun.
- 4 Telsizi açın ve telsiz açılma işlemlerini tamamladığında PTT butonunu bırakın.
- 5 Başlık seti ses geri vermesini iptal etmek için telsizinizi kapatın ve tekrar açın.

TELSİZ ÇAĞRISI

TEKRARLAYICI VEYA SİMPEKS GÖRÜŞME MODU

Simpleks görüşme modunu,

- tekrarlayıcı çalışmadığı zaman

—ya da—

- telsiziniz tekrarlayıcının menzili dışında ama başka bir telsizle bağlantı kuracak mesafede olduğu zaman başka bir telsizle konuşmanıza olanak sağlar.

Tekrarlayıcı Modu veya Simpleks Görüşme Modunu seçmek için önceden programlanmış **Tekrarlayıcı/Simpleks** Görüşme butonuna basın.

YOĞUN VEYA NORMAL SUSTURMA AYARI

Taciz edici (istenmeyen) çağrılar ve/veya fondaki gürültüyü süzmek için bu özellikten yararlanabilirsiniz. Bununla beraber, susturma özelliğinin yoğunlaştırılması uzak yerlerden yapılan çağrıların filtre edilmesine neden olabilir. O takdirde normal susturma tercih edilebilir.

Yoğun veya normal susturma ayarını seçmek için önceden programlanmış **Susturma** butonuna basın.

GÜÇ SEVİYESİNİN AYARLANMASI

Telsizinizde her kanalın önceden belirlenmiş ama değiştirilebilir bir gönderme güç seviyesi vardır.

- *Yüksek Güç* daha uzaktaki bir telsize ulaşmanızı sağlar.
- *Alçak güç* batarya şarjının daha uzun dayanmasını sağlar.

Alçak veya yüksek gücü seçmek için önceden programlanmış **Güç Seviyesi** butonuna basın.

SEÇİLEBİLİR ÇAĞRI ALMA

Seçilebilir bir çağrı geldiğinde:

- Satıcınız tarafından programlanmışsa LED indikatörü sarı yanıp söner.
- İki ince tonlu ses duyarsınız.

Çağrıyı cevaplamak için, PTT butonuna basın.

BİR ÇAĞRI ALARMI MESAJININ ALINMASI

Bir Çağrı Alarmı Mesajı aldığınızda:

- Satıcınız tarafından programlanmışsa LED indikatörü sarı yanıp söner.
- Dört ince tonlu ses duyarsınız.

Çağrıya cevap vermek için **PTT** butonuna basın; çağrıyı iptal etmek için herhangi başka bir tuşa basın.

TARAMA

Birkaç kanalı birden izleyip bu kanallardan gönderilen herhangi bir çağrıyı alabilirsiniz. Kanallar satıcınız tarafından önceden bir tarama listesine programlanabilir. Telsiziniz tarama listesindeki bir kanalda aktivite bulunca otomatik olarak o kanala kilitlenecektir.

TARAMAYI BAŞLATMA VEYA DURDURMA

LED indikatörü bir tarama işlemi sırasında yeşil yanıp söner ve radyo bir kanala kilitleince yanıp sönmeye durur.

Tarama işlemini başlatmak veya durdurmak için:

- 1 Bir tarama işlemini başlatmak veya durdurmak için önceden programlanmış Tarama butonuna basın.
- ya da -
- 2 Otomatik Taramayı başlatmak için satıcınız tarafından önceden programlanmış bir kanal seçin.
Not: Önceden programlanmış bir **Tarama** butonuna basmanız gerekmez.
- 3 Otomatik Taramayı durdurmak için satıcınız tarafından önceden programlanmamış bir kanal seçin.

GERİ CEVAP VERME

Eğer Geri Cevap Verme seçeneği önceden programlanmışsa tarama işlemi esnasında alınan çağrılara cevap verebilirsiniz. Cevap vermek için programlanmış takip zamanı geçmeden **PTT** butonuna basın. Aksi halde, telsiz taramaya devam edecektir. Detaylar için yetkili satıcıya danışın.

TARAMADA İSTENMEYEN KANALI SİLME

Not: Bu özellikten yararlanabilmeniz için satıcınızın bir butonu **Taramada İstenmeyen Kanalı Silme** için önceden programlanmış olması gerekir.

Eğer tarama listesindeki bir kanal devamlı istemediğiniz çağrılar veya gürültü yaratıyor ise ("İstenmeyen" kanal), *Taramada İstenmeyen Kanalı Silme* işlemi ile o kanalı tarama listesinden geçici olarak çıkarabilirsiniz.

- 1 Telsiz İstenmeyen Kanala gelince bir ton duyuncaya kadar **Taramada İstenmeyen Kanalı Silme** butonuna basın.
- 2 **Taramada İstenmeyen Kanalı Silme** butonunu bırakın. İstenmeyen kanal silinir.

Not: Öncelikli bir kanalı veya tarama listesinde son kalmış kanalı silemezsiniz.

Tarama Listesine bir Kanalın Tekrar Eklenmesi

- 1 Taramayı durdurmak için **Tarama** tuşuna basın.
- 2 Tekrar taramaya başlamak için **Tarama** tuşuna basın. Silinen İstenmeyen Kanal tekrar tarama listesinde yer alır.

TARAMA LİSTESİNDE BİR KANALA ÖNCELİK VERME

Telsizinizin belli bir kanalı çağrı var mı diye daha sık yoklamasını isteyebilirsiniz. Satıcınız sizin için listede yer alan bir kanala öncelik verebilir. Detaylar için yetkili satıcıya danışın.

Öncelikli Kanal	Tarama Sırası
Öncelik belirtilmemiş	K1→K2→K3→ K4→...K1
Kanal 2	K2→K1→K2→K3→ K2→K4→K2→...K1

Önceliksiz bir kanala kilitlemiş olsa dahi, telsiz hâlâ öncelikli kanaldaki aktiviteyi kontrol etmeye devam edecektir. Eğer orada bir aktivite bulunur ise, telsiz bu öncelikli kanala kilitlenecektir.

استعادة قناة إلى لائحة البحث

- 1 اضغط على زرّ البحث لإيقاف عملية البحث.
- 2 اضغط على زرّ البحث مرة أخرى لبدء عملية البحث من جديد. وبذلك تتم استعادة القناة المشوشة الملغاة إلى لائحة البحث.

إعطاء أولوية لقناة موجودة في لائحة البحث

قد ترغب بأن يقوم جهازك بالبحث بشكل أكثر تكراراً عن مكالمات في قناة معينة. يمكن للبائع/ الموزع المحلي أن يساعدك في وضع أولوية لقنوات في لائحة البحث. قم بمراجعتة للاستفسار عن التفاصيل اللازمة.

القناة ذات الأولوية	تسلسل عمليات البحث
غير محدّدة	Ch1 → Ch2 → Ch3 → Ch4 → ..Ch1
القناة 2	Ch2 → Ch1 → Ch2 → Ch3 → Ch2 → Ch4 → Ch2 → ...Ch1

مع أن جهازك اللاسلكي انتقل إلى قناة بدون أولوية، سوف يستمر في استكشاف النشاط/ الإرسال على القناة ذات الأولوية. وفي حال اكتشاف نشاط ما، سوف ينتقل الجهاز إلى القناة ذات الأولوية.

يمكنك القيام بمراقبة/ استكشاف قنوات متعددة واستلام أية مكالمات يتم إرسالها عليها. وبإمكان البائع/ الموزع المحلي برمجة القنوات ضمن لائحة بحث. إن جهازك اللاسلكي ينتقل تلقائياً إلى قناة في لائحة البحث عندما يكتشف أي نشاط أو إرسال عليها.

بدء البحث أو إيقافه

يومض المؤشر الضوئي بلون أخضر أثناء عملية البحث ويتوقف عن الوميض عندما ينتقل الجهاز اللاسلكي إلى إحدى القنوات. بمقدورك أن تبدأ أو توقف عملية البحث كما يلي:

1 للبدء بعملية البحث أو لإيقافها، اضغط على زر البحث المبرمج سلفاً.
- أو -

2 اختر قناة مبرمجة مسبقاً من قبل البائع/ الموزع المحلي، وذلك لبدء عملية البحث الأوتوماتيكي.

ملاحظة: لست بحاجة للضغط على زر البحث المبرمج سلفاً.

3 اختر قناة غير مبرمجة سلفاً من قبل البائع/ الموزع المحلي، وذلك لإيقاف عملية البحث الأوتوماتيكي.

الإجابة على المكالمات

إذا تمت برمجة مسبقاً لخيار الإجابة على المكالمات، يصبح بمقدورك الرد على أية مكالمات يتم استلامها أثناء عملية البحث. للرد عليها، اضغط على زر **ريشة تحويل الإرسال PTT** قبل انقضاء المهلة المبرمجة لإنهاء المكالمات، وإلا فإن الجهاز سيتابع عملية البحث. قم بمراجعة البائع/ الموزع المحلي للحصول على المعلومات اللازمة.

إلغاء قناة مشوشة

ملاحظة: يجب أن يكون البائع/ الموزع المحلي قد قام مسبقاً ببرمجة زر **إلغاء التشويش** للوصول إلى هذه الخاصية.

إذا استمرت إحدى القنوات في بث ضجيج أو مكالمات غير مرغوبة (قناة مشوشة)، يمكنك إلزالتها مؤقتاً من لائحة البحث:

1 عندما يكون الجهاز اللاسلكي على القناة المشوشة، اضغط على زر **إلغاء قناة مشوشة**، حتى تسمع صوت نغمة.

2 قم بإفلات زر **إلغاء قناة مشوشة**. وبذلك يتم إلغاء القناة المشوشة.

ملاحظة: لا يمكنك إلغاء قناة ذات أولوية أو إلغاء آخر قناة متبقية في لائحة البحث.

مكالمات الجهاز اللاسلكي

صيغة معيد الإشارات أو صيغة معاود النداء الدائري

- صيغة معاود النداء الدائري تمكنك من مخاطبة جهاز لاسلكي آخر في إحدى الحالتين التاليتين:
- عندما لا يعمل معيد الإشارات - أو -
- عندما يكون جهازك اللاسلكي خارج مدى معيد الإشارات، ولكنه يقع ضمن مدى التخاطب مع جهاز آخر.

اضغط على زر **معيد الإشارات/ معاود النداء الدائري** المبرمج مسبقاً، وذلك للتبديل بين صيغة معيد الإشارات وصيغة معاود النداء الدائري.

إعداد الكبت العادي أو الكبت التام للشوشرة

تُستعمل هذه الخاصية لصدّ المكالمات المزعجة (غير المرغوبة) و/ أو ضجيج العمق. بيد أن الكبت المحكم للشوشرة قد يؤدي كذلك إلى صدّ المكالمات القادمة من مكان بعيد، ولذلك فإن الكبت العادي للشوشرة قد يكون أمراً مستحباً أكثر.

اضغط على زر **كبت الشوشرة** المبرمج سلفاً، وذلك للتبديل بين الكبت التام والكبت العادي للشوشرة.

إعداد مستوى الطاقة

- كل قناة في جهازك اللاسلكي لها مستوى محدد سلفاً لطاقة الإرسال، ولكن يمكن تغييره.
- الطاقة المرتفعة تتيح لك الوصول إلى جهاز لاسلكي أبعد مسافة منك.
- الطاقة المنخفضة تساهم في حفظ شحنة البطارية.
- اضبط على زر **مستوى الطاقة** المبرمج سلفاً، وذلك للتبديل بين الطاقة المنخفضة والطاقة المرتفعة.

استلام مكالمات انتقائية

- عندما تستلم مكالمات انتقائية:
- يرسل المؤشر الضوئي وميضاً أصفر متقطعاً، إذا تمت برمجة ذلك من قبل البائع/ الموزع المحلي.
- سوف تسمع اثنين من أصوات الطنين العالي النغم.
- للإجابة على المكالمات، اضغط على زر ريشة تحويل الإرسال PTT.

استلام إشارة تنبيه لمكالمات

- عندما تستلم إشارة تنبيه لمكالمات:
- يضيء المؤشر الضوئي بوميض أصفر متقطع، إذا تمت برمجة ذلك من قبل البائع/ الموزع المحلي.
- سوف تسمع أربعة من أصوات الطنين العالي النغم.
- للإجابة على الإشارة، اضغط على زر ريشة تحويل الإرسال PTT: ولإلغاء الإشارة، اضغط على أي مفتاح

تشغيل التنشيط بالصوت VOX

إذا رغبت بتشغيل الجهاز من دون الحاجة لحمله باليد، يمكنك تنشيط الجهاز بالصوت فقط، وذلك باستخدام خاصية التنشيط بالصوت VOX عندما تتكلم عبر قطعة ملحقة يتم توصيلها بجهازك اللاسلكي.

توصيل سماعات التنشيط بالصوت

- 1 قم بإطفاء الجهاز اللاسلكي.
 - 2 قم بتوصيل قطعة التنشيط بالصوت VOX مع جهازك اللاسلكي، ثم قم بتشغيل الجهاز.
 - 3 من أجل القيام بتمكين أو تعطيل خاصية التنشيط بالصوت، اضغط على زر التنشيط بالصوت VOX المبرمج مسبقاً.
- ملاحظة:** إن الضغط على زر ريشة تحويل الإرسال PTT يؤدي إلى تعطيل خاصية التنشيط بالصوت.
- أو -

اختر قناة مبرمجة سلفاً بواسطة البائع/ الموزع المحلي لتمكين خاصية التنشيط بالصوت.

ملاحظة: لست بحاجة للضغط على زر التنشيط بالصوت المبرمج سلفاً.

ملاحظة: الضغط على زر ريشة تحويل الإرسال PTT يؤدي إلى تعطيل خاصية التنشيط بالصوت.

- 4 اختر قناة ليست مبرمجة سلفاً بواسطة البائع/ الموزع المحلي لتعطيل خاصية التنشيط بالصوت.

تمكين/ تعطيل خاصية الصوت الجانبي لسماعات الرأس

بإمكان البائع/ الموزع المحلي برمجة جهازك اللاسلكي ليسمع صوتك عبر السماعات أثناء الإرسال.

سماعات الرأس مع التنشيط بالصوت VOX

- 1 قم بإطفاء الجهاز اللاسلكي.
- 2 قم بتوصيل قطعة التنشيط بالصوت VOX مع الجهاز.
- 3 قم بتشغيل الجهاز. وأثناء الإرسال، سيتم تمكين خاصية الصوت الجانبي، إذا كانت مبرمجة في الجهاز.

سماعات الرأس مع عدم التنشيط بالصوت ومع ريشة تحويل الإرسال PTT على الخط

- 1 قم بإطفاء الجهاز اللاسلكي.
- 2 قم بتوصيل قطعة عدم التنشيط بالصوت non-VOX مع جهازك اللاسلكي.
- 3 اضغط على زر ريشة تحويل الإرسال على الخط PTT In-line في السماعة، وأبق هذا الزر مضغوطاً.
- 4 قم بتشغيل الجهاز اللاسلكي ثم قم بإفلات زر ريشة تحويل الإرسال PTT عندما ينتهي الجهاز من بدء التشغيل.
- 5 من أجل تعطيل خاصية الصوت الجانبي للسماعات، قم بإطفاء الجهاز ثم البدء بتشغيله من جديد.

إرسال مكالمة

- 1 قم بتشغيل الجهاز اللاسلكي.
- 2 استعمل قرص اختيار القناة للقيام باختيار القناة المرغوبة.
- 3 احمل الجهاز اللاسلكي في وضع عمودي، واضغط على زر ريشة تحويل الإرسال PTT، وتكلم على بُعد 2.5 إلى 5 سنتمترات من الميكروفون.
- 4 قم بإفلات زر ريشة تحويل الإرسال PTT للاستماع.

استلام مكالمة

- 1 قم بتشغيل الجهاز اللاسلكي.
- 2 اضبط حجم الصوت للجهاز.
- 3 انتقل إلى القناة المرغوبة. ولتقوم بالرد على المكالمة، احمل الجهاز اللاسلكي في وضع عمودي، واضغط على زر ريشة تحويل الإرسال PTT، وتكلم على بُعد 2.5 إلى 5 سنتمترات من الميكروفون.

المراقبة/ الاستكشاف

من المهم مراقبة حركة المكالمات قبل القيام بالإرسال، وذلك لتتأكد من عدم "اختلاط كلامك" مع كلام شخص آخر يقوم بالإرسال مسبقاً.

1 اضغط على زر المراقبة/ الاستكشاف المبرمج مسبقاً، وأبقه مضغوطاً حتى تستعلم عن حركة المكالمات.

2 عند توقف حركة المكالمات، تابع العمل لإرسال مكالمتك، وذلك بالضغط على زر ريشة تحويل الإرسال PTT.

3 الضغط لفترة طويلة على زر المراقبة/ الاستكشاف المبرمج مسبقاً يؤدي إلى تحويل الجهاز اللاسلكي إلى صيغة المراقبة المستمرة.

• سوف تسمع طنيناً عالي النغم.

الضغط لفترة قصيرة على زر المراقبة/ الاستكشاف يؤدي إلى إلغاء صيغة المراقبة المستمرة وعودة الجهاز اللاسلكي إلى التشغيل العادي.

ضبط حجم الصوت

1 اضغط باستمرار على زرّ ضبط حجم الصوت؛
سوف تسمع نغمة متواصلة.

2 قم بتدوير قرص التشغيل/ الإطفاء/ ضبط حجم الصوت حتى الوصول إلى حجم الصوت المرغوب.

3 قم بإفلات زرّ ضبط حجم الصوت.

اختيار قناة للجهاز

جهازك اللاسلكي يقدم خيارات لـ 4 قنوات أو 16 قناة.

ملاحظة: عملاً بالقواعد التنظيمية التي تفرضها الحكومة، قد تكون برمجة بعض القنوات محظورة. اطلب المزيد من المعلومات من البائع/ الموزع المحلي.

لاختيار قناة ما، قم بتدوير قرص اختيار القناة باتجاه عقارب الساعة أو بعكس ذلك الاتجاه، حتى تصل إلى القناة المرغوبة.

تشغيل وإطفاء الجهاز اللاسلكي

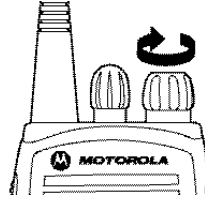

التشغيل

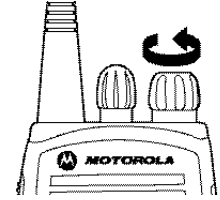

الإطفاء

قم بتدوير قرص التشغيل/ الإطفاء/ ضبط حجم الصوت باتجاه عقارب الساعة. في حال نجاح بدء تشغيل الطاقة، سوف تسمع نغمة نجاح الاختبار الذاتي () وترى المؤشر الضوئي يومض بلون أخضر بشكل متقطع.

قم بتدوير قرص التشغيل/ الإطفاء/ ضبط حجم الصوت بعكس اتجاه عقارب الساعة حتى تسمع طقة.

إذا أخفق الجهاز اللاسلكي في بدء تشغيل الطاقة، سوف تسمع نغمة فشل الاختبار الذاتي () .

توصيل مشبك الحزام

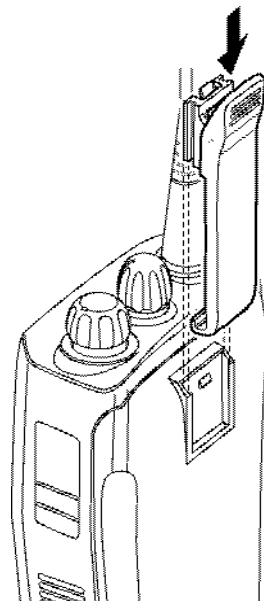

- 1 قم بمحاذاة أثلام مشبك الحزام مع أثلام البطارية.
- 2 اكبس مشبك الحزام نحو الأسفل حتى تسمع طقة.

نزع مشبك الحزام

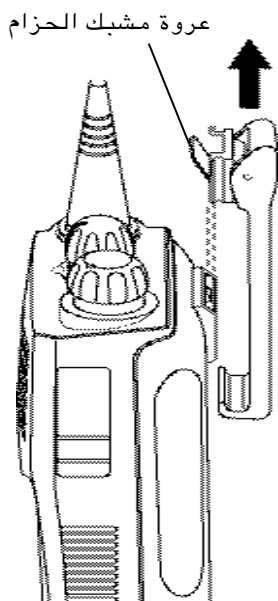

- 1 استعمل مفتاحاً لتضغط عروة مشبك الحزام بعيداً عن البطارية من أجل فكّ تثبيت مشبك الحزام.
- 2 قم بتزليق مشبك الحزام نحو الأعلى لنزعه.

نزع الهوائي

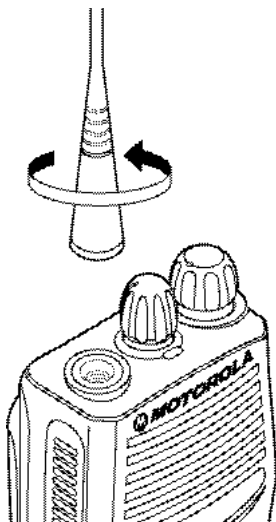

قم بتدوير الهوائي بعكس اتجاه عقارب الساعة لنزعه.

توصيل الهوائي

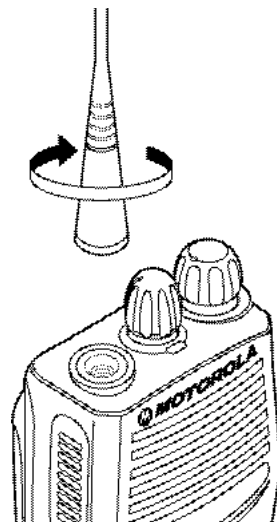

قم بتدوير الهوائي باتجاه عقارب الساعة لتوصيله.

معلومات الملحقات الاحتياطية

توصيل البطارية

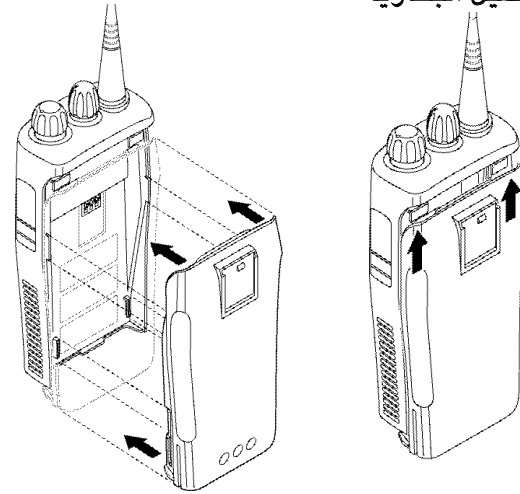

1 ضبط موضع البطارية بمحاذاة السكك المخصصة لها على الجانب الخلفي للجهاز اللاسلكي (على بعد 1 سنتيمتر تقريباً من رأس الجهاز).

2 اكبس البطارية بقوة على الجهاز ثم قم بتزليقها إلى أعلى حتى تسمع طقة السقاطة في مكانها.

3 قم بتزليق سقاطة البطارية، الموجودة عند أسفل الجهاز اللاسلكي، حتى تصل إلى موضع التثبيت.

نزع البطارية

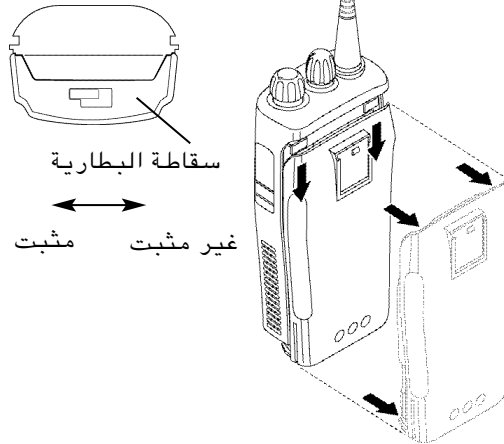

سقاطة البطارية

مثبت ← غير مثبت

1 إذا كان الجهاز اللاسلكي شغلاً، قم بإطفائه.

2 قم بتزليق سقاطة البطارية إلى موضع فك التثبيت. افصلها بالضغط نحو الأسفل وإبقاء السقاطة عند الجانب الأمامي من الجهاز اللاسلكي.

3 عندما تكون سقاطة البطارية مفصولة، قم بتزليق البطارية من أعلى الجهاز إلى أسفله بمسافة 1 سنتيمتر تقريباً. وبعد انفصال البطارية عن السكك المخصصة لها، ارفعها بشكل مباشر بعيداً عن الجهاز.

الحالة	لون المؤشر الضوئي
إدخال البطارية تم بصورة غير صحيحة، أو لم يتم اكتشاف وجود بطارية.	لا يصدر ضوء عن المؤشر الضوئي
النجاح في بدء تشغيل الطاقة للشاحن.	وميض أخضر متقطع واحد
البطارية غير قابلة للشحن، أو أنها لا تتصل بالشاحن بشكل صحيح.	وميض أحمر متقطع ^a
يتم شحن البطارية.	أحمر
البطارية موجودة في الشاحن، لكنها تنتظر شحنها. درجة حرارة البطارية قد تكون مرتفعة جداً أو منخفضة جداً. الفلطية الكهربائية قد تكون أقل من القيمة المحددة سلفاً لشحن البطارية.	وميض أصفر متقطع
تم شحن نسبة 90٪ (أو أكثر) من البطارية.	وميض أخضر متقطع ^b
تم شحن البطارية بشكل كامل.	أخضر

- ١ قم بنزع البطارية واستبدالها في الشاحن. إذا استمر المؤشر الضوئي بإصدار وميض أحمر متقطع، قم بمراجعة البائع/ الموزع المحلي.
- ٢ قد تحتاج البطارية العادية لفترة 90 دقيقة لتصبح مشحونة بنسبة 90٪ من سعتها.

الاستعداد للتشغيل

معلومات عن البطارية عملية شحن البطارية

إذا كانت البطارية جديدة، أو كان مستوى شحنها الكهربائي منخفضاً جداً، سوف تحتاج لشحنها قبل أن تكون قادراً على استعمالها. وإذا كانت شحنة البطارية منخفضة وكان الجهاز في صيغة الإرسال، سوف تجد أن المؤشر الضوئي LED يسطع بضوء أحمر متقطع. وعند إفلات زر ريشة تحويل الإرسال PTT، سوف تسمع نغمة تنبيهية.

ملاحظة: يتم توفير البطاريات من المصنع بدون أن تكون مشحونة كهربائياً. قم دائماً بشحن البطارية الجديدة لمدة 14 إلى 16 ساعة قبل استعمالها لأول مرة، مهما كانت الحالة التي يشير إليها الشاحن الكهربائي.

الشاحن المكتبي

من أجل شحن البطارية قم بما يلي:

- 1 أطفئ الجهاز اللاسلكي.
 - 2 ضع البطارية في تجويف الشاحن، مع الجهاز اللاسلكي أو بدونه.
- يبين المؤشر الضوئي للشاحن أن عملية الشحن شغالة.

خاصية سمعية محسنة

الانضغاط والانبساط

خاصية الانضغاط والانبساط تسمح بإجراء تحسين إضافي على جودة الصوت. فهي تضغط موجات الصوت عند الإرسال وتبسطها عند الاستقبال مع القيام في نفس الوقت بتخفيض الضجيج الخارجي. ولكن، للاستفادة من هذه الخاصية، يجب تشغيلها لدى جميع الأجهزة اللاسلكية التي تقوم في نفس الوقت بالإرسال والاستقبال.

حالة الشحن الكهربية للبطارية

يمكنك معاينة حالة الشحن الكهربية للبطارية إذا قام البائع/ الموزع المحلي مسبقاً ببرمجة أحد الأزرار القابلة للبرمجة. اضغط باستمرار على زر **مؤشر البطارية** المبرمج مسبقاً. ويتم إظهار حالة الشحن الكهربية بلون المؤشر الضوئي LED للجهاز اللاسلكي.

مستوى البطارية		المؤشر الضوئي
جيد	أخضر	
كافٍ	أصفر	
منخفض	وميض أحمر متقطع	
منخفض جداً	بدون لون	

المؤشرات الصوتية للأزرار القابلة للبرمجة

طنين خفيض النغم طنين عالي النغم

نغمة نجاح الاختبار الذاتي. 

نغمة فشل الاختبار الذاتي. 

نغمة المؤشر الإيجابية. 

نغمة المؤشر السلبية. 

بعض الأزرار القابلة للبرمجة تستخدم نغمات للإشارة إلى واحدة من صيغتين اثنتين:

الزُرّ	النغمة الإيجابية	النغمة السلبية
البحث	بدء تشغيل البحث	إيقاف البحث
مستوى الطاقة	تم اختيار طاقة مرتفعة	تم اختيار طاقة منخفضة
كبت الشوشرة	كبت تام للشوشرة	كبت عادي للشوشرة
معيد الإشارات/الدائري	عدم استعمال معيد الإشارات	استعمال معيد الإشارات
التشغيل بالصوت VOX	تم تمكين التشغيل بالصوت	تم تعطيل التشغيل بالصوت

الزر	الصفحة	ضغط مستمر	ضغط لفترة طويلة	ضغط لفترة قصيرة	الخاصية
	6	يفحص حالة الشحن للبطارية.			مؤشر البطارية
	11	يعطي نغمة صوتية لضبط مستوى حجم الصوت في جهازك	—	—	إعداد حجم الصوت
	12	—	مراقبة النشاط في قناة مختارة.	الضغط لفترة طويلة يبدأ تشغيل زر المراقبة. الضغط لفترة قصيرة على زر المراقبة يلغي هذه الخاصية	مراقبة دائمة ثابتة
	13	—		التبديل بين تشغيل وإيقاف خاصية "التنشيط بالصوت".	الإرسال بالتنشيط بالصوت (VOX)
	14	—		التبديل بين استعمال معيد الإشارات أو الإرسال مباشرة إلى جهاز لاسلكي آخر.	معيد الإشارات/ معاود النداء الدائري
	14	—		تبديل مستوى طاقة الإرسال بين "المرتفع" و "المنخفض".	مستوى الطاقة
	14	—		يقوم بتبديل مستوى كبت الشوشرة في جهازك بين الكبت العادي والكبت التام.	كبت الشوشرة
	15	—	إلغاء قناة مشوشة أثناء البحث	التبديل بين تشغيل البحث وإيقافه	البحث/ إلغاء قناة مشوشة

المؤشر الضوئي LED

يبين المؤشر الضوئي حالة اللاسلكي كما يلي:

المؤشر	الحالة	التفسير
المكالمة في الجهاز		
أحمر	ثابت	الجهاز يقوم بالبحث/ الإرسال
أحمر	وميض	القناة مشغولة - أثناء الاستقبال.
البحث		
أخضر	وميض	الجهاز يقوم بالبحث.
التنبيه لمكالمة		
أصفر	وميض	استلام تنبيه لمكالمة
مكالمة انتقائية		
أصفر	وميض	استلام مكالمة انتقائية.
مراقبة مستمرة/ بدء كبت الشوشرة		
أصفر	ثابت	الجهاز في صيغة المراقبة.
طاقة البطارية منخفضة		
أحمر	وميض	متقطع أثناء الإرسال.

الأزرار القابلة للبرمجة

يوجد في جهازك اللاسلكي زرّان قابلان للبرمجة. بإمكان البائع/ الموزع المحلي أن يقوم ببرمجة هذين الزرين كاختصارين لمختلف خصائص الجهاز. استعلم من البائع/ الموزع المحلي عن اللائحة الكاملة للخصائص التي يدعمها جهازك اللاسلكي. يمكن للزرين الوصول إلى خاصيتين على الأكثر، وذلك يعتمد على نوعية الضغط على الزر:

- **ضغط لفترة قصيرة** - الضغط والإفلات بسرعة للأزرار القابلة للبرمجة
- **ضغط لفترة طويلة** - الضغط على الأزرار القابلة للبرمجة وإبقاء الضغط عليها لفترة طويلة (1.5 ثانية على الأقل).
- **ضغط مستمر** - إبقاء الضغط باستمرار على الأزرار القابلة للبرمجة أثناء القيام بمعاينة الحالة أو إجراء تعديلات.

يعرض الجدول التالي موجزاً للخصائص القابلة للبرمجة في الجهاز وأرقام الصفحات المرجعية الخاصة بها:

في عمود "الزر"، اطلب من البائع/ الموزع المحلي أن يدون رقم الزر القابل للبرمجة بجانب الخاصية المبرمجة عليه.

وحيثما تدعو الحاجة، اطلب كذلك من البائع/ الموزع المحلي أن يوضح ما إذا كان الزر القابل للبرمجة يحتاج لضغط لفترة قصيرة أو لفترة طويلة، أو يحتاج لضغط مستمر.

لمحة عامة عن الجهاز اللاسلكي

لدليل المستعمل هذا يوضح تشغيل الأجهزة اللاسلكية المكمولة CP040.

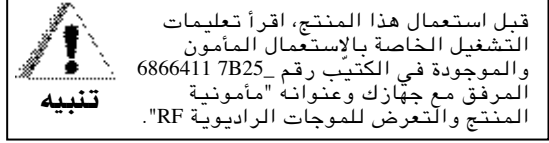

نرجو الانتباه!

يقتصر استخدام هذا الجهاز اللاسلكي على الاستعمالات والتطبيقات المهنية فقط، وذلك لتلبية المتطلبات الخاصة بمدى التعرض للموجات الراديوية كما وضعتها الهيئة الدولية للحماية من الإشعاعات غير المؤينة ICNIRP. قبل استعمال هذا المنتج، اقرأ معلومات الاطلاع على طاقة الموجات الراديوية RF وتعليمات التشغيل الواردة في كتيب "مأمونية المنتج والتعرض للموجات الراديوية RF" (النشرة رقم 686411 7B25 من منشورات موتورولا) لضمان التقيد بالحدود القصوى للتعرض للموجات الراديوية.

وظائف التشغيل والتحكم

أدوات التحكم بالجهاز اللاسلكي

تشير الأرقام الواردة أدناه إلى الرسوم التوضيحية الموجودة داخل الغلاف الأمامي.

1. زر ريشة تحويل الإرسال (PTT) اضغط على هذا الزر وأبقه مضغوطاً للتكلم؛

وقم بإفلاته للاستماع.

2. قرص حجم الصوت/ تشغيل/ إطفاء يستعمل لتشغيل الجهاز اللاسلكي أو إطفائه، وكذلك لضبط حجم (جهازة) الصوت في الجهاز.

3. قرص اختيار القناة يقوم بنقل الجهاز اللاسلكي إلى القنوات المختلفة.

4. المؤشر الضوئي LED يشير إلى تشغيل الطاقة، وحالة البث، والاستقبال، والبحث، والتنبيه لمكاملة، والمكاملة الانتقائية، وحالة البطارية.

5. الميكروفون حمل الميكروفون على بعد 2.5 إلى 5 سنتيمترات من فمك، وتكلم نحوه بوضوح.

6. الزر الجانبي 2 (قابل للبرمجة)

7. الزر الجانبي 1 (قابل للبرمجة) يستحسن استعماله كزر استكشاف/ إلغاء المكاملة.

8. موصلة الملحقات تقوم بتوصيل الميكروفون البعيد، وسماعات الأذن البعيدة، وغيرها من الملحقات واللوازم. في حال عدم الاستعمال، قم بإعادة الغطاء الواقي من الغبار إلى مكانه.

حقوق التأليف والنشر لبرامج الكمبيوتر

إن المنتجات المذكورة في هذا الدليل قد تشتمل على برامج كمبيوتر محفوظة حقوق نشرها وتأليفها ومخزنة في ذاكرة شبه الموصل أو غيرها من الوسائط. إن القوانين في الولايات المتحدة الأمريكية وفي غيرها من الأقطار الأخرى تحفظ لشركة "Motorola Europe" وشركة "Motorola Inc." بعض الحقوق الحصرية لبرامج الكمبيوتر المحفوظة حقوق نشرها وتأليفها، بما في ذلك حق النسخ أو استخراج النسخ بأي شكل من الأشكال لهذه البرامج الكمبيوترية المحفوظة حقوق نشرها وتأليفها. وبناءً على ذلك فإن أي برامج كمبيوتر محفوظة حقوق نشرها وتأليفها داخلة في المنتجات المذكورة في هذا الدليل لا يجوز نسخها أو استخراج نسخ لها بأي طريقة كانت بدون إذن كتابي صريح من قبل أصحاب الحقوق. وإضافة إلى ذلك فإن شراء هذه المنتجات لا يمنح سواء مباشرة أو ضمناً أو بالحجة المغلقة أو بخلاف ذلك أي ترخيص بموجب حقوق النشر والتأليف أو براءات الاختراع أو طلبات البراءات لأصحاب الحقوق، ما عدا ترخيص الاستخدام العادي للاحصري الذي ينشأ بموجب تنفيذ القانون عند بيع المنتج.

المحتويات

- 11 تشغيل وإطفاء الجهاز اللاسلكي
- 11 ضبط حجم الصوت
- 11 اختيار قناة للجهاز
- 12 إرسال مكالمة
- 12 استلام مكالمة
- 12 المراقبة/ الاستكشاف
- 13 تشغيل التنشيط بالصوت VOX
- 13 توصيل سماعات التنشيط بالصوت
- 13 تمكين/ تعطيل الصوت الجانبي لسماعات الرأس
- 13 سماعات الرأس مع التنشيط بالصوت VOX
- 13 سماعات الرأس مع عدم التنشيط بالصوت ومع ريشة تحويل الإرسال PTT على الخط
- 14 **مكالمات الجهاز اللاسلكي**
- صيغة معيد الإشارات أو صيغة معاود النداء
- 14 الدائري
- 14 إعداد الكبت العادي أو الكبت التام للشوشرة
- 14 إعداد مستوى الطاقة
- 14 استلام مكالمة انتقائية
- 14 استلام إشارة تنبيه لمكالمة
- 15 **البحث**
- 15 بدء البحث أو إيقافه
- 15 الإجابة على المكالمة
- 15 إلغاء قناة مشوشة
- 16 استعادة قناة إلى لائحة البحث
- 16 إعطاء أولوية لقناة موجودة في لائحة البحث

- 2 حقوق التأليف والنشر عن برامج الكمبيوتر
- 3 **لمحة عامة عن الجهاز اللاسلكي**
- 3 وظائف التشغيل والتحكم
- 3 أدوات التحكم بالجهاز اللاسلكي
- 4 المؤشر الضوئي LED
- 4 الأزرار القابلة للبرمجة
- 6 خاصية سمعية محسنة
- 6 الانضغاط والانبساط
- 6 حالة الشحن الكهربية للبطارية
- 6 المؤشرات الصوتية للأزرار القابلة للبرمجة
- 7 **الاستعداد للتشغيل**
- 7 معلومات عن البطارية
- 7 عملية شحن البطارية
- 7 الشاحن المكتبي
- 8 معلومات الملحقات الاحتياطية
- 8 توصيل البطارية
- 8 نزع البطارية
- 9 توصيل الهوائي
- 9 نزع الهوائي
- 10 توصيل مشبك الحزام
- 10 نزع مشبك الحزام

EN

DE

FR

ES

IT

PR

DA

SV

NL

SF

GK

RU

CZ

HU

PL

RO

TU

AR



6866549D01-O



MOTOROLA

MOTOROLA and the Stylized M Logo are registered in the U.S. Patent & Trademark Office.
All other product or service names are the property of their respective owners.
© Motorola, Inc. 2003.