

Tipps für die Verwendung der Exact Rohrschneider

- Diamantsägeblätter sollten nur für das Schneiden von Gusseisenrohren verwendet werden. Es wird nicht empfohlen, Gusseisen mit TCT- oder Cermet-Sägeblättern zu schneiden.
- Reinigen Sie die Innenseite der Sägeblattführungen nach dem Schneiden von Kunststoffrohren.
- Kleinere Rohre lassen sich leichter schneiden, wenn Sie das Rohr auf einem Tisch oder dem Boden von Hand drehen. Bitte beachten Sie: Drehen Sie das Rohr auf sich zu, wenn Sie es per Hand drehen und achten Sie darauf, die Drehung nicht zu schnell durchzuführen.
- Überprüfen Sie regelmäßig den Zustand des Sägeblattes.
- Der Schnittvorgang lässt sich in zwei Stufen gliedern: zuerst das Durchsägen der Rohrwand und dann der Abschluss durch komplettes Herumsägen.
- Überlasten Sie die Säge nicht, in dem Sie ständig Sägevorgänge ausführen. Die Säge überhitzt und die Metallteile können so extrem heiß werden. Es können auch Schäden am Motor und am Sägeblatt auftreten. Die Regel gibt 2,5 Minuten Einsatz und 7,5 Minuten Ruhe vor.
- Halten Sie die Zuführgeschwindigkeit konstant. Dies verlängert die Verwendungsdauer des Sägeblattes. Die Schnittzeit für ein Stahlrohr mit einem Durchmesser von 170 mm (6") und einer Wandstärke von 5 mm (1/5") beträgt 15-20 Sekunden und für ein Gusseisenrohr mit einem Durchmesser von 110 mm (4") und einer Wandstärke von 4 mm (1/6") 20 bis 25 Sekunden.
- Halten Sie die Motoreinheit immer in einer aufrechten Position. Die gelbe Markierung auf der Entriegelungs-Taste ist dann sichtbar. Führen Sie die Rohrschnittsäge niemals in verriegelter/Säge-Position an das Rohr.

Faktoren, die die Verwendungsdauer des Sägeblattes beeinflussen:

- Material des Rohres
- Korrekter Typ für das zu schneidende Material
- Korrekte Einstellung der Motorgeschwindigkeit (Modell 170E)
- Wandstärke des Rohres
- Zuführgeschwindigkeit
- Glätte des Rohres
- Allgemeine Fähigkeiten des Benutzers
- Sauberkeit des Rohres
- Rost auf dem Rohr
- Schweißnaht im Rohr
- Sägeblattgeschwindigkeit

Faktoren, die einen sauberen Schnitt beeinflussen:

- Zustand des Sägeblattes
- Wandstärke des Rohres
- Zuführgeschwindigkeit
- Gleichmäßigkeit der Zuführung
- Allgemeine Fähigkeiten des Benutzers
- Sauberkeit des Rohres
- Rundheit des Rohres
- Greifereinheit zu locker oder zu stramm
- Sägeblatt zu fest eingesetzt

Bitte sehen Sie weitere Informationen auf unserer Web-Site

www.exacttools.com

exact

PipeCut 360 System

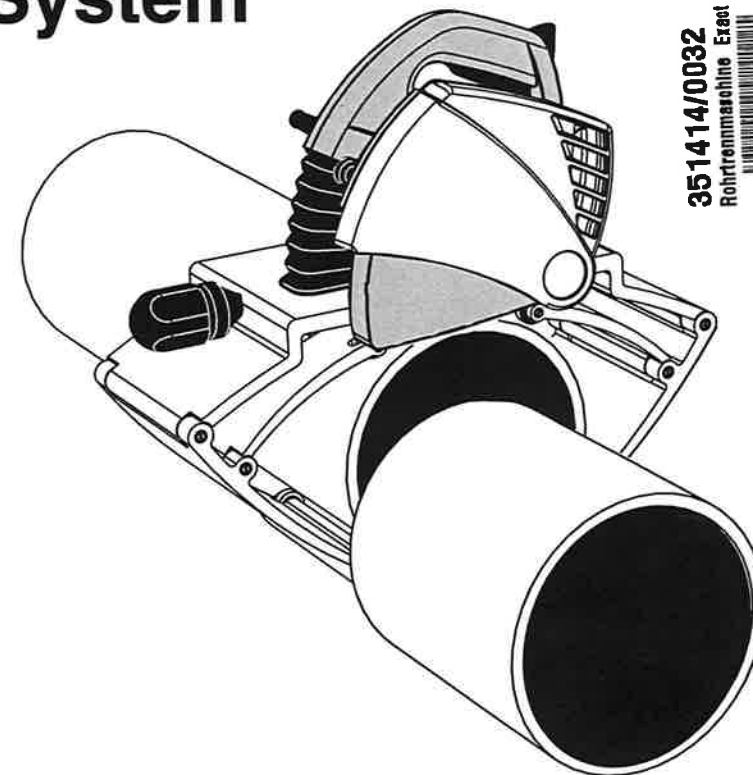

351414/0032
Rohrtrennmachine Exact 360E, 76 - 360mm



S/N:

DE

Gebruiksaanleitung

17-28

Exact PipeCut 360 System

Sägeblattinformationen für Exact Rohrschneidesägen

TCT (Spitzen aus Wolfram) Sägeblätter sind geeignet für Stahl, Kupfer, Aluminium und alle Arten von Kunststoffen. TCT-Sägeblätter können geschärft werden.

Cermet (Spitzen aus Keramiklegierung) Sägeblätter sind geeignet für Edelstahl, säurefeste Materialien, Stahl, Kupfer, Aluminium und alle Arten von Kunststoffen. Cermet-Sägeblätter können geschärft werden.

Diamond sägeblätter sind nur geeignet für Gusseisen. Diamantsägeblätter können nicht geschärft werden.

Pflege- und Wartungsanweisung

Ziehen Sie vor Wartung oder Reinigung der Rohrsäge immer den Netzstecker. Alle elektrische Teile der Rohrsäge betreffenden Wartungsmaßnahmen sind von einem bevollmächtigten Fachbetrieb durchzuführen.

Sägeblatt

Kontrollieren Sie regelmäßig den Zustand des Sägeblattes. Wechseln Sie ein verzogenes, stumpfes oder anderweitig beschädigtes Sägeblatt gegen ein Neues aus. Die Verwendung eines stumpfen Sägeblattes kann den Elektromotor der Rohrsäge überlasten. Unterbrechen Sie den Sägevorgang, wenn Sie bemerken, dass das Sägeblatt stumpf ist, da ansonsten das Sägeblatt so beschädigt werden kann, dass ein Schärfen nicht mehr rentabel wäre. Ein noch in gutem Zustand befindliches Sägeblatt kann von einem Fachbetrieb mehrfach geschärft werden. **Verwenden Sie nur Exact Sägeblätter.**

Festhaltevorrichtung

Reinigen Sie die Festhaltevorrichtung regelmäßig mit Druckluft und schmieren Sie die Achsen der Rollen (**Abb. P/1**) und die Gelenke (**Abb. P/2**). Reinigen und schmieren Sie auch die Trapezschraube (**Abb. P/3**) der Festhaltevorrichtung und die darauf befindlichen zwei Stellblöcke (**Abb. P/4**).

Blattschutz

Reinigen Sie immer die Innenseiten des Blattschutzdeckels und des beweglichen Blattschutzes, wenn Sie nach dem Sägen von Kunststoffrohren mit dem Sägen von Metallrohren beginnen. Die beim Sägen entstehenden heißen Metallspäne können die Kunststoffspäne entzünden und zum Entstehen giftiger Verbrennungsgase führen. Reinigen Sie auch sonst regelmäßig die Innenseite der Blattschutze und achten Sie dabei besonders auf eine unbehinderte Funktion des beweglichen Blattschutzes.

Motor

Sorgen Sie dafür, dass die Lüftungsöffnungen des Motors sauber sind.

Kunststoffteile

Verwenden Sie zur Reinigung der Kunststoffteile nur einen weichen Lappen und evtl. milde Waschmittel. Verwenden Sie keine Lösungsmittel oder starke Waschmittel, da diese die Kunststoffteile oder lackierten Oberflächen beschädigen können.



Anschlussleitung

Kontrollieren sie in regelmäßigen Abständen den Zustand der Anschlussleitung. Eine beschädigte Anschlussleitung immer im Fachgeschäft austauschen lassen.

Sachgemäße Verwendung sowie regelmäßige Pflege und Reinigung gewährleisten eine lange Lebensdauer der Rohrsäge.

Umwelt



Getrennte Abfallsammlung. Dieses Produkt darf nicht mit dem normalen Hausmüll entsorgt werden.



Wenn ihre Exact Maschine abgenutzt ist, entsorgen Sie sie bitte nicht mit dem Hausmüll. Dieses Produkt muss separat recycled werden. Getrenntes Recycling von gebrauchten Produkten und Verpackungen, erleichtertes Recycling und Materialwiederverwertung. Durch die Verwendung von wiederverwerteten Materialien schützen Sie unsere Umwelt. Gemäß den örtlichen Bestimmungen ist es möglich, Haushaltsgeräte bei kommunalen Mülldeponien oder beim Kauf eines neuen Produkts beim Fachhändler abzugeben.

Garantie

Falls bei Ihrer Rohrsäge Exact innerhalb von 12 Monaten ab dem Kaufdatum wegen eines Material- oder Herstellungsfehlers Störungen auftreten sollten, ersetzen wir die beschädigten Teile gegen neue oder liefern an Stelle der beschädigten Rohrsäge eine völlig neue oder eine werksüberholte Rohrsäge.

Voraussetzungen für die Garantie sind:

Die Garantiebescheinigung oder die mit dem Einkaufsdatum versehene Einkaufsquittung ist an den Hersteller oder Wiederverkäufer eingeschendet worden.

Die Rohrsäge ist nicht unsachgemäß behandelt worden.

Die Rohrsäge ist nicht durch unbevollmächtigte Personen zu reparieren versucht worden.

Die Rohrsäge ist diesen Gebrauchs-, Sicherheits- und Wartungsanweisungen gemäß verwendet worden.

Die Garantie schließt nicht die Sägeblätter und den Überlastungsschutz ein.

Aufgrund einer fortlaufenden Produktentwicklung können sich die Angaben der Bedienungsanweisung ändern. Über Veränderungen informieren wir nicht gesondert.

Um das Rad zu verstellen, lockern Sie die Feststellschraube (**Abb. N/1**), und drehen das Rad in oder gegen den Uhrzeigersinn in die gewünschte Position (**Abb. N/2**), anschließend das Rad wieder arretieren (**Abb. N/3**). Falls sich das Sägeblatt zu weit rechts befindet, drehen Sie das Rad im Uhrzeigersinn. Sollte es sich zu weit links befinden, drehen Sie es gegen den Uhrzeigersinn. Die Anzahl der notwendigen Schritte hängt von der aktuellen Ausrichtung ab. Vergessen Sie nicht, das Rad in regelmäßigen Abständen zu schmieren.

Abb N

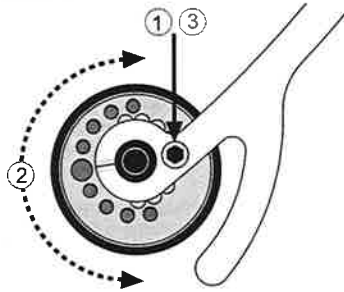

Montage und Wechsel des Sägeblattes

! WARNUNG: Um das Risiko für eine Verletzung zu verringern, schalten Sie das Gerät aus und trennen Sie es von der Stromquelle, bevor Sie Zubehörteile installieren oder entfernen, Einstellungen vornehmen oder Reparaturen durchführen. Es versehentliches Geräterestart kann schwere Verletzungen verursachen.

Ziehen Sie den Netzstecker und kontrollieren Sie, dass sich der Motorteil in der oberen Position befindet.

Nehmen Sie den Blattschutzdeckel (**Abb. O/1**) durch Lösen der beiden Feststellschrauben (**Abb. O/2**). Drücken Sie den Knopf der Zapfenarretierung (**Abb. A/11**) und drehen Sie gleichzeitig von Hand das Sägeblatt, bis sich der Knopf der Zapfenarretierung noch einmal ca. 7 mm tiefer drücken lässt. Jetzt ist ein Drehen des Sägeblattes verhindert. Öffnen Sie den Befestigungsbolzen des Sägeblattes (**Abb. O/3**) mit dem Sägeblattschlüssel. Lösen Sie Befestigungsbolzen, Unterlegscheibe/ (**Abb. O/4**), Klemmscheibe (**Abb. O/5**) und Sägeblatt (**Abb. O/6**).

Kontrollieren Sie vor dem Einbau des neuen Sägeblatts, dass beide Klemmscheiben sauber sind. Setzen Sie das neue oder geschärfte Sägeblatt so auf die Konterklemmscheibe (**Abb. O/7**), dass die gekennzeichnete Seite des Sägeblatts nach oben zeigt und die darauf befindlichen Pfeile in die gleiche Laufrichtung zeigen wie die auf der Innenseite des Blattschutzes befindlichen Markierungen der Laufrichtung. Überprüfen Sie, dass das Sägeblatt ganz auf der Konterklemmscheibe aufsitzt. Setzen Sie Klemmscheibe, Unterlegscheibe und Befestigungsbolzen ein. Drücken Sie den Knopf der Zapfenarretierung und ziehen Sie den Befestigungsbolzen an. Befestigen Sie den Blattschutzdeckel ein und ziehen Sie die

Abb O



Abb P



A

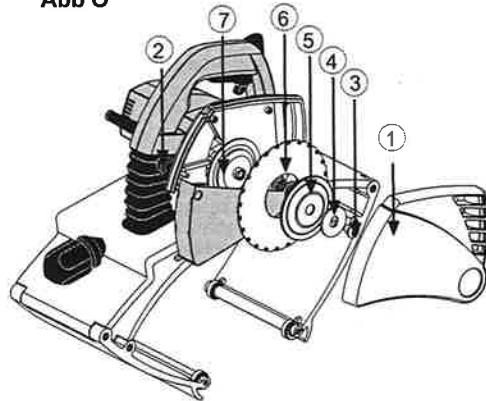
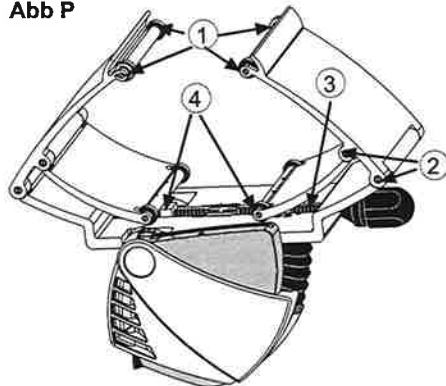
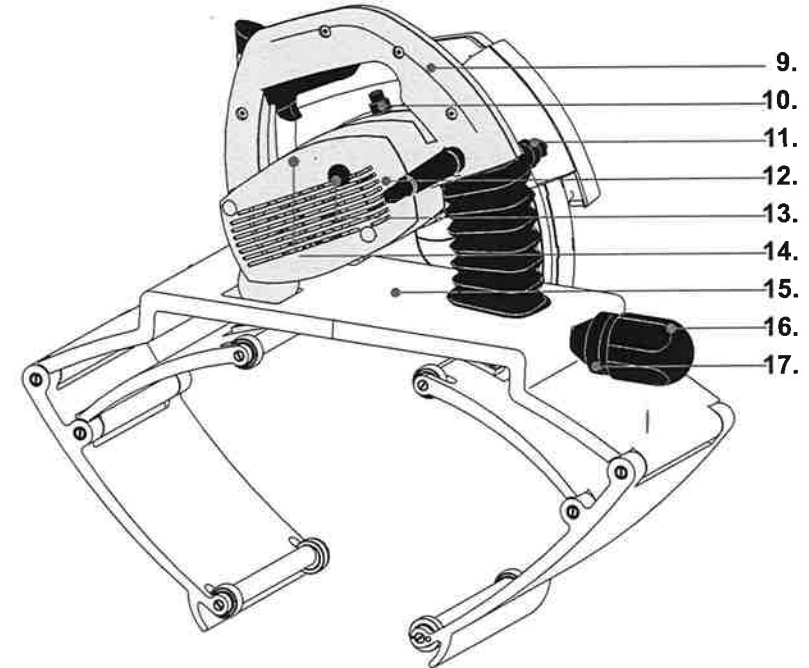
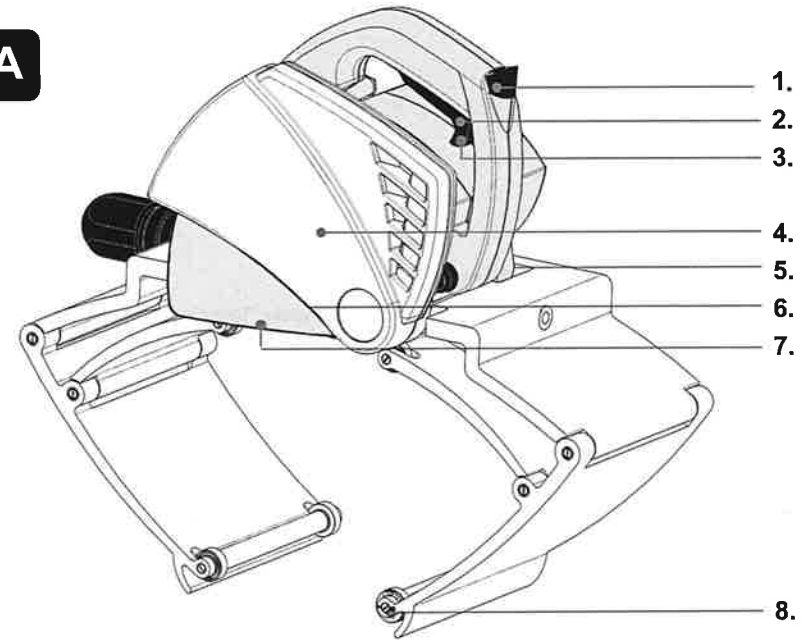

Konformitätserklärung

Wir erklären nach eigenem Ermessen, dass die unter „Technische Daten“ beschriebenen Produkte den folgenden Standards oder Standardisierungsdokumenten entsprechen: ENÉ60745 nach den Bestimmungen der Direktiven 2004/108/EC, 2006/42/EC.

Für weitere Informationen kontaktieren Sie bitte Exact Tools unter der folgenden Adresse. Die technischen Unterlagen sind ebenfalls unter der unten stehenden Adresse erhältlich.

Helsinki, 1.1.2010



Seppo Makkonen, Managing director

Exact Tools Oy
Särkiniementie 5 D
FI-00210 Helsinki
Finland

Ist das Rohr abgetrennt, drücken Sie den UNLOCK-Knopf nach vorne, bis die gelbe Markierung erscheint und die Arretierung entriegelt ist (**Abb. L/1**). Heben Sie die Motoreinheit nun in Startposition an (**Abb. L/2**). Lassen Sie den Netzschalter los (**Abb. L/3**). Wenn das Messer angehalten hat, öffnen Sie die Haftsicherung (**Abb. L/4**) und entfernen Sie die Rohrsäge vom Rohr, indem Sie den Einstellgriff des Greifers lockern (**Abb. L/5**). Versichern Sie sich, dass der untere Sägeblattschutz in eine sichere Position abgesenkt ist.

Sollten während des Anschneidens oder des Sägens Probleme, eigenartige Geräusche oder abnormale Vibrationen auftreten, durch die Sie den Sägevorgang unterbrechen müssen bevor das Rohr abgetrennt ist, geben Sie das Sägeblatt frei, indem Sie den UNLOCK-Knopf nach vorne drücken bis er entriegelt ist und heben die Motoreinheit an. Sobald das Problem behoben ist, können Sie den Sägevorgang fortsetzen.

Starten Sie den Motor niemals, wenn die Motoreinheit in Sägeposition arretiert ist oder wenn Zähne des Sägeblatts das Rohr berühren.

Überlastungsschutz

Die Rohrsäge ist mit einem Überlastungsschutz ausgestattet. Sollte das Sägeblatt stumpf sein oder die Geschwindigkeit zu hoch, wird die Stromversorgung automatisch vom Überlastungsschutz unterbrochen. Führen Sie erneut Strom zu, indem Sie den Überlastungsschutzschalter betätigen (**Abb. A/15**).

Gerader Schnitt und Kontrollrad

Der Schnitt wird von mehreren Faktoren beeinflusst, z. B. von der Größe des Rohrs, dem Material, der Wandstärke, der Qualität der Rohroberfläche, der Rundung, Schweißnähte, Zustand des Sägeblatts, Vorschubgeschwindigkeit und der Erfahrung des Benutzers. Aus diesen Gründen können die Ergebnisse voneinander abweichen und der Schnitt kann sich nach links oder rechts neigen (fehlerhafte Ausrichtung des Schnittpunktes) (**Abb. M**). Der Greifer der Rohrsäge besitzt ein Einstellrad (**Abb. A/9**) das zur Verbesserung der Schnittqualität und zur Reduzierung von Ausrichtungsfehlern eingesetzt wird.

Die Anpassung gilt jeweils nur für die aktuelle Rohrgröße, das Rad muss neu eingestellt werden, sobald das Sägeblatt abgenutzt ist.

Das Rad kann in 9 verschiedene Positionen festgestellt werden, in der mittleren Position sowie jeweils 4 Schritte nach links und rechts.

Abb J



Abb K



Abb L

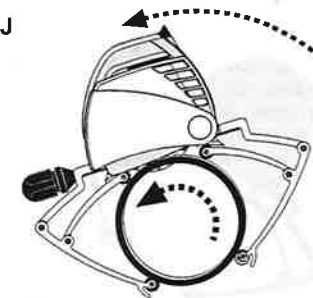

Abb M

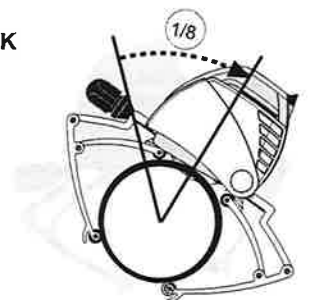

Anbringen der Rohrsäge an das Rohr

Öffnen Sie die Greifereinheit der Rohrsäge durch Betätigen der Einstellkurbel an der Rückseite der Säge so weit, bis die Größe der Öffnung dem Durchmesser des Rohrs entspricht (**Abb. E/1**). Positionieren Sie die Rohrsäge an der Oberseite des Rohrs, so dass die Kante des unteren Klingenschutzes auf die Schnittmarkierung trifft. Befestigen Sie die Rohrsäge am Rohr, indem Sie die Einstellkurbel des Greifers solange drehen, bis dieser fest auf dem zu schneidenden Rohr sitzt (**Abb. E/2**). Verriegeln Sie die Befestigung durch Drehen der Haftsicherung. (Bild E/3). Halten Sie das Rohr ruhig und achten Sie darauf, dass sich die Säge frei in Laufrichtung bewegen kann. Achten Sie aus Sicherheitsgründen darauf, dass die Kabel an der linken Seite der Rohrsäge vorbei laufen. Die Rohrsäge ist nun betriebsbereit.

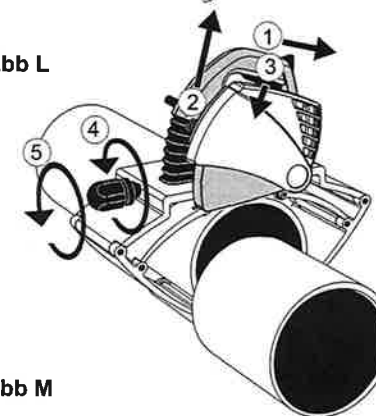
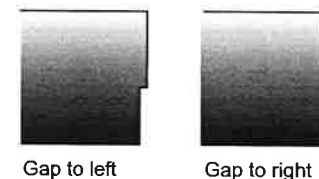
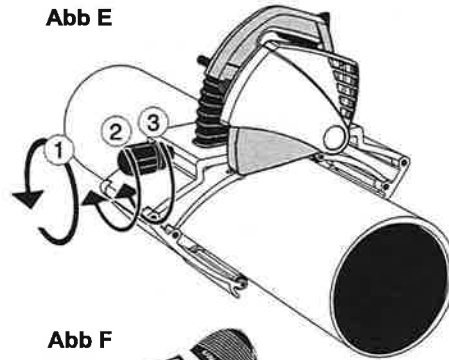

Durchbohren der Rohrwand

Halten Sie den Greifer leicht mit Ihrer rechten Hand und stellen Sie ihren linken Fuß auf die Oberseite des Rohrs, etwa 50 cm von der Rohrsäge entfernt. Drehen Sie die Säge, bis sie ganz leicht nach vorne geneigt ist (**Abbildung H**). Um den Motor zu starten, öffnen Sie zuerst den Verriegelungshebel des Netzschalters (**Abb. F/1**) und drücken Sie den Netzschalter ganz nach unten (**Abb. F/2**). Bevor Sie beginnen warten Sie, bis das Sägeblatt die volle Geschwindigkeit erreicht hat. Durchbohren Sie die Rohrwand, indem Sie den Haltegriff der Rohrsäge langsam nach unten drücken, bis das Sägeblatt durch die Rohrwand gedrungen ist (zu diesem Zeitpunkt darf das Rohr nicht rotieren), die Motoreinheit ist in Sägeposition arretiert (**Abb. H/1**). Achten Sie während dieses Vorgangs auf den UNLOCK-Knopf. Wenn der UNLOCK-Knopf arretiert ist, verschwindet die gelbe Markierung (**Abb. G**), die Rohrsäge ist in Sägeposition eingerastet und Sie können sicher mit dem Abtrennen des Rohrs beginnen.

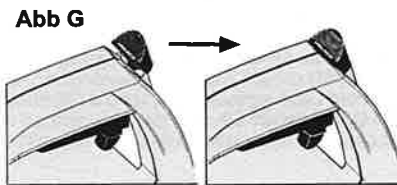
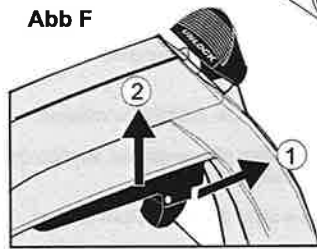

Das Rohr abtrennen

Beginnen Sie mit dem Sägen, indem Sie die Rohrsäge nach vorne führen und dabei das Rohr mit Ihrem linken Fuß fixieren (**Abb. H/3**). Anschließend lassen Sie das Rohr los (nehmen Sie ihren linken Fuß vom Rohr) und lassen Sie die Rohrsägen rückwärts rotieren, dabei wird sich das Rohr in umgekehrter Richtung drehen (**Abb. J**). Wechseln Sie erneut die Laufrichtung und führen Sie die Säge etwa 1/6 des Rohrumfangs nach vorne. Wiederholen Sie diesen Vorgang, bis das Rohr vollständig abgetrennt ist (**Abb.K**).

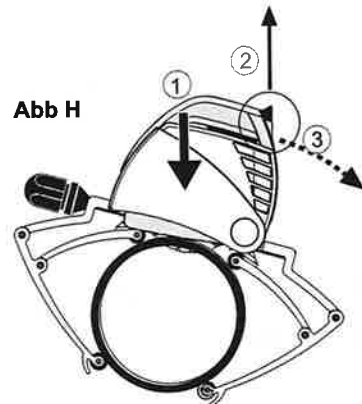

Wählen Sie die Sägeschwindigkeit dem Material und der Dicke des Rohrs entsprechend. Durch zu hohe Geschwindigkeit wird möglicherweise das Sägeblatt beschädigt, die Rohrsäge überlasten oder ein schlechtes Ergebnis erzielt.



Inhalt

- 4. Garantierte Übereinstimmung mit den EU-Anforderungen
- 18. Technische Daten
- 19. Packungsinhalt

Sicherheit

- 20. Sicherheitsanweisungen

Operation

- 22. Funktionsbeschreibung
- 22. Produkteigenschaften
- 23. Vor der Inbetriebnahme des Werkzeugs
- 23. Anschluss an die Stromversorgung
- 23. Präzises Ansetzen an der Schnittstelle Setting
- 23. Einsetzen des Rohrs in die Halterungen
- 24. Anbringen der Rohrsäge an das Rohr
- 24. Durchbohren der Rohrwand
- 24. Abtrennen des Rohrs
- 25. Überlastungsschutz
- 25. Gerader Schnitt und Kontrollrad

- 26. **Montage und Austausch des Sägeblattes**

- 26. **Service- und Wartungsanleitung**

- 27. **Umwelt / Entsorgung**

- 27. **Garantie / Garantiebedingungen**

- 28. **Tips for users**

Explosionszeichnung (Separate Beilage)

Definitionen: Sicherheitsrichtlinien

Die folgenden Definitionen beschreiben den Schweregrad der jeweiligen Signalwörter. Bitte lesen Sie das Handbuch sorgfältig durch und achten Sie auf diese Symbole.

- GEFAHR:** Zeigt eine bevorstehende gefährliche Situation an, die, falls Sie nicht vermieden wird, definitiv zum **Tod oder ernststen Verletzungen** führt.
- WARNUNG:** Zeigt eine potenziell gefährliche Situation an, die, falls Sie nicht vermieden wird, **eventuell** zum **Tod oder ernststen Verletzungen** führen kann.
- ACHTUNG:** Zeigt eine potenziell gefährliche Situation an, die, falls Sie nicht vermieden wird, **eventuell** zu **kleineren oder mittelschweren Verletzungen** führen kann.
- HINWEIS:** Zeigt eine **nicht in Verbindung mit Verletzungen** stehende Praktik an, die, falls Sie nicht vermieden wird, **eventuell** zu Sachschäden führen kann.
- Kennzeichnet das Risiko eines elektrischen Schlages.

Gebrauchs-, Sicherheits- und Pflegeanweisung

Lesen Sie vor Inbetriebnahme der Rohrsäge sorgfältig die folgenden Gebrauchs-, Sicherheits- und Wartungsanweisungen durch. Bewahren Sie diese Anweisungen für alle Benutzer der Rohrsäge gut erreichbar auf. Zusätzlich zu diesen Anweisungen sind immer die Anweisungen der Arbeitsschutzbehörden zu beachten. Die Rohrsäge Exact ist nur für den professionellen Gebrauch vorgesehen.

Technische Daten

Model	Pipecut 360
Spannung 1	220 - 240 V / 50-60 Hz
Spannung 2	100 - 120 V / 50-60 Hz
Stromaufnahme	1400 W
Geschwindigkeit unbelastet	4300 /min
Periodische Benutzung	2,5 min ON / 7,5 min OFF (S3 25%)
Sägeblattdurchmesser	140 mm-155 mm(5,51"-6,10")
Arretierungsbohrung	62 mm (2,44")
Gewicht	14,3 kg (32 lbs)
Einsatzbereich Ø	75 mm –360 mm (3"- 14")
Max Rohrwanddicke Stahl	8 mm (0,31")
Max Rohrwanddicke Kunststoff	25 mm (0,95") mit 155 mm Sägeblatt
Schutzklasse	□ / II
Achsenverriegelung	Ja
Geschwindigkeitsvorwahl	Nein
Konstante Elektroniksteuerung	Nein
Überlastungsschutz	Ja
Verringerter Startstrom	Nein
LpA (Schalldruck)	93,5 dB(A)
KpA (Schalldruckunsicherheit)	3 dB(A)
LWA (akustische Leistung)	108,5 dB(A)
KWA (akustische Leistung Unsicherheit)	3 dB(A)

Die angegebenen Werte gelten bei Nennspannungen [U] von 230/240 V. Bei geringerer Spannung oder Modellen für bestimmte Länder können diese Werte variieren. Bitte beachten Sie die Artikelnummer auf dem Typschild Ihres Gerätes. Die Markennamen der einzelnen Maschinen können variieren. Nur bei Elektrowerkzeugen ohne verringerten Startstrom: Der Startvorgang kann zu kurzen Spannungsabfällen führen. Interferenzen mit anderen Geräten/Maschinen können unter ungünstigen Netzbedingungen auftreten. Fehlfunktionen sind bei Systemimpedanzen unter 0,36 Ohm nicht zu erwarten.

Bedienungsanweisung für Exact PipeCut 360 Rohrschneidesystem

Vor der Inbetriebnahme des Werkzeugs

Achten Sie darauf, dass die Motoreinheit in aufrechter Position steht. Die gelbe Markierung auf dem UNLOCK-Knopf ist sichtbar.

Überprüfen Sie, ob das Sägeblatt richtig sitzt, in einwandfreiem Zustand ist und dem Material entspricht.

Überprüfen Sie, ob die Führungsräder der Säge rotieren.

Überprüfen Sie, ob die Stützräder rotieren.

Überprüfen Sie den einwandfreien Betrieb des unteren Sägeblattschutzes.

Versichern Sie sich, dass das Rohr leer ist.

Nach dem Schneiden von Kunststoffrohren (dabei entstehen lange Splitter) öffnen Sie die Schutzabdeckung des Sägeblatts und reinigen Sie den unteren Sägeblattschutz sowie die gesamte Rohrsäge vorsichtig.

Anschluss an die Stromversorgung

Achten Sie darauf, dass die Spannung den Angaben auf dem Leistungsschild entspricht (**Abbildung A/14**). Schließen Sie die Rohrsäge erst an das Stromnetz an, nachdem Sie das überprüft haben.

Abb C

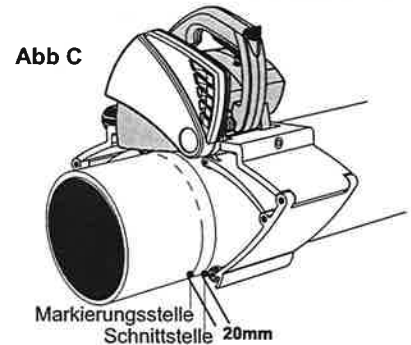

Präzises Ansetzen an der Schnittmarkierung
Wenn Sie den Schnittstelle auf dem Rohr markieren, ziehen Sie von dem gewünschten Maß 20 mm ab (Leicht zu merkende Regel: Die Markierungsstelle = erforderliches Maß –20 mm) (**Abbildung C**).

Einsetzen des Rohrs in die Halterungen

Verwenden Sie beim Schneiden von Rohren stets die Systemhalterungen. Damit wird die Sicherheit am Arbeitsplatz und ein optimales Ergebnis gewährleistet. Arbeit auf ebenem Untergrund. Heben Sie das Rohr so auf den Sägeschutz, dass die Schnittstelle zwischen den Radsätzen verbleibt. Platzieren Sie die Hilfsschutzvorrichtungen unter beide Enden des Rohres. Überprüfen Sie, ob die Räder aller Schutzvorrichtungen in Kontakt zum Rohr stehen (falls nötig gleichen Sie Unebenheiten mit Holzklötzen aus) (**Abbildung B**). Beim Schneiden von kurzen Rohren (25cm oder weniger), platzieren Sie die Halterungen so, dass sich die Schnittstelle außerhalb der Halterungen befindet (**Abbildung D**). Stützen Sie das Rohr falls nötig mit Ihrem linken Fuß ab. Die richtige Vorbereitung verhindert das Verkeilen des Sägeblatts, wenn das Rohr durchgeschnitten ist.

Abb B



Abb D



p) **Betreiben Sie das Elektrowerkzeug nicht stationär.** Es ist nicht für eine Verwendung auf einem Säge Tisch ausgelegt.

q) **Verwenden Sie keine Hochgeschwindigkeits-Stahlsägeblätter.** Solche Sägeblätter können leicht brechen.

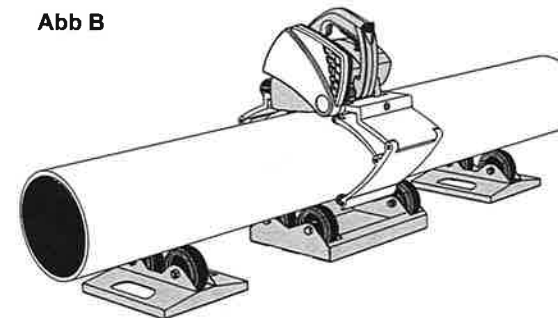
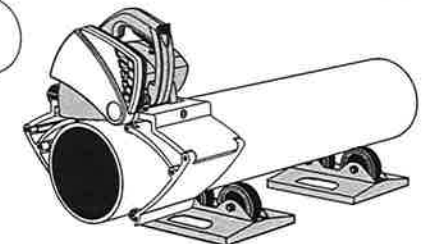
r) **Halten Sie die Maschine während der Arbeit immer fest mit beiden Händen und achten Sie auf einen sicheren Stand.** Das Elektrowerkzeug kann mit beiden Händen viel besser geführt werden.

s) **Sichern Sie das Werkstück.** Ein von Rohrstützen gehaltenes Werkstück ist viel sicherer, als wenn es per Hand gehalten wird.

t) **Warten Sie immer, bis die Maschine vollständig zum Stillstand gekommen ist, bevor Sie sie ablegen.** Das Werkzeuginnere kann verkeilen und zu einem Kontrollverlust über das Elektrowerkzeug führen.

u) **Verwenden Sie die Maschine niemals mit einem beschädigten Kabel. Berühren Sie das beschädigte Kabel nicht und ziehen Sie den Stecker, wenn das Kabel während der Arbeit beschädigt wird.** Beschädigte Kabel erhöhen das Risiko für einen elektrischen Schlag.

Zusätzliche spezielle Sicherheitsvorschriften

Die Rohrsäge darf unter den folgenden Umständen keinesfalls verwendet werden:

- Wenn sich Wasser oder andere Flüssigkeiten, explosive Gase oder giftige Chemikalien in dem zu schneidenden Rohr befinden.
- Wenn der Stromschalter defekt ist.
- Wenn das Stromkabel defekt ist.
- Wenn das Sägeblatt verbogen ist.
- Wenn das Sägeblatt stumpf ist oder sich in einem schlechten Zustand befindet.
- Wenn die Kunststoffbauteile gerissen sind oder Teile fehlen.
- Wenn die Greifeinheit nicht ordnungsgemäß um das Rohr schließt oder wenn diese verbogen ist.
- Wenn die Sägeblattführung oder die bewegliche Blattführung beschädigt oder von der Maschine entfernt wurden.
- Wenn die Verriegelungsmechanismen nicht korrekt funktionieren (ENTSPERR-Knopf).
- Wenn die Rohrsäge nass geworden ist.

Bei Verwendung der Rohrsäge müssen die folgenden Punkte jederzeit berücksichtigt werden:

- Stellen Sie sicher, dass das zu schneidende Rohr leer ist.
- Stellen Sie sicher, dass das Sägeblatt korrekt installiert ist.
- Stellen Sie sicher, dass Durchmesser und Dicke des Sägeblattes für die Rohrsäge geeignet sind und dass das Sägeblatt für die Umdrehungszahl der Maschine ausgelegt ist.
- Bringen Sie das Sägeblatt niemals durch seitliche Kräfteinwirkung zum Stoppen. Lassen Sie das Sägeblatt immer frei leeren.
- Überprüfen Sie Aufsätze der Sägeblattführungen.
- Verwenden Sie niemals übermäßige Kraft bei der Verwendung der Rohrsäge.
- Verwenden Sie die Rohrsäge niemals, um das Rohr anzuheben, während sie noch mit dem Rohr verbunden ist.
- Vermeiden Sie eine Überlastung des Elektromotors.
- Befolgen Sie immer die Sicherheitsanweisungen und Bedienungshinweise sowie die aktuellen Vorschriften.

Funktionsbeschreibung



Lesen Sie alle Sicherheitswarnungen und alle Anweisungen durch. Falls Sie die Warnungen und Hinweise nicht befolgen, kann dies zu einem elektrischen Schlag, Feuer und/oder schweren Verletzungen führen.

Klappen Sie, während Sie die Bedienungsanleitung lesen, die Seite mit der Abbildung der Maschine aus und lassen Sie sie geöffnet.

Benutzung

PipeCut 360:

Die PipeCut 360 Rohrsäge ist zur Verwendung als Werkzeug für Rohrverleger auf der Montagestelle gedacht. Die PipeCut 360 Rohrsäge kann verwendet werden, um runde Rohre mit einem Durchmesser von 75 mm -360 mm und einer maximalen Wandstärke 8 mm Stahl oder anderen eisenhaltigen und nicht-eisenhaltigen Materialien sowie 25 mm bei Kunststoff zu schneiden. Die PipeCut 360 Rohrsäge kann verwendet werden, um alle gängigen Rohrmaterialien wie Stahl, Edelstahl, Gusseisen, Kupfer, Aluminium und Kunststoff zu schneiden. Die PipeCut 360 Rohrsäge ist für kurzzeitige Verwendung ausgelegt. Die Maschine darf in einem Zeitraum von 10 Minuten für 2,5 Minuten belastet werden (S3 25 %). Die PipeCut 360 Rohrsäge ist nicht für eine Verwendung in der industriellen Fertigung gedacht. Verwenden Sie Rohrhalter, um das Rohr zu stützen.

Produkteigenschaften

Klappen Sie, während Sie die Bedienungsanleitung lesen, die Seite mit der Abbildung der Maschine aus und lassen Sie sie geöffnet. Diese Seite ist unter dem Umschlag dieser Anleitung zusammengefalzt (Seite 3). Die folgende Nummerierung der Produkteigenschaften bezieht sich auf diese Illustration.

Abbildung A

1. UNLOCK-Knopf
2. Netzschalter
3. Verriegelungshebel für den Netzschalter
4. Schutzabdeckung des Sägeblattes
5. Feststellschraube des Sägeblattschutzes
6. Beweglicher Sägeblattschutz
7. Anschlag des Sägeblattschutzes
8. Einstellrad
9. Handgriff
10. Knopf für die Zapfenarretierung
11. Feststellschraube des Sägeblattschutzes
12. Motoreinheit
13. Überlastungsschutz
14. Leistungsschild
15. Greifeinheit
16. Einstellhebel für den Greifer
17. Haftsicherung

Geräusch-/Vibrationsinformationen

Die gemessenen Werte entsprechen EN 60745. Tragen Sie einen Gehörschutz! Die festgestellten Vibrationsgesamtwerte (Triax-Vektorsumme) entsprechen ENE60745: Vibrationsemissionswert $a_h = 0,35 \text{ m/s}^2$, Unsicherheit $K = 1,5 \text{ m/s}^2$.

Die in diesem Informationsblatt angegebene Vibrationsstärke wurde in Übereinstimmung mit einem standardisierten Test nach EN 60745 gemessen und kann zum Vergleich des Werkzeugs mit einem anderen Gerät herangezogen werden. Es kann für eine anfängliche Beurteilung der Beeinträchtigung angesehen werden.



GEFAHR: Die erklärte Vibrationsstärke gilt für die Hauptanwendung des Werkzeugs. Wenn das Werkzeug jedoch für andere Zwecke mit anderen Zubehöerteilen oder in einem schlechten Wartungszustand verwendet wird, kann die Vibrationsstärke abweichen. Dies kann die Vibrationsstärke über die gesamte Arbeitszeit signifikant erhöhen. Als Schätzung der Vibrationen sollte die Zeit herangezogen werden, wenn das Werkzeug ausgeschaltet ist, bis es läuft aber noch nicht verwendet wird. Dies kann die Vibrationsstärke über die gesamte Arbeitszeit signifikant verringern. Ergreifen Sie zusätzliche Sicherheitsmaßnahmen, um den Bediener vor den Auswirkungen der Vibrationen zu schützen, wie z. B.: Pflege und Wartung des Werkzeugs und der Zubehöerteile, Warmhalten der Hänge, Organisation der Arbeitszeiten.

Exact PipeCut 360 Rohrschneidesystem, Packungsinhalt:

Überprüfen Sie bitte, ob die folgenden Gegenstände in der Packung enthalten sind:

1. Aufbewahrung für das Rohrschneidesystem
2. Exact PipeCut 360 Rohrsäge
3. Sägeschutz und Hilfsschutzvorrichtungen 2 Stück
4. Bedienungsanleitung
5. Sechskantschlüssel 5 mm und 2 mm
6. TCT sägeblatt in die Maschine eingepasst
7. DVD-video Disc

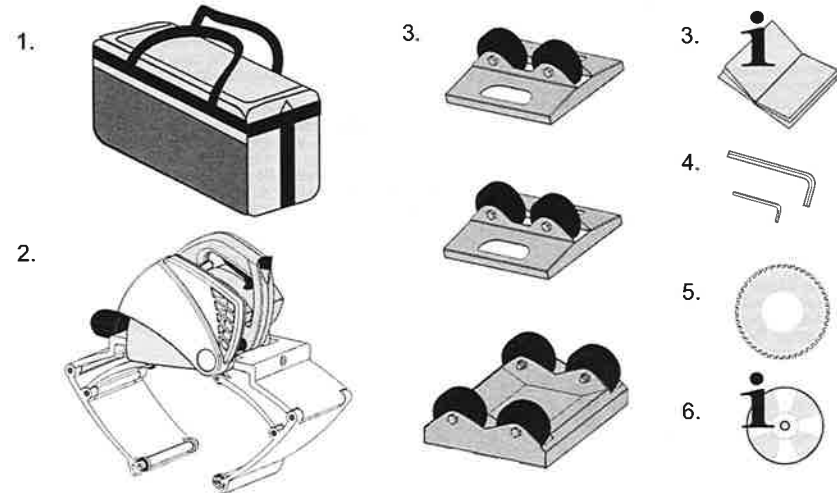

Allgemeine Sicherheitswarnungen für Elektrowerkzeuge



GEFAHR: Lesen Sie alle Sicherheitswarnungen und alle Anweisungen durch. Falls Sie die Warnungen und Hinweise nicht befolgen, kann dies zu einem elektrischen Schlag, Feuer und/oder schweren Verletzungen führen.

Heben Sie alle Warnungen und Hinweise an einem sicheren Ort auf.

Der Begriff „Elektrowerkzeug“ in diesen Warnungen bezieht sich gleichermaßen auf Ihr netzbetriebenes (kabelgebundenes) Elektrowerkzeug oder ein batteriebetriebenes (kabelloses) Elektrowerkzeug.

1) Sicherheit im Arbeitsbereich

- Halten Sie den Arbeitsbereich sauber und sorgen Sie für eine gute Beleuchtung. Verschmutzte oder dunkle Bereiche begünstigen Unfälle.
- Verwenden Sie Elektrowerkzeuge nicht in explosionsgefährdeten Bereichen in denen beispielsweise entzündliche Flüssigkeiten, Gase oder Stäube vorhanden sind. Elektrowerkzeuge erzeugen Funken, die den Staub oder Dampf entzünden können.
- Halten Sie Kinder und Beobachter während der Verwendung eines Elektrowerkzeugs auf Abstand. Ablenkungen können dazu führen, dass Sie die Kontrolle verlieren.

2) Elektrische Sicherheit

- Die Stecker des Elektrowerkzeugs müssen zur Netzsteckdose passen. Manipulieren Sie niemals den Stecker. Verwenden Sie keine Adapterstecker für geerdete Elektrowerkzeuge. Unveränderte Netzstecker und passende Steckdose verringern das Risiko eines elektrischen Schlags.
- Vermeiden Sie Körperkontakt mit geerdeten Oberflächen, wie Rohren, Heizungen, Paletten und Kühlgeräten. Es besteht ein erhöhtes Risiko für einen elektrischen Schlag, wenn Ihr Körper geerdet ist.
- Setzen Sie Elektrowerkzeuge keinem Regen oder feuchten Bedingungen aus. Wenn Wasser in ein Elektrowerkzeug eindringt, steigt das Risiko eines elektrischen Schlags.
- Missbrauchen Sie niemals das Kabel. Verwenden Sie das Kabel keinesfalls zum Tragen. Heben und ziehen Sie das Elektrowerkzeug niemals am Kabel aus der Steckdose. Halten Sie das Kabel immer fern von Hitzequellen, Öl, scharfen Kanten und beweglichen Teilen. Beschädigte oder verwickelte Kabel erhöhen das Risiko für einen elektrischen Schlag.
- Bei Betrieb eines Elektrowerkzeugs im Außenbereich verwenden Sie unbedingt ein für Außenbereiche geeignetes Verlängerungskabel. Bei Verwendung eines für Außenbereiche geeigneten Kabels wird das Risiko eines elektrischen Schlags reduziert.
- Wenn der Betrieb eines Elektrowerkzeugs in einer feuchten Umgebung unvermeidbar ist, verwenden Sie Stromversorgungsquelle mit Fehlerstrom-Schutzvorrichtung. Die Verwendung einer solchen Vorrichtung verringert das Risiko eines elektrischen Schlags.

3) Personenbezogene Sicherheit

- Bleiben Sie stets Aufmerksam und achten Sie darauf, was Sie tun. Handeln Sie bei der Bedienung eines Elektrowerkzeugs nach dem gesunden Menschenverstand. Verwenden Sie ein Elektrowerkzeug nicht, wenn Sie müde sind oder unter Einfluss von Drogen, Alkohol oder Medikamenten stehen. Ein Moment der Unachtsamkeit bei der Bedienung von Elektrowerkzeugen kann zu schweren Verletzungen führen.
- Tragen Sie Personenschutzkleidung. Schutzkleidung wie Staubmasken, rutschfeste Sicherheitsschuhe, Helme oder Gehörschutz verringern bei den entsprechenden Bedingungen das Risiko für persönliche Verletzungen.
- Tragen Sie einen Gehörschutz. Bei der Arbeit mit den verschiedensten Materialien kann der Geräuschpegel stark variieren und zeitweise den Grenzwert von 85EdB(A) überschreiten. Tragen Sie daher zu Ihrem eigenen Schutz immer einen Gehörschutz.
- Tragen Sie eine Schutzbrille. Verwenden Sie immer eine Schutzbrille, um eine Verletzung Ihrer Augen durch herum fliegende Kleinteile bei Verwendung der Rohrsäge zu vermeiden.
- Tragen Sie Sicherheitshandschuhe. Tragen Sie immer Sicherheitshandschuhe, da die Schnittkanten von Rohren scharf sind und es leicht zu Schnittverletzungen kommen kann.
- Verhindern Sie ein unbeabsichtigtes Starten des Werkzeugs. Stellen Sie sicher, dass sich der Schalter in der Position „aus“ (Off) befindet, bevor Sie das Werkzeug an der Stromquelle anschließen, es aufnehmen oder herumtragen. Durch Tragen von Elektrowerkzeugen mit dem Finger auf dem Schalter oder ein Anschließen an die Stromversorgung im eingeschalteten Zustand führt mit hoher Wahrscheinlichkeit zu Unfällen.
- Entfernen Sie jegliche Stellschlüssel oder Schraubenschlüssel, bevor Sie das Elektrowerkzeug einschalten. Ein an einem beweglichen Teil des Elektrowerkzeugs zurückgebliebener Schlüssel kann zu schweren Verletzungen führen.
- Lehnen Sie sich nicht zu weit vor. Achten Sie auf einen festen Stand und halten Sie immer das Gleichgewicht. So haben Sie eine bessere Kontrolle über das Elektrowerkzeug in plötzlichen ungewöhnlichen Situationen.
- Ziehen Sie sich richtig an. Tragen Sie keine lockere Kleidung oder Schmuck. Halten Sie Ihr Haar, Kleidung und Handschuhe von beweglichen Teilen fern. Locker sitzende Kleidung, Schmuck oder lange Haare können sich in beweglichen Teilen verfangen.
- Falls Geräte mit einer Anschlussmöglichkeit für eine Staubabsaugvorrichtung ausgestattet sind, schließen Sie eine solche ordnungsgemäß an und verwenden Sie sich wie vorgesehen. Die Verwendung von Staubabsaugvorrichtungen kann Gefahren in Verbindung mit Staubbildung verringern.

4) Verwendung und Pflege von Elektrowerkzeugen

- Setzen Sie das Elektrowerkzeug richtig ein. Verwenden Sie das für Ihre Anwendung passende Elektrowerkzeug. Das richtige Elektrowerkzeug erledigt die Aufgabe besser und sicherer in dem Tempo, für das es ausgelegt wurde.

- Verwenden Sie das Elektrowerkzeug nicht, wenn sich der Schalter nicht ein- und ausschalten lässt. Ein Elektrowerkzeug, das nicht mit dem Schalter kontrolliert werden kann, ist gefährlich und muss repariert werden.
- Trennen Sie den Stecker des Elektrowerkzeugs von der Stromquelle, bevor Sie Anpassungen durchführen, Zubehörteile wechseln oder das Elektrowerkzeug einlagern. Solche präventiven Sicherheitsmaßnahmen verringern das Risiko für ein unbeabsichtigtes Einschalten des Elektrowerkzeugs.
- Lagern Sie ungenutzte Elektrowerkzeuge außerhalb der Reichweite von Kindern und erlauben Sie keinen Personen, die nicht mit der Verwendung von Elektrowerkzeugen vertraut sind oder diese Hinweise nicht kennen, das Elektrowerkzeug zu bedienen. Elektrowerkzeuge sind eine Gefahr in Händen von ungeübten Benutzern.
- Pflegen und warten Sie Elektrowerkzeuge. Überprüfen Sie die Werkzeuge auf Fehlstellungen oder feststehende bewegliche Teile, Bruch von Teilen und jeglichen anderen Umstand, der den Betrieb des Elektrowerkzeugs beeinträchtigen könnte. Lassen Sie ein beschädigtes Elektrowerkzeug vor der Verwendung reparieren. Viele Unfälle werden durch schlecht gewartete Elektrowerkzeuge hervorgerufen.
- Halten Sie Schnittwerkzeuge scharf und sauber. Ordnungsgemäß gepflegte Schnittwerkzeuge mit scharfen Schnittkanten setzen sich in den seltensten Fällen fest und sind einfacher zu kontrollieren.
- Verwenden Sie das Elektrowerkzeug, Zubehörteile und Werkzeugsbits, u.Ä. in Übereinstimmung mit diesen Anweisungen. Haben Sie dabei immer ein Augenmerk auf die Arbeitsbedingungen und die durchzuführende Arbeit. Eine Verwendung des Elektrowerkzeugs für einen anderen als den bestimmungsgemäßen Zweck, kann zu einer Gefahrensituation führen.

5) Service

- Lassen Sie Ihr Elektrowerkzeug von einer qualifizierten Reparaturreinrichtung nur mit Original-Ersatzteilen reparieren. Dies stellt sicher, dass die Sicherheit des Elektrowerkzeugs aufrecht erhalten bleibt.

Sicherheitswarnungen für Kreissägen

- GEFAHR:** Halten Sie die Hände vom Schnittbereich und dem Sägeblatt fern. Halten Sie Ihre zweite Hand am Motorgehäuse. Wenn beide Hände die Säge halten, können diese nicht vom Sägeblatt verletzt werden.
- Greifen Sie nicht unter das Werkstück oder in das Rohr. Die Sicherheitsführung kann Sie unterhalb des Werkstückes oder innerhalb des Rohres nicht absichern.
- Halten Sie das zu schneidende Werkstück niemals in Ihren Händen oder legen es auf Ihr Bein. Spannen Sie das Werkstück auf einer stabilen Arbeitsplattform ein. Es ist wichtig, die Arbeit richtig einzurichten, um nur minimale Möglichkeiten für körperliche Verletzungen, für ein Festsetzen des Sägeblattes oder für einen Kontrollverlust einzuräumen.
- Halten Sie das Elektrowerkzeug nur an den isolierten Griffflächen fest, wenn Sie eine Arbeit durchführen, bei der das Schneidwerkzeug in Kontakt mit versteckten Drähten oder dem eigenen Netzkabel kommen kann. Ein Kontakt mit einem unter Strom stehenden Kabel führt dazu, dass auch frei liegende Teile des Elektrowerkzeugs unter Strom stehen und dem Bediener einen Elektroschock verpassen können.

- Nutzen Sie immer Sägeblätter in der richtigen Größe und Form (Diamant oder rund) passend zu den Arretierungsrichtungen. Nicht zu der Aufhängung der Säge passende Sägeblätter laufen unruhig und können so einen Kontrollverlust verursachen.
- Verwenden Sie niemals beschädigte oder falsche Unterlegscheiben oder Schrauben. Die Unterlegscheiben und die Schrauben wurden speziell für Ihre Säge für eine optimale Leistung und einen hohen Betriebssicherheit entwickelt.
- Wenn das Sägeblatt klemmt oder wenn Sie einen Schnitt aus irgendeinem Grund unterbrechen müssen, lassen Sie den Auslöser los und halten Sie die Säge ohne weitere Bewegung im Material, bis das Sägeblatt vollständig angehalten hat. Versuchen Sie niemals, die Säge aus dem Werkstück zu ziehen oder zurück zu bewegen, während das Sägeblatt noch in Bewegung ist. Untersuchen Sie den Zwischenfall und unternehmen Sie entsprechende Gegenmaßnahmen, um die Ursache des Festsetzens zu eliminieren.
- Achten Sie beim erneuten Starten der Säge in einem Werkstück darauf, dass die Mitte des Sägeblattes im Sägegschritt steht und überprüfen Sie, ob sich die Sägezähne nicht im Material festsetzen können. Wenn das Sägeblatt verklemt, dass es vom Werkstück hoch gestoßen werden, wenn die Säge neu gestartet wird.
- Stützen Sie Rohre ab, um das Risiko eines Festsetzens zu minimieren. Rohre neigen dazu, unter Ihrem Eigengewicht zusammen zu sacken. Auf beiden Seiten der Säge, in der Nähe der Schnittlinie und in der Nähe der Kanten des Sägestückes müssen Stützen angebracht werden.
- Verwenden Sie keine stumpfen oder beschädigten Sägeblätter. Nicht geschärfte oder falsch eingestellte Sägeblätter erzeugen einen zu schmalen Sägegschritt und verursachen übermäßige Reibung und ein Festsetzen der Klinge.
- Seien Sie besonders vorsichtig, wenn Sie einen „Tauschschritt“ in eine vorhandene Wand oder andere Blindbereiche durchführen. Das hervorstehende Sägeblatt kann auf Objekte treffen, die ein Zurückschlagen hervorrufen.
- Prüfen Sie die untere Sicherheitsführung vor jeder Verwendung auf einen korrekten Sitz. Betreiben Sie die Säge nicht, wenn sich die untere Sicherheitsführung nicht frei bewegt und sofort schließt. Klemmen oder binden Sie die untere Sicherheitsführung niemals in der offenen Position fest. Wenn die Säge versehentlich fallen gelassen wird, kann sich die untere Sicherheitsführung verbiegen. Heben Sie die untere Führung mit dem Rückzugsgriff an und prüfen Sie, ob sie frei beweglich ist und in beliebigen Winkeln und Schnitttiefen nicht das Sägeblatt oder einen anderen Teil der Säge berührt.
- Prüfen Sie die Funktion der unteren Führungsfeder. Wenn die Führung und die Feder nicht ordnungsgemäß funktionieren, muss dies vor der Verwendung repariert werden. Die untere Sicherheitsführung kann aufgrund beschädigter Teile, klebriger Rückstände oder Schmutzansammlungen eventuell schlechter arbeiten.
- Greifen Sie nicht mit den Händen in den Sägestaubauswurf. Sie könnten in den rotierenden Teilen verletzt werden.
- Arbeiten Sie mit der Säge nicht über Kopf. In dieser Position hätten Sie keine ausreichende Kontrolle über das Elektrowerkzeug.