

Firma Hasenöhrl **Strasswalchen**

KONFORMITÄTSERKLÄRUNG

Wir erklären mit diesem Dokument, dass die Palettengabel

Type PGVV 213100
Nr. 18059040

auf welche sich diese Erklärung bezieht, folgenden Bestimmungen entspricht:

EG-Richtlinie Maschinen

89/392/EWG

91/368/EWG

93/44/EWG

ÖNORM B 4600 (mit zugehörigen Normen)

**Der Kranführer muss eingeschult und über die bestimmungsmäßige
Verwendung der Palettengabel informiert sein.**

Strasswalchen, 25.05.2018

Unterschrift:



**Beilagen: Technisches Datenblatt
Bedienungsanleitung**

Firma Hasenöhrl

Technisches Datenblatt für Palettengabeln - Fa. KUHN

Kurzbezeichnung der Palettengabel: PGVV 213100

Max. zul. Traglast: 1000 Kg / 1500 Kg / 2000 Kg / 2500 Kg / 3000 Kg

Bei einem Schwerpunktabstand: 400mm / 450mm / 500mm / 550mm / 650mm

Zinkenlänge: 800mm / 900mm / 1000mm / 1100mm / 1300mm

Zinkenaußenabstand: 650mm / 1000mm / 400-860mm / 400-1000mm / 400-1200mm

Lichte Höhe: 1500mm / 1200-1800mm / bis 2200mm / 1450-2100mm

Eigengewicht: 230kg

Baujahr: 2018

Seriennummer: 18059040

Datum: 25.05.2018

Unterschrift:

Ing. Hasenöhrl Hans

Firma Hasenöhrl

Strasswalchen

Bedienungsanleitung für Palettengabel

- Es dürfen nur Lasten bewegt werden, die die höchstzulässige Tragkraft laut Herstellerangaben nicht überschreiten.
- Der Transport von Menschen ist verboten.
- Der Aufenthalt unter schwebenden Lasten ist verboten.
- Vor Inbetriebnahme der Palettengabel ist diese auf eventuelle Beschädigungen, Risse oder unzulässige Verformungen zu untersuchen (Besonders an den kritischen Punkten 1, 2 und 3 laut beiliegender Skizze).
- Schweissarbeiten sind ohne Rücksprache mit dem Hersteller verboten.
- Unzulässig verformte Teile sind auszutauschen.
- Bei einer Abnutzung des Ringbügels von 20% ist dieser auszutauschen.
- Das ruckartige Bewegen von Lasten ist verboten.

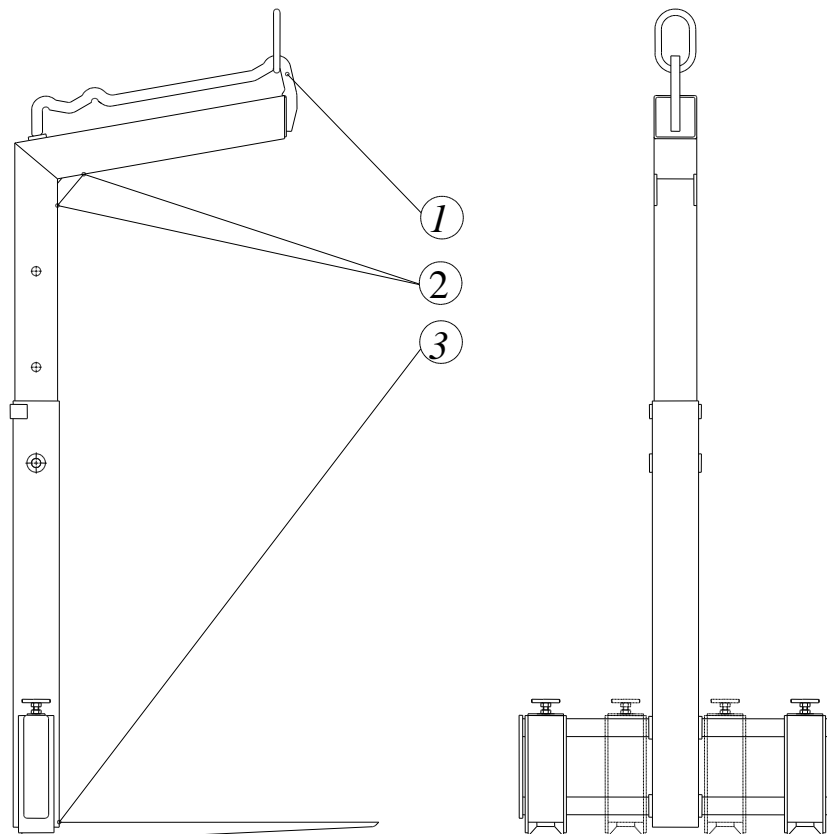

Kontrollpunkte