

Libretto d'istruzioni
Instruction booklet
Notice de pose et d'entretien
Betriebsanleitung
Folleto de instrucciones
Gebruiksaanwijzing
Instruktionshäfte
كتيب التعليمات

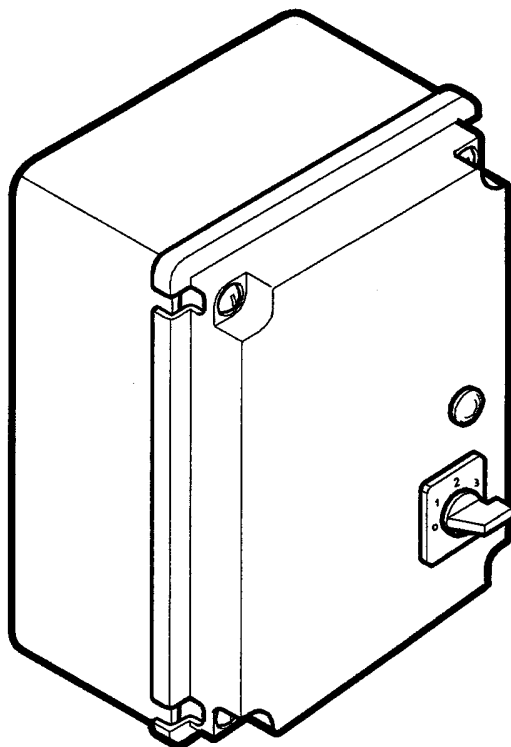

IRM - IRT

IP56











MADE IN ITALY COD. 411 F11 I 11 CE

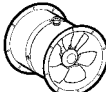
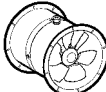

XXXXXXXXXXXX / 01 / 200J

VORTICE LIMITED
Milley Lane - Hare Hatch
Reading - Berkshire - RG10 9TH
Tel. (+44) 118-94.04.211
Fax (+44) 118-94.03.787
UNITED KINGDOM

VORTICE FRANCE
72 Rue Baratte-Cholet
94106 Saint Maur Cedex
Tel. (+33) 1-55.12.50.00
Fax (+33) 1-55.12.50.01
FRANCE

VORTICE ELETTROSOCIALI S.p.A.
Strada Cerca, 2 - frazione di Zoate
20067 TRIBIANO (MI)
Tel. (+39) 02-90.69.91
Fax (+39) 02-90.64.625
ITALIA

	Mod.	Cod.	
 220 - 240 V	E 252 M E 254 M E 302 M E 304 M E 354 M E 404 M E 454 M	40.203 40.303 40.403 40.503 40.703 40.903 41.153	IRM 30 (cod. 12.921)
 220 - 240 V / 380 - 415 V	E 254 T E 302 T E 304 T E 354 T E 404 T E 454 T E 504 T E 506 T E 604 T E 606 T	40.356 40.456 40.556 40.756 40.956 41.154 41.157 41.206 41.457 41.506	IRT 15 (cod. 12.923)
 220 - 240 V	MP 252 M MP 254 M MP 302 M MP 304 M MP 354 M MP 404 M	42.252 42.254 42.202 42.204 42.214 42.224	IRM 40 (cod. 12.922) IRM 30 (cod. 12.921) IRM 40 (cod. 12.922) IRM 30 (cod. 12.921) IRM 40 (cod. 12.922)
 220 - 240 V / 380 - 415 V	MP 254 T MP 302 T MP 304 T MP 354 T MP 404 T MP 454 T MP 504 T MP 506 T MP 606 T	42.354 42.302 42.304 42.314 42.324 42.335 42.344 42.334 42.364	IRT 15 (cod. 12.923) IRT 35 (cod. 12.924) IRT 15 (cod. 12.923) IRT 35 (cod. 12.924)
 220 - 240 V	MPC 252 M MPC 254 M MPC 302 M MPC 304 M MPC 354 M MPC 404 M	42.253 42.255 42.203 42.205 42.215 42.225	IRM 40 (cod. 12.922) IRM 30 (cod. 12.921) IRM 40 (cod. 12.922) IRM 30 (cod. 12.921) IRM 40 (cod. 12.922)
 220 - 240 V / 380 - 415 V	MPC 254 T MPC 302 T MPC 304 T MPC 354 T MPC 404 T	42.355 42.303 42.305 42.315 42.325	IRT 15 (cod. 12.923) IRT 35 (cod. 12.924) IRT 15 (cod. 12.923)
 220 - 240 V	TRM 10 E TRM 15 E	15.115 15.205	IRM 30 (cod. 12.921)
 220 - 240 V / 380 - 415 V	TRT 10 E TRT 15 E TRT 20 E TRT 30 E TRT 50 E	15.155 15.255 15.215 15.355 15.555	IRT 15 (cod. 12.923) IRT 35 (cod. 12.924)
 230 V	TRM 20 ED TRM 30 ED TRM 50 ED	15.050 15.052 15.504	IRM 30 (cod. 12.921) IRM 40 (cod. 12.922)
 400 V	TRT 20 ED TRT 30 ED TRT 50 ED TRT 60 ED TRT 60 ED 6P TRT 80 ED 6P	15.051 15.053 15.055 15.056 15.057 15.058	IRT 15 (cod. 12.923) IRT 35 (cod. 12.924)

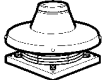
	Mod.	Cod.	
 220 - 240 V	TRM 70 E	15.070	IRM 50 (cod. 12.928)
 220 - 240 V / 380 - 415 V	TRT 70 E TRT 100 E TRT 100 E 6P TRT 150 E 6P TRT 150 E 8P TRT 70 E 6P TRT 100 E 8P	15.071 15.073 15.074 15.076 15.077 15.072 15.075	IRT 40 (cod. 12.927) IRT 35 (cod.12924)

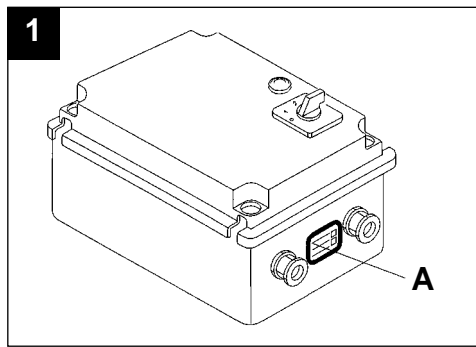

INSTALLAZIONE
INSTALLATION
INSTALLATION
INSTALLATION
INSTALLACION
INSTALLATION
INSTALLATIE
التركيب

	IRM 30	IRT 15 - IRT 35 - IRT 40 IRM 40 - IRM 50
A	140	170
B	194	250

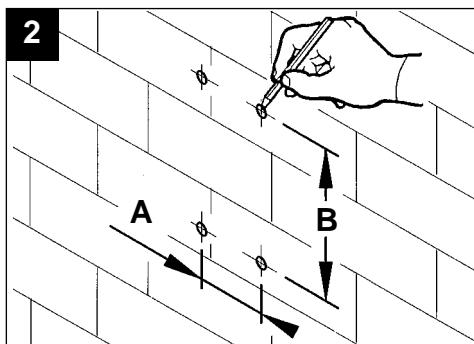

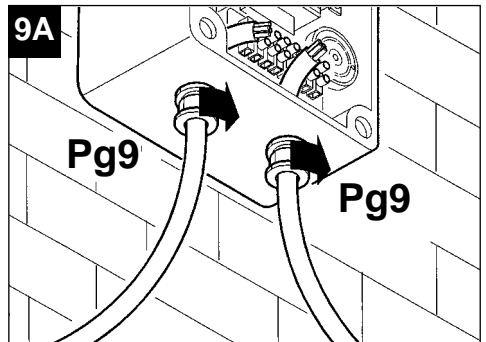
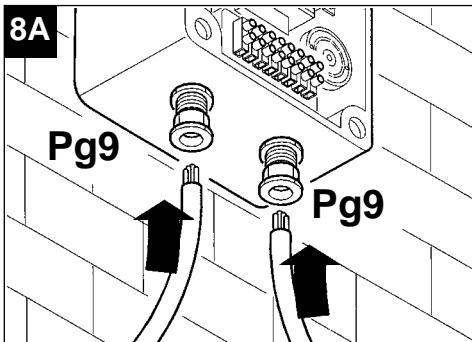
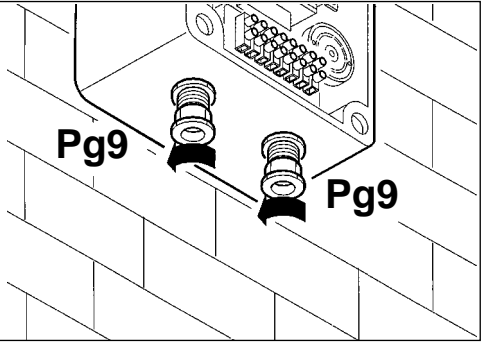
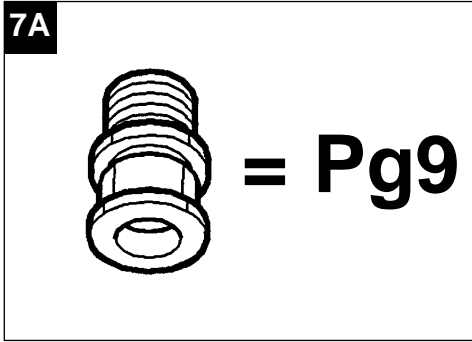
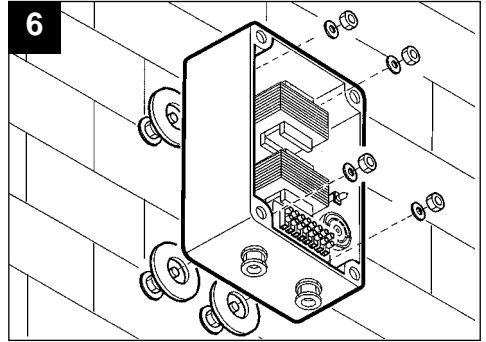
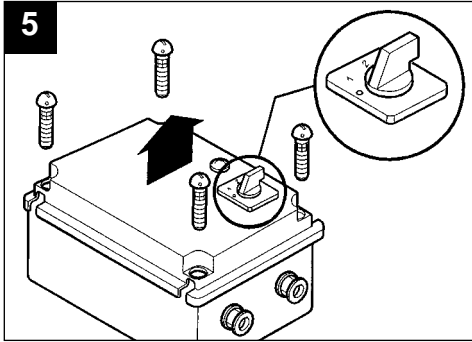
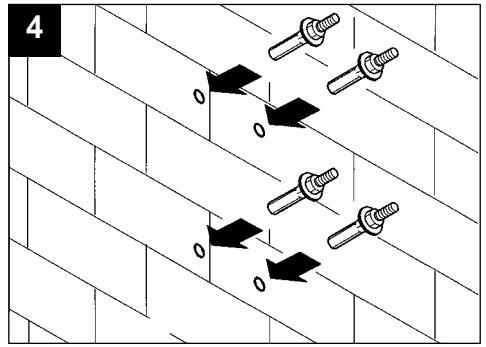
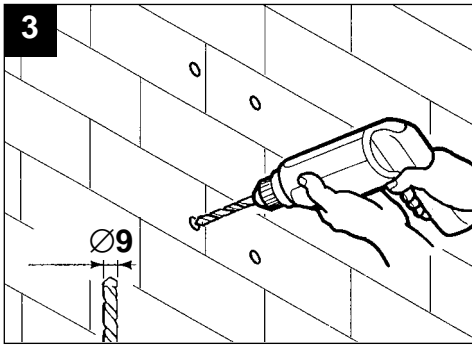

7B

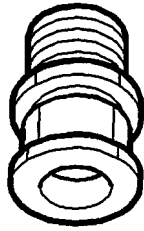

= Pg21

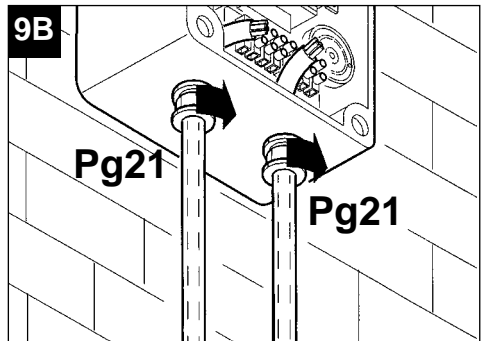
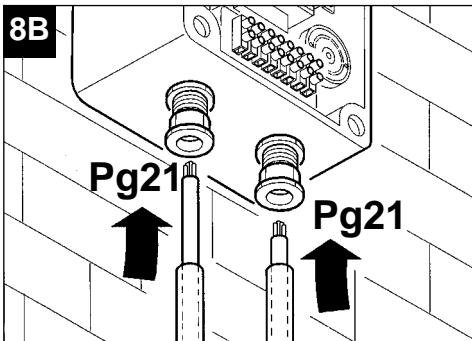
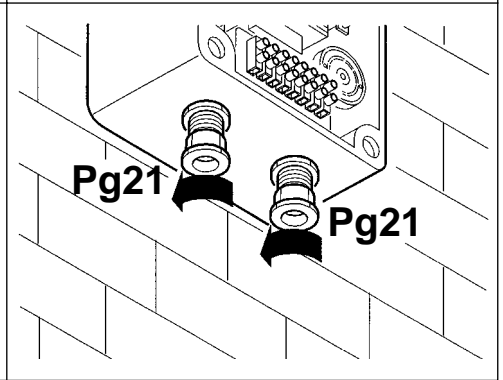
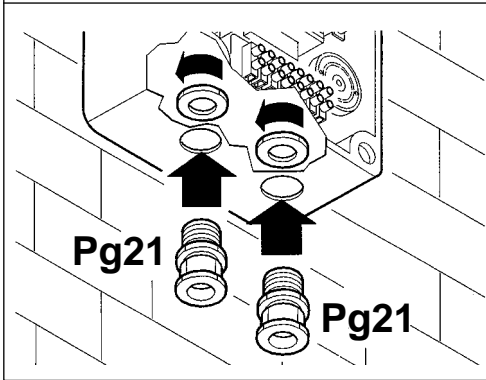
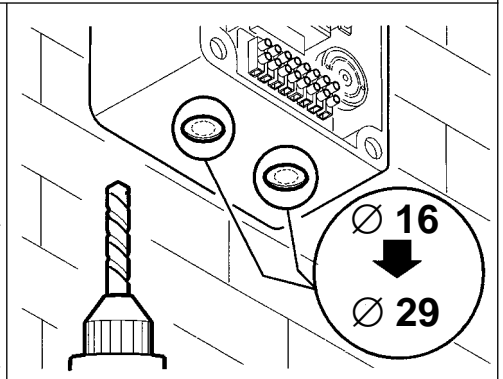
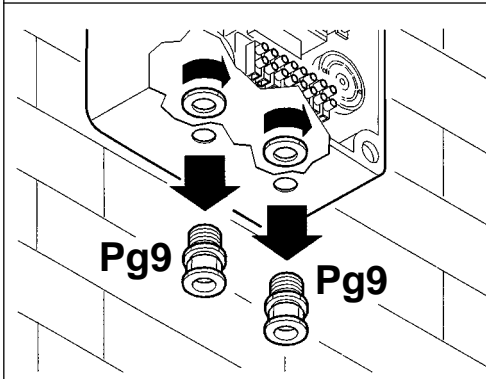

MONOFASE
SINGLE-PHASE
MONOPHÁSÉ
EINPHASIG
MONOFÁSICO
ENFAS
EENFAZIG
وحيد الطور

220-240 V

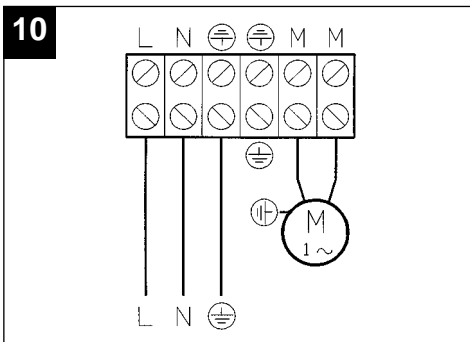

TRIFASE
THREE-PHASE
TRIPHÁSÉ
DREIPHASIG
TRIFÁSICO
TREFAS
DRIEFAZIG
ثلاثي الأطوار

380-415 V

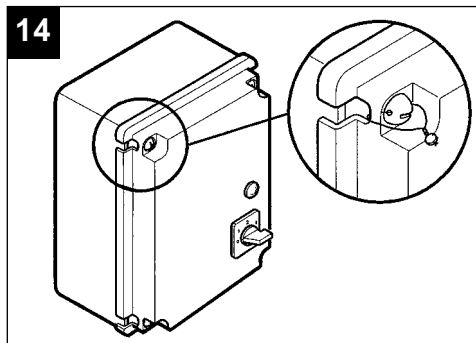
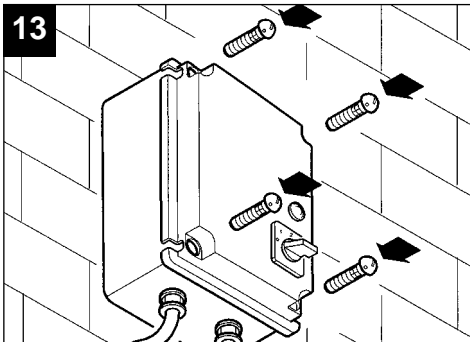
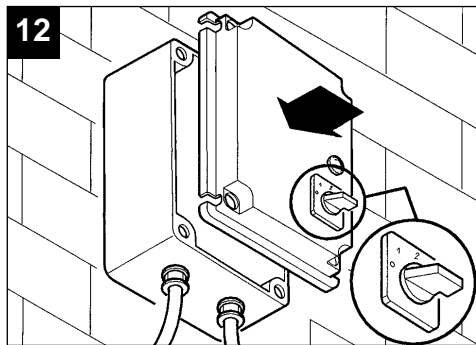
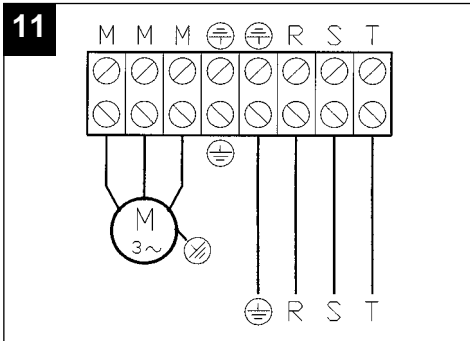

Prima di usare il prodotto, leggere attentamente queste istruzioni. Vortice non può essere considerata responsabile per eventuali danni a persone o cose causati dalla non applicazione delle avvertenze ed istruzioni contenute in questo libretto.

Avvertenze generali

- Le norme di questo libretto spiegano l'installazione, l'utilizzo e la manutenzione corretti per il prodotto. Seguire tutte queste indicazioni per assicurare la sua durata, la sua affidabilità elettrica e meccanica. Conservare perciò sempre questo libretto d'istruzioni.
- Non usare questo prodotto per una funzione differente da quella esposta in questo libretto.
- Dopo aver tolto il prodotto dal suo imballo, assicurarsi della sua integrità: nel dubbio rivolgersi subito a persona professionalmente qualificata. Non lasciare le parti dell'imballo alla portata di bambini od incapaci.
- Se il prodotto cade o riceve forti colpi farlo verificare subito presso un Centro di Assistenza Tecnica autorizzato.
- L'uso di qualsiasi apparecchio elettrico comporta l'osservanza di alcune regole fondamentali, tra le quali:
 - non deve essere toccato con mani bagnate o umide;
 - non deve essere toccato a piedi nudi;
 - non deve essere usato da bambini od incapaci.
- Collegare il prodotto alla rete di alimentazione/presa elettrica solo se:
 - i dati elettrici della rete corrispondono a quelli riportati in targa;
 - la portata dell'impianto/presa è adeguata alla sua potenza massima.
- In caso contrario rivolgersi subito a persona professionalmente qualificata.
- Non lasciare l'apparecchio inutilmente acceso: spegnere il suo interruttore quando non è utilizzato.
- Prima di effettuare qualsiasi operazione di pulizia o di manutenzione, spegnere l'interruttore dell'apparecchio e staccare la sua eventuale spina dalla rete d'alimentazione.

- In caso di cattivo funzionamento e/o guasto, spegnere l'interruttore dell'apparecchio. Rivolgersi subito ad un Centro di Assistenza Tecnica autorizzato e richiedere, per l'eventuale riparazione, l'uso di ricambi originali Vortice.
- Quando si decide di eliminare l'apparecchio, spegnere l'interruttore dell'impianto e, poi, scollegare l'apparecchio dalla rete elettrica. Riporre infine il prodotto in luogo inaccessibile a bambini od incapaci.
- L'impianto elettrico a cui è collegato il prodotto deve essere conforme alle norme vigenti.

Avvertenze particolari

- L'apparecchio è costruito a regola d'arte.
- Non lasciare l'apparecchio esposto ad agenti atmosferici (pioggia, sole, ecc.).
- Le possibili applicazioni dell'apparecchio sono elencate nella tabella a pag. 2 e 3.
- Non sedersi od appoggiare oggetti sull'apparecchio.
- Non immergere l'apparecchio o sue parti in acqua od in altri liquidi.
- Non utilizzare l'apparecchio in presenza di sostanze o vapori infiammabili come alcool, insetticidi, benzina, ecc.
- L'apparecchio deve essere correttamente collegato ad un efficace impianto di messa a terra, come previsto dalle vigenti norme di sicurezza elettrica. In caso di dubbio, richiedere un controllo accurato da parte di personale professionalmente qualificato.
- All'installazione occorre prevedere un interruttore onnipolare magnetotermico con distanza di apertura dei contatti uguale o superiore a mm. 3.
- L'installazione dell'apparecchio deve essere effettuata da personale professionalmente qualificato.

Attenzione

- Il prodotto garantisce un grado di protezione IP56 solo se l'installazione è effettuata seguendo tutte le istruzioni di questo libretto.
- L'utilizzo di altro tipo di regolatori può comportare irregolarità nel funzionamento dell'apparecchio, quali difetti di regolazione della sua velocità e rumorosità. L'apparecchio deve essere installato prevedendo nel circuito un dispositivo di protezione contro il sovraccarico tarato in funzione della corrente nominale indicata in targa.

Please read this booklet with care before using your Vortice appliance. Vortice will not accept liability for any injuries or damage to goods caused by incorrect or improper use.

General warnings

- The correct installation, use and maintenance of the appliance are explained below. To ensure the duration and reliability of the electrical and mechanical parts of this quality product, please follow all the instructions carefully. Keep this booklet in a safe place for future reference.
 - Do not use this appliance for any other application than stated in this booklet.
 - After removing the appliance from its packing, make sure that it is intact: if in doubt consult a qualified professional. Do not leave packaging materials within the reach of children or mentally disabled people.
 - Should the appliance be dropped or suffer a heavy blow, have it checked immediately by a qualified engineer.
 - The use of any electrical appliance calls for the awareness of certain fundamental rules, among which:
 - never touch the appliance with wet or damp hands;
 - never touch the appliance when barefoot;
 - never let the appliance be operated by children or mentally disabled people.
- Only connect the appliance to the power supply/outlet if:
- the power supply line corresponds to the rating table;
 - the power cable has the capacity to supply the maximum power absorbed by the appliance.
- If it does not, consult a qualified engineer at once.
- Do not leave the appliance on unnecessarily: when the appliance is not in use, turn the switch to off.
 - Before carrying out any cleaning or maintenance on the appliance, turn the switch to off and unplug from the socket (if applicable).
 - Should the appliance fail to operate or not operate correctly, turn the switch to off. Contact a Vortice

Service Center immediately and, if repairs are required, make sure that original Vortice parts are used.

- If the appliance is to be removed, turn the switch to off and then disconnect the unit from the mains. Do not leave the appliance in reach of children or mentally disabled people.
- The electrical system to which the unit is to be connected must meet the existing norms.
- The appliance is not intended for use by young children or infirm persons without supervision.
- Young children should be supervised to ensure that they do not play with the appliance.

Special warnings

- The appliance has been constructed in accordance with good engineering practice in safety matters.
- The appliance must not be exposed to atmospheric conditions (rain, sun, etc.).
- The various correct applications are shown in the table on page 2/3.
- Do not sit on the unit or rest objects either against or on top of it.
- Do not immerse the appliance or any of its parts in water.
- Do not operate the appliance in the presence of inflammable vapours (alcohol, insecticides, petrol, etc.).
- The appliance must be earthed. If in doubt, have the wiring checked by a qualified engineer.
- When installing the appliance, a magnetothermic omnipolar switch must be used. The switch interpole distance must be no less than 3 mm.
- The appliance must be installed by a professionally qualified engineer.

Caution

- The product ensures IP56 protection only if it is installed according to the instructions given in this booklet.
 - Using another type of speed regulator may cause difficulty in regulating the speed of the unit and also cause it to operate noisily.
- Before installing the unit, make sure the circuit is provided with an overload protector set according to the nominal current indicated on the data plate.

Lire attentivement ces instructions avant d'utiliser le produit. Vortice ne pourra en aucune façon être tenue pour responsable des dommages éventuels provoqués aux personnes ou aux choses par suite du non respect des conseils et des instructions contenues dans le présent livret.

Remarques générales

- Ce livret présente les règles pour une installation, une utilisation et un entretien corrects du produit. Respecter toutes ces indications pour garantir sa durée et sa fiabilité électrique et mécanique. A cet effet, conserver soigneusement ce livret d'instructions.
- Ne pas utiliser ce produit pour une fonction autre que celle qui est indiquée dans le livret.
- Contrôler l'intégrité du produit après l'avoir extrait de son emballage; en cas de doute, s'adresser immédiatement à une personne qualifiée. Placer les éléments de l'emballage hors de la portée des enfants ou des personnes non expertes.
- Si le produit tombe ou reçoit des chocs violents, le faire contrôler immédiatement auprès d'un Centre de Service Après-Vente autorisé.
- L'utilisation de tout appareil électrique comporte l'observation de quelques règles fondamentales:
 - ne pas toucher l'appareil avec les mains mouillées ou humides;
 - ne pas toucher l'appareil en étant pieds nus;
 - mettre hors de portée des enfants et des personnes non expertes.
- Relier l'appareil au réseau d'alimentation/à la prise électrique uniquement si:
 - les informations électriques du réseau correspondent à celles qui sont reportées sur la plaque d'identification;
 - la tension du réseau/de la prise est adaptée à sa puissance maximum.
- En cas contraire, s'adresser immédiatement à une personne qualifiée.
- Ne pas laisser l'appareil allumé inutilement: actionner son interrupteur lorsqu'il n'est pas utilisé.
- Avant d'effectuer toute opération de nettoyage ou d'entretien, placer l'interrupteur de l'appareil en position OFF et débrancher la prise de courant.

- En cas de mauvais fonctionnement et/ou de panne, placer l'interrupteur de l'appareil en position OFF. S'adresser immédiatement à un Centre de Service Après-Vente autorisé et demander, pour sa réparation éventuelle, l'emploi de pièces de rechange Vortice.
- Si l'on décide de ne plus utiliser l'appareil, l'éteindre puis le débrancher du réseau électrique. Placer ensuite l'appareil hors de portée des enfants ou des personnes non qualifiées.
- L'installation électrique auquel l'appareil est relié doit être réalisée conformément aux Normes en vigueur.

Instructions particulières

- Cet appareil a été construit selon les règles de l'art.
- Ne pas exposer l'appareil aux agents atmosphériques (pluie, soleil, etc.).
- Les applications possibles de cet appareil sont illustrées au tableau page 2/3.
- Ne pas s'asseoir ou poser des objets sur l'appareil.
- Ne pas tremper l'appareil ou ses composants dans l'eau ou tout autre liquide.
- Ne pas utiliser l'appareil en présence de substances ou de vapeurs inflammables telles que alcool, insecticides, essence, etc.
- Cet appareil doit être correctement relié à une prise de terre comme le prévoient les normes de sécurité électrique en vigueur. En cas de doute, demander un contrôle approfondi de la part d'un personnel qualifié.
- Pour son installation, prévoir un interrupteur omnipolaire magnétothermique dont la distance d'ouverture des contacts est supérieure ou égale à 3 mm.
- L'appareil doit être installé par un personnel qualifié.

Attention

- Le produit ne garantit de degré de protection IP56 que si l'installation est effectuée conformément à toutes les instructions de ce livret.
- L'utilisation d'un autre type de régulateur peut provoquer des irrégularités de fonctionnement de l'appareil, comme de défauts de réglage de sa vitesse et de son niveau de bruit. L'appareil doit être installé en prévoyant dans le circuit un dispositif de protection contre les surcharges, réglé en fonction du courant nominal indiqué sur la plaque.

Lesen Sie bitte vor Gebrauch des Artikels gründlich die vorliegenden Anweisungen.

VORTICE schließt jede Haftung für Personen- und Sachschäden aus, die auf die Nichtbeachtung der Sicherheitshinweise und Anweisungen der vorliegenden Bedienungsanleitung zurückzuführen sind.

Allgemeine Hinweise

- Die vorliegende Betriebsanleitung liefert Erläuterungen zur sachgerechten Installation, Benutzung und Wartung des Artikels. Befolgen Sie diese Hinweise genauestens, um eine lange Lebensdauer und einen elektrotechnisch wie mechanisch zuverlässigen Betrieb des Artikels zu gewährleisten. Bewahren Sie diese Bedienungsanleitung daher sorgfältig auf.
- Dieses Gerät darf nur für den Verwendungszweck eingesetzt werden, der in der vorliegenden Bedienungsanleitung beschrieben ist.
- Nach dem Entfernen des Verpackungsmaterials ist der Artikel auf Unversehrtheit zu überprüfen; wenden Sie sich im Zweifelsfall unverzüglich an qualifiziertes Fachpersonal. Das Verpackungsmaterial von Kindern und nicht zurechnungsfähigen Personen fernhalten.
- Wenn der Artikel einen Fall oder starke Stöße erleiden sollte, lassen Sie ihn unverzüglich von einer autorisierten Kundendienststelle überprüfen.
- Beim Einsatz jeglicher Elektrogeräte sind einige Grundregeln stets zu beachten, darunter im einzelnen:
 - niemals mit nassen oder feuchten Händen berühren;
 - niemals berühren, wenn Sie barfuß sind;
 - niemals von Kindern oder unbefähigten Personen benutzen lassen.
- Das Gerät nur ans Stromnetz anschließen, wenn folgende Bedingungen gegeben sind:
 - die Angaben auf dem Typenschild müssen den Lieferwerten des Stromnetzes entsprechen;
 - die Leistung der Elektroanlage bzw. der Steckdose muß der Höchstleistung des Geräts angemessen sein.
- Wenden Sie sich anderenfalls unverzüglich an qualifiziertes Fachpersonal.
- Das Gerät nicht unnötig eingeschaltet lassen. Schalten Sie es am Schalter aus, wenn es nicht benutzt wird.
- Das Gerät vor Ausführung jeglicher Reinigungs- oder Wartungsarbeiten mit dem Schalter ausschalten und den Netzstecker (sofern vorhanden) ziehen.
- Das Gerät im Störfall oder bei mangelhafter

Funktion mit dem Schalter ausschalten. Wenden Sie sich unverzüglich an eine autorisierte Kundendienststelle und verlangen Sie im Fall einer notwendigen Reparatur den Einsatz von VORTICE Original- Ersatzteilen.

- Wenn Sie das Gerät abmontieren und nicht mehr benutzen wollen, stellen Sie den Hauptschalter der Elektroanlage ab und lösen Sie das Gerät dann vom Stromnetz. Das Gerät schließlich an einem Ort aufbewahren, der für Kinder und unbefähigte Personen unzugänglich ist.
- Die Elektroanlage, an die das Produkt angeschlossen ist, muß den geltenden Normen entsprechen.

Besondere Anweisungen

- Das Gerät besitzt bezüglich der Betriebssicherheit eine fachgerechte Bauart.
- Das Gerät keinen Witterungseinwirkungen (Regen, Sonneneinstrahlung usw.) aussetzen.
- Die möglichen Verwendungsarten des Geräts sind in der Tabelle auf Seite 2/3 aufgeführt.
- Sich nicht auf das Gerät setzen und keine Gegenstände darauf abstellen.
- Das Gerät oder Teile davon nicht in Wasser oder andere Flüssigkeiten tauchen.
- Verwenden Sie das Gerät nicht in der Nähe entflammbarer Substanzen oder deren Dämpfe Ausdünstungen wie Alkohol, Insektizide, Benzin usw.
- Das Gerät ist sachgerecht mit einer wirksamen Erdung zu verbinden, wie von den einschlägigen elektrotechnischen Sicherheitsbestimmungen gefordert. Lassen Sie im Zweifelsfall eine sorgfältige Kontrolle der Elektroanlage durch qualifiziertes Fachpersonal vornehmen.
- Bei der Installation ist ein allpoliger magnetothermischer Schalter mit einer Kontaktöffnungsweite von mindestens 3 mm vorzusehen.
- Das Gerät darf nur von qualifiziertem Fachpersonal installiert werden.

Achtung

- Das Produkt garantiert ein Schutzniveau IP56, nur wenn es unter Beachtung aller Anweisungen dieses Handbuchs installiert worden ist.
- Die Verwendung von anderen Reglertypen kann Unregelmäßigkeiten beim Betrieb des Geräts mit sich bringen, wie beispielsweise Einstellungsfehler bei der Geschwindigkeit oder beim Lärm. Das Gerät muß so installiert werden, daß im Stromkreis ein Überlastungsschutz vorgesehen wird, der gemäß der Nennspannung auf dem Schild geeicht ist.

Antes de emplear el producto leer atentamente estas instrucciones. Vortice no podrá ser considerada responsable por eventuales daños a personas o cosas derivados de la no aplicación de las advertencias e instrucciones detalladas en este folleto.

Advertencias generales

- Las normas detalladas en este folleto explican la instalación, empleo y mantenimiento correctos del producto. Seguir todas estas indicaciones para asegurar su duración y fiabilidad eléctrica y mecánica. Por esto aconsejamos guardar este folleto de instrucciones para poder consultarlo en cualquier momento.
- No emplear este producto para funciones diferentes de las expuestas en este folleto.
- Tras haber sacado el producto de su embalaje comprobar su integridad; en caso de dudas dirigirse enseguida a profesionales cualificados. No dejar las partes del embalaje al alcance de niños o incapacitados.
- Si el producto se cae o recibe fuertes golpes llevarlo inmediatamente a un Centro de Asistencia Técnica autorizado para que comprueben su funcionamiento.
- El empleo de todo tipo de aparato eléctrico comporta el cumplimiento de algunas reglas fundamentales, entre las que destacamos:
 - no debe ser tocado con manos mojadas o húmedas;
 - no debe ser tocado con pies descalzos;
 - no debe ser empleado por niños o incapacitados.
- Conectar el producto a la red de alimentación eléctrica sólo si:
 - los datos eléctricos de la red corresponden con los señalados en la placa de características eléctricas;
 - la capacidad de la instalación es adecuada a su potencia máxima.En caso contrario dirigirse a profesionales.
- No dejar el aparato encendido inutilmente: cuando no se emplee cerrar el interruptor.
- Antes de efectuar cualquier operación de limpieza o mantenimiento, cerrar el interruptor del aparato y desconectar de la red de alimentación su clavija.
- En caso de mal funcionamiento y/o a vería cerrar el interruptor del aparato. Dirigirse enseguida a un

Centro de Asistencia Técnica autorizado y pedir, para la posible reparación, el empleo de recambios originales Vortice.

- Cuando se decida quitar el aparato, apagar el interruptor y desconectar el aparato de la instalación eléctrica. Guardar el aparato en sitio inaccesible a niños y personas no capacitadas.
- La instalación eléctrica a la cual está conectado el producto debe ser conforme con las Normas vigentes.

Advertencias especiales

- El aparato ha sido fabricado de acuerdo con las actuales normas de ingeniería.
- No dejar el aparato expuesto a los agentes atmosféricos (lluvia, sol, etc.).
- Las posibles aplicaciones del aparato están ilustradas en la tabla de pag. 2/3.
- No sentarse ni apoyar objetos sobre el aparato.
- No sumergir el aparato o partes del mismo en agua u otros líquidos.
- No emplear el aparato en presencia de sustancias o vapores inflamables como alcohol, insecticidas, gasolina, etc.
- El aparato tiene que estar conectado correctamente a una instalación eficaz de toma de tierra, como se prevén por las normas vigentes en materia de seguridad eléctrica. En caso de dudas pedir un control adecuado por parte de personal profesional calificado.
- En el momento de la instalación hay que prever un interruptor omnipolar magnetotérmico, con distancia de abertura de los contactos igual o superior a 3 mm.
- El aparato debe ser instalado por personal profesional calificado.

Atencion

- El producto garantiza un grado de protección IP56 sólo si la instalación se efectúa siguiendo todas las instrucciones de este manual.
 - La utilización de otro tipo de reguladores puede implicar irregularidades en el funcionamiento del aparato, tales como defectos de regulación de su velocidad y ruido.
- El aparato debe ser instalado colocando en el circuito un dispositivo de protección contra la sobrecarga, calibrado en función de la corriente nominal indicada en la placa.

Lees eerst aandachtig de instructies van deze handleiding alvorens het apparaat in gebruik te nemen. Vortice kan niet verantwoordelijk worden gesteld voor schade aan personen of zaken veroorzaakt door oneigenlijk, onjuist of onverstandig gebruik.

Algemene aanwijzingen

- De in deze handleiding vermelde aanwijzingen betreffen de installatie, het gebruik en het correcte onderhoud van dit apparaat.
- Volg de instructies zorgvuldig op dan kunt u verzekerd zijn van een veilige werking en een lange levensduur van uw apparaat. Bewaar deze handleiding als naslagwerk.
- Gebruik dit apparaat uitsluitend voor het doel waarvoor het volgens deze handleiding is bestemd.
- Controleer, na het verpakkingsmateriaal te hebben verwijderd, of het apparaat onbeschadigd is. Roep bij twijfel meteen de hulp in van een deskundige. Houdt het verpakkingsmateriaal buiten het bereik van kinderen of onbevoegden.
- Als het apparaat valt of zware klappen te verduren krijgt, kan er onzichtbare schade ontstaan die het gebruik ervan onveilig maakt.
- Bij gebruik van elk elektrisch apparaat dienen enkele voorzorgen in acht genomen te worden en wel:
 - raak het apparaat niet aan met vochtige of natte handen;
 - raak het apparaat niet aan indien u blootvoets bent;
 - zorg dat het apparaat niet gebruikt wordt door kinderen of onbevoegden.
- Voordat u het apparaat aansluit, dient u te controleren of
 - de gegevens vermeld op het elektriciteitsplaatje van dit apparaat overeenkomen met die van het lichtnet;
 - de stroomsterkte van het lichtnet/stopcontact overeenkomt met het maximum vermogen van het apparaat.Bij twijfel dient u een deskundige in te schakelen.
- Als het apparaat niet wordt gebruikt, dient u het uit te schakelen.
- Voordat u het apparaat gaat schoonmaken of een onderhoudsbeurt geven, dient u het uit te schakelen en de eventuele stekker uit het stopcontact te halen.

- Bij slecht functioneren en/of storing dient u het apparaat uit te schakelen. Raadpleeg voor controle en reparaties het dichtstbijzijnde Vortice verkooppunt en laat de onderdelen alleen vervangen door originele Vortice-onderdelen.
- Als u het apparaat niet meer gebruikt, dient u het los te koppelen van het lichtnet. Berg het op buiten het bereik van kinderen of onbevoegden.
- Het lichtnet waarop het apparaat wordt aangesloten moet conform de geldende normen zijn

Speciale aanwijzingen

- Dit apparaat is met de grootste zorgvuldigheid ontwikkeld en vervaardigd met inachtneming van de geldende veiligheidsnormen.
- Stel het apparaat niet bloot aan atmosferische invloeden (regen, zon enz.).
- De verschillende toepassingen van het apparaat zijn in de tabel op blz. 2/3 aangegeven.
- Ga niet op het apparaat zitten en leg er geen voorwerpen op.
- Dompel het apparaat of gedeelten daarvan niet onder in water of andere vloeistoffen.
- Gebruik het apparaat niet in aanwezigheid van ontvlambare dampen en stoffen, zoals alcohol, insecticiden, benzine enz.
- Het apparaat dient conform de plaatselijk geldende veiligheidsnormen geïnstalleerd te worden. Bij twijfel raadpleegt u een gekwalificeerde deskundige.
- Bij de installatie dient u gebruik te maken van een meerpolige magnetothermische schakelaar met een openingsafstand tussen de contactpunten van minstens 3 mm.
- Dit apparaat dient geïnstalleerd te worden door een erkende installateur.

Let op

- De beschermingsgraad IP56 kan uitsluitend worden gegandeerd als het product is geïnstalleerd volgens de aanwijzingen van deze handleiding.
- Het gebruik van een ander type snelheidsregelaar kan tot gevolg hebben dat het apparaat niet optimaal functioneert. Er kunnen namelijk defecten optreden in de regeling van snelheid en geluid. Het apparaat moet worden aangesloten op een circuit met zekering tegen overbelasting, waarvan de ijking is afgestemd op de op het plaatje aangegeven nominale stroom.

Innan apparaten används skall dessa instruktioner läsas noggrant. Skador på människor, djur eller föremål som orsakats avfelaktig installation kan Vortice inte hållas ansvarig för.

Allmänna anvisningar

- Föreskrifterna i detta häfte upplyser om rätta sättet att installera, använda och vårda apparaten. Dess mekaniska och elektriska pålitlighet och livslängd ökar dock om den används korrekt och underhålles regelbundet. Förvara därför alltid detta häfte väl.
- Använd aldrig apparaten för annat bruk än det som anges i detta häfte. All annan användning är förbjuden och skall betraktas som farlig.
- Sedan apparaten tagits ur sitt emballage, kontrollera att den är i fullgott skick. Vid tveksamhet bör hänvändelse genast göras till fackman. Lämna aldrig delar av emballaget inom räckhåll för barn eller obehöriga.
- Om apparaten utsatts för slag eller stötar, bör den genast kontrolleras av auktoriserad fackman.
- Användningen av alla elektriska apparater medför att vissa grundläggande regler måste iakttas:
 - rör inte apparaten om Du har fuktiga eller våta händer och fötter;
 - använd inte apparaten när Du är barfota;
 - överlåt inte användningen av apparaten till barn eller annan omyndig person utan noggran instruktion eller utan uppsyn.
- Anslut apparaten till elnätet/vägguttaget endast om:
 - den aktuella nätspänningen motsvarar dem på apparatens märkskylt;
 - elinstallationens/vägguttagets kapacitet klarar apparatens maximala effekt.Om så inte är fallet bör hänvändelse göras till behörig fackman.
- Lämna aldrig apparaten inkopplad i onödan: slå alltid av strömbrytaren när apparaten inte användes.
- Före varje åtgärd såsom t.ex. rengöring eller underhåll, skall apparaten göras spänningslös genom bortkoppling från nätet.
- I händelse av fel på apparaten och/eller dålig

funktion, skall apparaten stängas av och lämnas till en av Vortice utsedd auktoriserad serviceverkstad. Kräv att Vortice originaldelar används vid reparationen.

- När apparaten tjänat ut rekommenderas att den försätts i sådant skick att den inte kan anslutas till elnätet. Skrota den på ett sådant sätt att den inte kommer i händerna på barn och kan vålla skada.
- Det elektriska systemet som produkten är ansluten till ska vara i överensstämmelse med gällande normer.

Särskilda Råd

- Apparaten har konstruerats fackmässigt och på ett korrekt sätt.
- Låt inte apparaten utsättas för skadlig påverkan av regn, snö, salt, kemiska ämnen eller liknande.
- Apparatens olika användningar visas i tabellen på sidan 2/3.
- Sätt Dig inte på eller placera inga föremål på apparaten.
- Nedsänk inte apparaten eller dess delar i vatten eller i andra vätskor.
- Använd inte apparaten i närvaro av brandfarliga ämnen eller ångor som t.ex. sprit, insektmedel, bensin etc.
- Apparaten skall anslutas på ett korrekt sätt till ett effektivt jordningssystem såsom förutses av gällande elektriska säkerhetsnormer. I tveksamma fall begär en noggran kontroll av behörig fackman.
- Vid installationen behövs en allpolig magnetotermisk brytare med ett kontaktavsänd på minst 3 mm.
- Installationen av apparaten skall utföras av behörig fackman.

Varning!

- Endast om installationen har utförts genom att följa alla instruktioner i detta häfte garanterar produkten en skyddsgrad IP56.
 - Användning av andra typer av hastighetsregulatorer kan medföra störningar i apparatens funktion såsom hastighetsregleringsfel och att apparaten blir bullersam.
- Vid installationen av apparaten skall en skyddsanordning mot överbelastning förutses i kretsen och denna skall vara inställd i förhållande till märkströmmen som anges på skylten.

يجب إطفاء المفتاح قاطع التيار للجهاز. ثم مراجعة مركز صيانة فنية مفوض فوراً، وأن دعى الأمر إلى إستخدام قطع غيار فعليكم التأكيد على أن تكون قطع غيار Vortice أصلية.

- لدى الرغبة في التخلص من الجهاز يجب إطفاء المفتاح قاطع التيار ومن ثم فصل الجهاز عن الشبكة الكهربائية. وبعد ذلك وضع الجهاز بعيد عن متناول الأطفال أو القاصرين.
- ينبغي أن يكون تركيب شبكة التيار الكهربائي الموصول بها الجهاز مطابقة للقوانين السارية المفعول.

تنبيهات خاصة

- صنع هذا الجهاز طبق أصول فنية وتقنية عالية.
- عدم تعريض الجهاز الى العوامل الجوية (مطر، شمس.. الخ).
- التطبيقات والإستعمالات الممكنة لهذا الجهاز موضحة في الجداول المدرجة في الصفحات رقم 2 و 3.
- لا تجلس أو توضع أشياء أخرى على الجهاز.
- لا تغمر الجهاز أو أجزاء منه في الماء أو في أي سوائل أخرى.
- لا تستخدم الجهاز في أثناء وجود مواد أو أبخرة اشتعالية مثل الكحول أو مبيدات الحشرات أو البنزين.. الخ.
- يجب أن يتم وصل الجهاز بطريقة سليمة بشبكة كهربائية مزودة بتمديدات تماسي أرضي فعالة. في حال الشك بتوفر هذا الشرط إطلب من فني مختص ومؤهل إجراء الفحص الدقيق على الشبكة.
- لدى تركيب الجهاز يجب توفر قاطع تيار متعدد الأقطاب تكون مسافة التباعد بين نقاط التماس فيه مساوية أو أكبر من 3 ملم.
- يجب أن تتم عملية تركيب الجهاز من قبل فني مختص ومؤهل.

هام

- يضمن هذا الجهاز درجة حماية IP56، وذلك فقط إذا تمت عملية التركيب باتباع التعليمات الخاصة بذلك المنشورة على صفحات هذا الكتيب.
- إن استخدام منظم من أي نوع آخر يمكن أن يؤدي إلى إختلال في تشغيل الجهاز مثل عيوب في تنظيم السرعة والضجيج.
- يجب أن تتم عملية تركيب الجهاز بحيث يكون في دارة الكهربائية جهاز واقى ضد زيادة الجهد مضبوط حسب القيمة الإسمية المشارية في اللوحة.

قبل الإقدام على استخدام الجهاز، إقرء بانتباه هذه التعليمات. لا يمكن اعتبار مؤسسة Vortice مسؤولة عن الأضرار التي قد تلحق بالأشخاص والحيوانات والأشياء الناجمة عن عدم الأخذ بالتحذيرات والتعليمات المدرجة في هذا الكتيب.

تنبيهات عامة

- القواعد المذكورة في هذا الكتيب توضّح طريقة التركيب والإستخدام والصيانة الصحيحة لهذا الجهاز. اتباع كل هذه الإرشادات لضمان ديمومته وأمانته الكهربائية والميكانيكية. ولذا ينصح بحفظ كتيب الإرشادات هذا دائماً.
- لا تستخدم هذا الجهاز لوظيفة مخالفة لما هو موضح في هذا الكتيب.
- التأكد من سلامة هذا الجهاز بعد نزعها من المغلف: في حال الشك بذلك عليكم مراجعة فني مختص فوراً. عدم ترك أجزاء هذا المغلف في متناول الأطفال أو الأشخاص غير المؤهلين.
- إذا سقط هذا المنتج أو أصيب بصدمات قوية، يجب التأكد من سلامته لدى مركز صيانة فنية مفوض.
- إن استعمال أي جهاز كهربائي يتطلب مراعاة بعض القواعد الأساسية، من بينها:
 - عدم لمس بأيدي مبللة أو رطبة؛
 - عدم لمس عندما تكون حافي القدمين؛
 - عدم استعماله من قبل الأطفال أو الأشخاص غير المؤهلين.
- إن وصل الجهاز بشبكة التغذية الكهربائية/المقبس يجب أن يتم فقط عند توفر الشروط التالية:
 - الخواص الكهربائية للتيار يجب أن تكون مطابقة للخواص المذكورة في اللوحة؛
 - يجب أن تكون درجة تحمّل الشبكة/المقبس مناسبة لطاقة عمل الجهاز القصى.
- في حال عدم توفر هذه الشروط، يجب عليكم مراجعة فني مختص.
- لا تجعل الجهاز يتعمل من دون فائدة: إطفاء المفتاح قاطع التيار في حال عدم استخدامه.
- قبل القيام بأي عملية تنظيف أو صيانة يجب إطفاء قاطع تيار الجهاز، وفصل القابس عن التيار أيضا إن وجد.
- في حال التشغيل السيئ للجهاز و/أو إصابته بعطل ما

Informazione importante per lo smaltimento ambientalmente compatibile

EN Important information concerning the environmentally compatible disposal of the appliance

FR Information importante pour l'élimination compatible avec l'environnement

DE Wichtige Information für den Benutzer zur umweltfreundlichen Entsorgung des Gerätes

ES Información importante sobre eliminación respetuosa con el medio ambiente

NL Belangrijke informatie over milieuvriendelijke afvalverwerking

SV Viktigt information för en miljömässigt förenlig kassering

IT

IN ALCUNI PAESI DELL'UNIONE EUROPEA QUESTO PRODOTTO NON RICADE NEL CAMPO DI APPLICAZIONE DELLA LEGGE NAZIONALE DI RECEPIMENTO DELLA DIRETTIVA RAEE E QUINDI NON È IN ESSI VIGENTE ALCUN OBBLIGO DI RACCOLTA DIFFERENZIATA A FINE VITA.

Attenzione

Questo prodotto è conforme alla Direttiva EU 2002/96/EC.

Il simbolo del cestino barrato riportato sull'apparecchio indica che il prodotto, alla fine della propria vita utile, dovendo essere trattato separatamente dai rifiuti domestici, deve essere conferito in un centro di raccolta differenziata per apparecchiature elettriche ed elettroniche oppure riconsegnato al rivenditore al momento dell'acquisto di una nuova apparecchiatura equivalente.



L'utente è responsabile del conferimento dell'apparecchio a fine vita alle appropriate strutture di raccolta, pena le sanzioni previste dalla vigente legislazione sui rifiuti.

L'adeguata raccolta differenziata per l'avvio successivo dell'apparecchio dismesso al riciclaggio, al trattamento e allo smaltimento ambientalmente compatibile contribuisce ad evitare possibili effetti negativi sull'ambiente e sulla salute e favorisce il riciclo dei materiali di cui è composto il prodotto.

Per informazioni più dettagliate inerenti i sistemi di raccolta disponibili, rivolgersi al servizio locale di smaltimento rifiuti, o al negozio in cui è stato effettuato l'acquisto.

I produttori e gli importatori ottemperano alla loro responsabilità per il riciclaggio, il trattamento e lo smaltimento ambientalmente compatibile sia direttamente sia partecipando ad un sistema collettivo.

EN

IN CERTAIN EUROPEAN UNION COUNTRIES THIS PRODUCT DOES NOT FALL WITHIN THE REQUIREMENTS OF THE NATIONAL LAWS IMPLEMENTING THE WEEE DIRECTIVE, AND IN THESE COUNTRIES THE PRODUCT IS NOT SUBJECT TO SEPARATE DISPOSAL OPERATIONS AT THE END OF ITS WORKING LIFE.

Important

This product conforms to EU Directive 2002/96/EC.

This appliance bears the symbol of the barred waste bin. This indicates that, at the end of its useful life, it must not be disposed of as domestic waste, but must be taken to a collection centre for waste electrical and electronic equipment, or returned to a retailer on purchase of a replacement.



It is the user's responsibility to dispose of this appliance through the appropriate channels at the end of its useful life. Failure to do so may incur the penalties established by laws governing waste disposal.

Proper differential collection, and the subsequent recycling, processing and environmentally compatible disposal of waste equipment avoids unnecessary damage to the environment and possible related health risks, and also promotes recycling of the materials used in the appliance.

For further information on waste collection and disposal, contact your local waste disposal service, or the shop from which you purchased the appliance.

Manufacturers and importers fulfil their responsibilities for recycling, processing and environmentally compatible disposal either directly or by participating in collective systems.

DANS CERTAINS PAYS DE L'UNION EUROPÉENNE, CE PRODUIT NE FAIT PAS PARTIE DU DOMAINE D'APPLICATION DE LA LOI NATIONALE D'ASSIMILATION DE LA DIRECTIVE DEEE ET PAR CONSÉQUENT, IL N'Y EXISTE AUCUNE OBLIGATION DE COLLECTE DIFFÉRENCIÉE À LA FIN DE SA DURÉE DE VIE.

Attention

Ce produit est conforme à la directive EU 2002/96/EC.

Le symbole représentant une poubelle barrée présent sur l'appareil indique qu'à la fin de son cycle de vie, il devra être traité séparément des déchets domestiques. Il devra donc être confié à un centre de collecte sélective pour appareils électriques et électroniques ou rapporté au revendeur lors de l'achat d'un nouvel appareil.



L'utilisateur est responsable de la remise de l'appareil usagé aux structures de collecte compétentes sous peine des sanctions prévues par la législation sur l'élimination des déchets.

La collecte sélective réalisée avant le recyclage, le traitement et l'élimination compatible avec l'environnement de l'appareil usagé contribue à éviter les nuisances pour l'environnement et pour la santé et favorise le recyclage des matériaux qui composent le produit.

Pour de plus amples informations concernant les systèmes de collecte existants, adressez-vous au service local d'élimination des déchets ou au magasin qui vous a vendu l'appareil.

Les fabricants et les importateurs optent pour leur responsabilité en matière de recyclage, de traitement et d'élimination des déchets compatible avec l'environnement directement ou par l'intermédiaire d'un système collectif.

IN EINIGEN EU-LÄNDERN GELTEN FÜR DIESES PRODUKT NICHT DIE VORGABEN DER EUROPÄISCHEN RICHTLINIE ÜBER ELEKTRO- UND ELEKTRONIK-ALTGERÄTE (WEEE-RICHTLINIE) UND DEMNACH BESTEHT IN DIESEN LÄNDERN AUCH KEINE PFLICHT FÜR DIE MÜLLTRENNUNG BEI DER ENTSORGUNG DES GERÄTES.

Achtung

Dieses Gerät entspricht der EG-Richtlinie 2002/96/EG.

Das Symbol mit der durchgestrichenen Abfalltonne am Gerät bedeutet, dass das Gerät nach seiner Aussonderung nicht im Haushaltsmüll entsorgt werden darf, sondern an einer Sammelstelle für Elektro- und Elektronikgeräte oder beim Kauf eines gleichwertigen Neugerätes beim Händler abzugeben ist.



Der Benutzer hat Sorge zu tragen, dass das Gerät nach seiner Aussonderung an einer geeigneten Sammelstelle abgegeben wird. Ein Nichtbeachten dieser Vorschrift ist gemäß der geltenden Abfallordnung strafbar.

Das geeignete Sortieren von Abfall und nachfolgende Recyceln des aussortierten Gerätes zur umweltverträglichen Entsorgung trägt zum Schutz von Umwelt und Gesundheit bei und dient der Wiederverwendung der recyclingfähigen Materialien, aus denen das Gerät besteht.

Für detailliertere Informationen bezüglich der verfügbaren Sammelsysteme wenden Sie sich an Ihre örtliche Behörde oder an den Händler, bei dem Sie das Gerät gekauft haben. Die Hersteller und Importeure kommen ihrer Verpflichtung zum umweltfreundlichen Recycling, Verarbeiten und Entsorgen sowohl direkt als auch durch Teilnahme an einem Kollektivsystem nach.

EN ALGUNOS PAÍSES DE LA UNIÓN EUROPEA ESTE PRODUCTO NO ESTÁ INCLUIDO EN EL ÁMBITO DE APLICACIÓN DE LA LEY NACIONAL QUE TRASPONE LA DIRECTIVA RAEE Y, POR LO TANTO, NO EXISTE OBLIGACIÓN ALGUNA DE RECOGIDA SELECTIVA AL FINALIZAR SU VIDA ÚTIL.

Atención

Este producto cumple los requisitos de la Directiva EU 2002/96/EC.

El símbolo del contenedor de basura tachado, que hay sobre el aparato, indica que no puede ser eliminado con los desechos domésticos al finalizar su vida útil. Se ha de llevar a un punto de recogida selectiva para aparatos eléctricos o electrónicos o entregar al proveedor durante la compra de un aparato equivalente.



El usuario deberá llevar el aparato a un punto de recogida selectiva para su eliminación, de lo contrario se aplicarán las sanciones previstas por las normas sobre eliminación de desechos.

La recogida selectiva para la reutilización, tratamiento y eliminación respetuosa con el medio ambiente del aparato ayuda a evitar los efectos sobre el medio ambiente y la salud y favorece el reciclaje de los materiales que componen el producto.

Para más información sobre los sistemas de eliminación disponibles, contactar con el servicio local de eliminación de desechos o con la tienda que vendió el aparato.

Los fabricantes y los importadores cumplen con su responsabilidad de recuperación, tratamiento y eliminación respetuosa con el medio ambiente directamente o participando a un sistema colectivo.

IN ENKELE LANDEN VAN DE EUROPESE UNIE VALT DIT PRODUCT NIET ONDER HET TOEPASSINGSGBIED VAN DE NATIONALE WETGEVING VOOR ERKENNING VAN DE AEEA-RIJCHTIJN EN DERHALVE BESTAAT ER GEEN ENKELE VERPLICHTING TOT GESCHIEDEN INZAMELING AAN HET EINDE VAN DE LEVENSDUUR VAN DIT PRODUCT.

Let op

Dit apparaat is conform de EU Richtlijn 2002/96/EC.

Het symbool op het apparaat met de afvalbak met een kruis erdoor geeft aan dat het apparaat, aan het einde van de levensduur, niet bij het huisvuil gezet mag worden maar ingeleverd moet worden bij een centrum voor gescheiden afvalinzameling voor elektrische en elektronische apparaten of teruggegeven moet worden aan de winkel op het moment van de aanschaf van een gelijkwaardig nieuw apparaat.



De gebruiker is verantwoordelijk voor het inleveren van het apparaat bij een daarvoor geschikt inzamelingspunt, op straffe van sancties op basis van de heersende wetgeving inzake afvalverwerking.

De adequate gescheiden inzameling ten einde het ingeleverde apparaat te kunnen recyclen, behandelen en milieuvriendelijk tot afval te kunnen verwerken draagt bij aan het voorkomen van mogelijk negatieve invloeden op het milieu en de gezondheid en bevordert de recycling van materialen waaruit het apparaat is samengesteld.

Voor nadere informatie over de beschikbare afvalverwerkingsystemen kunt u contact opnemen met de plaatselijke afvalverwerkingsdienst, of bij de winkel waar u het apparaat heeft aangeschaft.

De fabrikanten en importeurs zijn verantwoordelijk voor de recycling, de behandeling en de milieuvriendelijke afvalverwerking zowel direct als door deelname aan een collectief systeem.

I VISSA LÄNDER I EUROPAUNIONEN FALLER INTE DENNA PRODUKT UNDER DEN NATIONELLA LAGSTIFTNINGEN SOM INTEGRERAR DIREKTIVET OM AVFALL SOM UTGÖRS AV ELLER INNEHÅLLER ELEKTRISKA ELLER ELEKTRONISKA PRODUKTER. SÅLUNDA FINNS DET INTE I DESSA LÄNDER NÅGOT KRAV PÅ SEPARAT INSAMLING VAD GÄLLER DENNA PRODUKT.

Varning

Denna produkt överensstämmer med EU 2002/96/EC direktivet.



Symbolen med det korsade kärlet applicerad på produkten anger att produkten, när den tjänat ut sitt syfte, eftersom den måste hanteras separat från hushållsavfall, måste lämnas in till en miljöstation för elektriska och elektroniska apparater eller återlämnas till återförsäljaren vid inköp av en likvärdig apparat.

Användaren är ansvarig för inlämningen av apparaten, när den tjänat ut sitt syfte, till de avsedda insamlingsstrukturena, i annat fall kan straff enligt gällande lagstiftning för avfallshantering bli följden.

Den anpassade differentierade insamlingen för den därpå följande återvinningen, hanteringen och miljömässigt förenliga kasseringen av den avlagda apparaten bidrar till att undvika möjliga negativa effekter på miljön och för hälsan och underlättar återvinningen av materialen av vilken produkten är tillverkad.

För mer detaljerad information rörande de tillgängliga insamlingssystemen, vänd dig till den lokala återvinningsstationen, eller till affären där du gjort inköpet.

Tillverkarna och importörerna tar sitt ansvar för återvinningen, hanteringen och den miljömässigt förenliga kasseringen såväl direkt som genom att delta i ett kollektivt system.



La Vortice S.p.A. si riserva di apportare tutte le varianti migliorative ai prodotti in corso di vendita.
Vortice S.p.A. reserves the right to make any improving change on products on sale.
Vortice S.p.A. se réserve d'apporter tous changements susceptibles d'améliorer les produits en vente.
Die Firma Vortice S.p.A. behält sich vor, alle eventuellen Verbesserungsänderungen an den Produkten des Verkaufsangebot vorzunehmen.
Vortice S.p.A. se reserva el derecho de aportar todas las variantes que mejoren los productos en venta.
Vortice S.p.A. behoudt zich het recht voor elke gewenste verandering aan te brengen in het reeds ope de markt gebrachte product.
Vortice S.p.A. förbehåller sig rätten att under försäljning tillföra alla ändringar som förbättrar produkterna.
تحتفظ مؤسسة Vortice S.p.A. بحق إجراء كافة التعديلات التحسينية على منتجاتها الموجودة في الأسواق