

# Makita

|           |                            |                                |
|-----------|----------------------------|--------------------------------|
| <b>GB</b> | <b>Recipro saw</b>         | <b>Instruction Manual</b>      |
| <b>F</b>  | <b>Scie recipro</b>        | <b>Manuel d'Instructions</b>   |
| <b>D</b>  | <b>Reciprosäge</b>         | <b>Betriebsanleitung</b>       |
| <b>I</b>  | <b>Seghetto diritto</b>    | <b>Istruzioni d'Uso</b>        |
| <b>NL</b> | <b>Reciprozaag</b>         | <b>Gebruiksaanwijzing</b>      |
| <b>E</b>  | <b>Sierra alternativa</b>  | <b>Manual de Instrucciones</b> |
| <b>P</b>  | <b>Serra de sabre</b>      | <b>Manual de Instruções</b>    |
| <b>DK</b> | <b>Bajonet sav</b>         | <b>Brugsanvisning</b>          |
| <b>S</b>  | <b>Tigersåg</b>            | <b>Bruksanvisning</b>          |
| <b>N</b>  | <b>Bajonettsag</b>         | <b>Bruksanvisning</b>          |
| <b>SF</b> | <b>Puukkosaha</b>          | <b>Käyttöohje</b>              |
| <b>GR</b> | <b>Παλινδρομικό πριονί</b> | <b>Οδηγίες Χρήσεως</b>         |

**JR3000**  
**JR3000V**

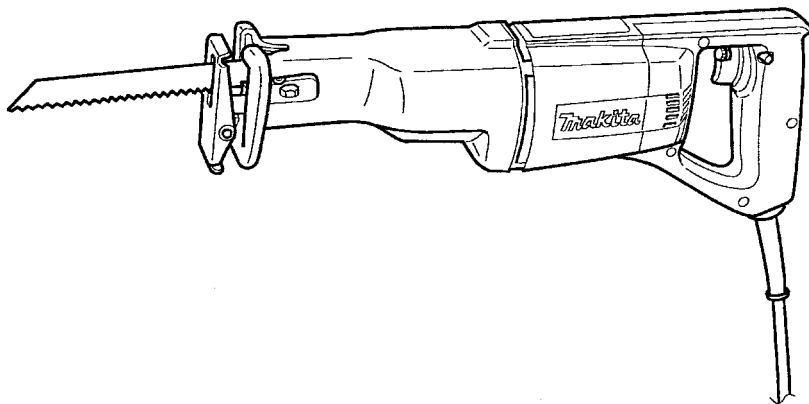

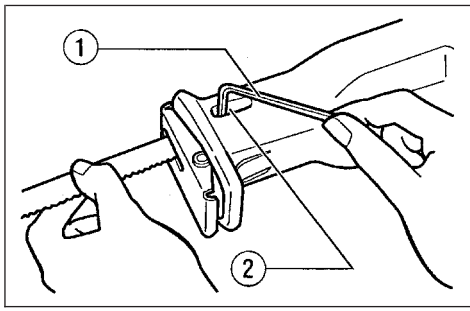

1

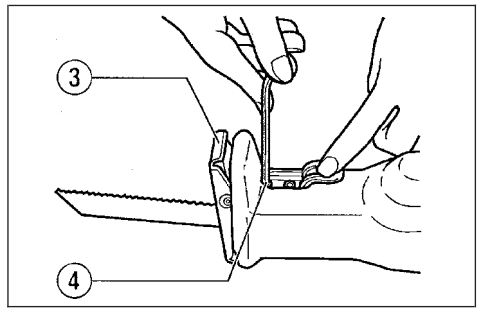

2

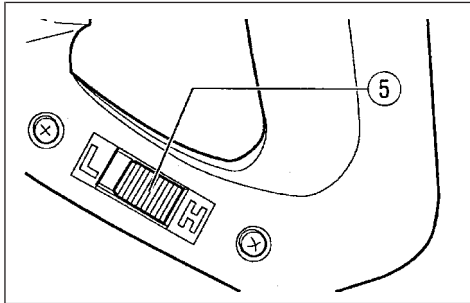

3

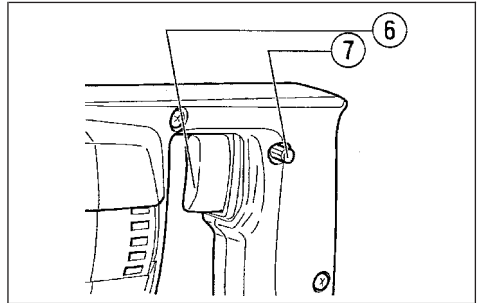

4

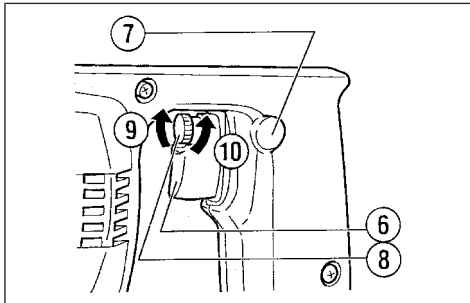

5

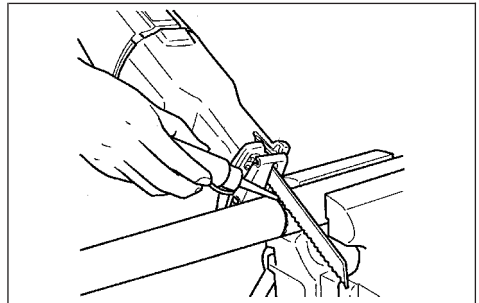

6

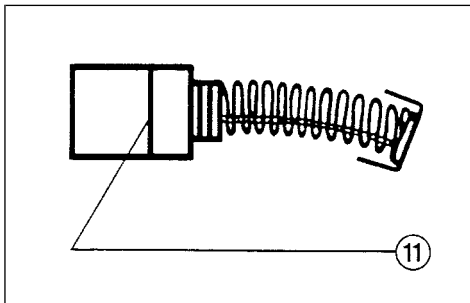

7

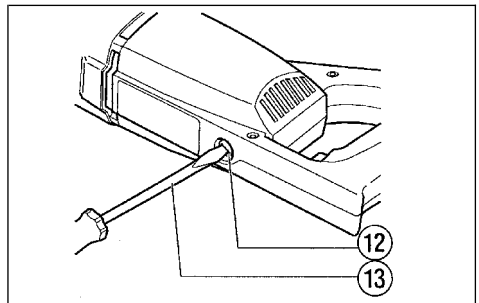

8

- ① Hex wrench
- ② Bolt
- ③ Shoe
- ④ Bolt
- ⑤ Speed change switch

- ⑥ Switch trigger
- ⑦ Lock button/Lock-off button
- ⑧ Speed control screw
- ⑨ High

- ⑩ Low
- ⑪ Limit mark
- ⑫ Brush holder cap
- ⑬ Screwdriver

**SPECIFICATIONS**

| Model                    | JR3000                 | JR3000V   |
|--------------------------|------------------------|-----------|
| Length of stroke .....   | 30 mm                  | 30 mm     |
| Strokes per minute ..... | Hi : 2,500 Low : 1,900 | 0 – 2,300 |
| Overall length .....     | 400 mm                 | 400 mm    |
| Net weight .....         | 2.9 kg                 | 2.9 kg    |

- Due to the continuing program of research and development, the specifications herein are subject to change without prior notice.
- Note: Specifications may differ from country to country.



**Power supply**

The machine should be connected only to a power supply of the same voltage as indicated on the nameplate, and can only be operated on single-phase AC supply. They are double-insulated in accordance with European Standard and can, therefore, also be used from sockets without earth wire.

**Safety hints**

For your own safety, please refer to enclosed Safety instructions.

**These symbols mean:**

-  Read instruction manual.
-  DOUBLE INSULATION

**ADDITIONAL SAFETY RULES**

1. **Avoid cutting nails. Inspect for and remove all nails from the workpiece before operation.**
2. **Do not cut oversize workpiece.**
3. **Check for the proper clearance beyond the workpiece before cutting so that the blade will not strike the floor, workbench, etc.**
4. **Hold the machine firmly.**
5. **Make sure the blade is not contacting the workpiece before the switch is turned on.**
6. **Keep hands away from moving parts.**
7. **When cutting through walls, floors or wherever “live” electrical wires may be encountered, DO NOT TOUCH ANY METAL PARTS OF THE MACHINE! Hold the machine by the insulated grasping surfaces to prevent electric shock if you cut through a “live” wire.**
8. **Do not leave the machine running. Operate the machine only when hand-held.**
9. **Always switch off and wait for the blade to come to a complete stop before removing the blade from the workpiece.**

**10. Do not touch the blade or the workpiece immediately after operation; they may be extremely hot and could burn your skin.**

**SAVE THESE INSTRUCTIONS.**

**OPERATING INSTRUCTIONS**

**Installing saw blade (Fig. 1)**

**Important:**

Always be sure that the machine is switched off and unplugged before installing or removing the blade.

First, use the hex wrench to loosen the bolt. With the blade teeth facing upward or downward, insert the blade until the hole in the blade shank is just over the protrusion on the slider. Then tighten the bolt to secure the blade.

**Adjusting shoe (Fig. 2)**

Loosen the two bolts holding the shoe. Then slide the shoe back or forth to the desired position and tighten the two bolts securely. When the blade loses its cutting effectiveness in one place, reposition the shoe to obtain better cutting in another.

**Speed change (For JR3000 only) (Fig. 3)**

**CAUTION:**

Use the speed change switch only after the machine comes to a complete stop.

To change the machine speed, move the speed change switch to the “L” position for low speed or the “H” position for high speed.

High speed: ordinary wood, plys or plastics

Low speed: metals (steel pipe, sheet metal, stainless or copper)

**Switch action (For JR3000) (Fig. 4)**

**CAUTION:**

Before plugging the machine, always check to see that the switch trigger actuates properly and returns to the “OFF” position when released.

### **For machines with lock button**

To start the machine, simply pull the trigger. Release the trigger to stop. For continuous operation, pull the trigger and then push in the lock button. To stop the machine from the locked position, pull the trigger fully, then release it.

### **For machines with lock-off button**

To prevent the trigger from being accidentally pulled, a lock-off button is provided. To start the machine, press in the lock-off button and pull the trigger. Release the trigger to stop.

### **Switch action (For JR3000V) (Fig. 5)**

#### **CAUTION:**

Before plugging the machine, always check to see that the switch trigger actuates properly and returns to the "OFF" position when released.

### **For machines with lock button**

To start the machine, simply pull the trigger. Machine speed is increased by increasing pressure on the trigger. Release the trigger to stop. For continuous operation, pull the trigger and then push in the lock button. To stop the machine from the locked position, pull the trigger fully, then release it. A speed control screw is provided so that maximum machine speed can be limited (variable). Turn the speed control screw clockwise for higher speed, and counterclockwise for lower speed.

### **For machines with lock-off button**

To prevent the trigger from being accidentally pulled, a lock-off button is provided. To start the machine, press in the lock-off button and pull the trigger. Machine speed is increased by increasing pressure on the trigger. Release the trigger to stop. A speed control screw is provided so that maximum machine speed can be limited (variable). Turn the speed control screw clockwise for higher speed, and counterclockwise for lower speed.

### **Operation**

Turn the machine on and wait until the blade attains full speed. Then press the shoe against the workpiece and apply pressure to cut the workpiece.

#### **CAUTION:**

Excessive pressure that causes bending or twisting of the blade may snap it.

### **Metal cutting (Fig. 6)**

Always use a suitable coolant (cutting oil) when cutting metal. Failure to do so will cause significant blade wear.

## **MAINTENANCE**

#### **CAUTION:**

Always be sure that the machine is switched off and unplugged before carrying out any work on the machine.

### **Replacement of carbon brushes (For JR3000 only) (Fig. 7 & 8)**

Replace carbon brushes when they are worn down to the limit mark. Both identical carbon brushes should be replaced at the same time.

To maintain product safety and reliability, repairs, maintenance or adjustment should be carried out by Makita Authorized Service Center.

|           |  |                            |
|-----------|--|----------------------------|
| ① Clé BTR | ⑤ Commutateur de changement de vitesse | ⑨ Plus rapide              |
| ② Vis BTR | ⑥ Gâchette                             | ⑩ Moins rapide             |
| ③ Sabot   | ⑦ Bouton de verrouillage               | ⑪ Marque de limite         |
| ④ Vis BTR | ⑧ Vis de réglage de vitesse            | ⑫ Bouchon de porte-charbon |
|           |  | ⑬ Tournevis                |

## SPECIFICATIONS

| Modèle                    | JR3000                    | JR3000V   |
|---------------------------|---------------------------|-----------|
| Longueur de course .....  | 30 mm                     | 30 mm     |
| Nombre de course/mn. .... | Maxi : 2 500 Mini : 1 900 | 0 — 2 300 |
| Longueur totale .....     | 400 mm                    | 400 mm    |
| Poids net .....           | 2,9 kg                    | 2,9 kg    |

- Etant donné l'évolution constante de notre programme de recherche et de développement, les spécifications contenues dans ce manuel sont sujettes à modification sans préavis.
- Note : Les spécifications peuvent varier suivant les pays.

### Alimentation

L'outil ne devra être raccordé qu'à une alimentation de la même tension que celle qui figure sur la plaque signalétique, et il ne pourra fonctionner que sur un courant secteur monophasé. Réalisé avec une double isolation, il est conforme à la réglementation européenne et peut de ce fait être alimenté sans mise à la terre.

### Consignes de sécurité

Pour votre propre sécurité, reportez-vous aux consignes de sécurité qui accompagnent l'outil

Ces symboles signifient :



Lire le mode d'emploi.



DOUBLE ISOLATION .

## CONSIGNES DE SECURITE SUPPLEMENTAIRES

1. **Évitez de scier les clous. Avant de commencer le sciage, inspectez la pièce à scier et retirez-en tous les clous.**
2. **Ne sciez pas d'éléments trop gros.**
3. **Avant de scier, assurez-vous qu'un espace suffisant soit ménagé de façon que la lame ne heurte pas le sol, l'établi, etc.**
4. **Tenez fermement votre outil.**
5. **Avant de mettre le contact, vérifiez que la lame ne touche pas la pièce à scier.**
6. **Gardez les mains éloignées des pièces en mouvement.**
7. **Quand vous sciez dans un mur, un sol ou tout autre endroit qui peut receler un câble électrique en charge, NE TOUCHEZ AUCUNE PARTIE METALLIQUE DE L'OUTIL ! Tenez votre outil seulement par sa poignée plastique afin de prévenir toute décharge.**
8. **N'abandonnez pas votre outil en train de tourner. Ne le faites tourner que quand vous l'avez en mains.**

9. **Avant de retirer la lame de la pièce à scier, coupez toujours le contact et attendez que le lame se soit complètement arrêtée.**
10. **Ne touchez pas la lame ou la pièce à scier immédiatement après le sciage ; elles peuvent être extrêmement chaudes et occasionner des brûlures.**

## CONSERVEZ CES INSTRUCTIONS.

### MODE D'EMPLOI

#### Pose de la lame (Fig. 1)

Important :

Assurez-vous toujours que la machine est hors tension et hors secteur avant d'installer ou d'enlever la lame.

Faites coïncider le trou de lame avec la goupille à ressort du curseur porte-lame. Servez-vous de la clé BTR pour bloquer la vis. La lame peut également être posée les dents dans la direction opposée si l'utilisation prévue le demande.

#### Réglage du sabot (Fig. 2)

Desserrer les vis hexagonales creuses qui retiennent le sabot sous l'outil. Ceci laisse glisser le sabot en avant et en arrière selon la profondeur de coupe désirée. Lorsque la lame perd son efficacité de coupe en un endroit, replacer le sabot pour obtenir une meilleure coupe en un autre endroit.

#### Changement de vitesse (Modèle JR3000 uniquement) (Fig. 3)

ATTENTION :

N'utilisez le levier de changement de vitesse qu'une fois que l'outil s'est complètement arrêté.

Pour changer la vitesse de l'outil, déplacez le levier de changement de vitesse sur la position "L" pour obtenir une vitesse lente, ou sur la position "H" pour obtenir une vitesse rapide.

Vitesse rapide : Bois ordinaire, contreplaqué ou plastique

Vitesse lente : Métaux (tuyaux d'acier, tôle, acier inoxydable ou cuivre)

## **Fonctionnement de l'interrupteur (Modèle JR3000) (Fig. 4)**

### **ATTENTION :**

Avant de brancher l'outil, vérifiez toujours que la gâchette fonctionne correctement et qu'elle revient sur la position "OFF" quand vous la relâchez.

### **Outils avec bouton de blocage**

Pour mettre l'outil en marche, il suffit de tirer sur la gâchette. Relâchez la gâchette pour arrêter l'outil. Pour obtenir un fonctionnement continu, tirez sur la gâchette et appuyez sur le bouton de blocage. Pour arrêter l'outil à partir de la position de blocage, tirez à fond sur la gâchette puis relâchez-la.

### **Outils avec bouton de sécurité**

Pour éviter toute mise en marche accidentelle, l'interrupteur comporte un bouton qui doit d'abord être enfoncé pour que la gâchette puisse être actionnée. Pour arrêter la machine, il suffit de relâcher la gâchette.

## **Interrupteur (Pour la JR3000V) (Fig. 5)**

### **ATTENTION :**

Avant de brancher l'outil, assurez-vous toujours que la gâchette fonctionne correctement et revient en position "OFF" une fois relâchée.

Pour démarrer l'outil, tirez simplement sur celle-ci. La vitesse de rotation s'accroît quand vous augmentez votre pression sur la gâchette. Pour un fonctionnement continu, tirez sur la gâchette et engagez ensuite le bouton de verrouillage. Pour arrêter l'outil en cette position, tirez à fond sur la gâchette et relâchez-la. Une vis de réglage de vitesse permet de limiter, de façon variable, la vitesse maximum. Tournez cette vis vers la droite pour une vitesse plus grande et vers la gauche pour une vitesse réduite.

## **Précautions pour le sciage**

Poser fermement l'outil sur son sabot pour scier. Toute pression tendant à faire plier ou tordre la lame peut la briser.

### **ATTENTION :**

Une pression excessive provoquant une flexion ou une torsion de la lame risque de la dégager.

## **Coupe de métal (Fig. 6)**

Utiliser une huile qui limite l'échauffement de la lame pour découper des métaux, sinon sa durée de vie sera considérablement abrégée.

## **ENTRETIEN**

### **ATTENTION :**

Assurez-vous toujours que l'outil est hors tension et hors secteur avant d'effectuer tout travail dessus.

## **Remplacement des charbons (Pour la JR3000 seulement) (Fig. 7 et 8)**

Remplacez les charbons lorsqu'ils sont usés jusqu'à la marque de limite. Les deux charbons doivent être remplacés simultanément.

Pour maintenir la sécurité et la fiabilité du produit, les réparations, l'entretien ou les réglages doivent être effectués par le Centre d'Entretien Makita.

- |                                    |                       |                     |
|------------------------------------|-----------------------|---------------------|
| ① Innensechskantschlüssel          | ⑤ Drehzahlumschalter  | ⑩ Niedrig           |
| ② Klemmschraube mit Innensechskant | ⑥ Elektronikschalter  | ⑪ Verschleißgrenze  |
| ③ Führungsanschlag                 | ⑦ Schalterarretierung | ⑫ Kohlebürstenkappe |
| ④ Klemmschraube mit Innensechskant | ⑧ Drezahl-Stellknopf  | ⑬ Schraubendreher   |
|                                    | ⑨ Hoch                |                     |

### TECHNISCHE DATEN

| Modell                | JR3000                       | JR3000V   |
|-----------------------|------------------------------|-----------|
| Hubhöhe .....         | 30 mm                        | 30 mm     |
| Leerlaufhubzahl ..... | Hoch : 2 500 Niedrig : 1 900 | 0 – 2 300 |
| Gesamtlänge .....     | 400 mm                       | 400 mm    |
| Nettogewicht .....    | 2,9 kg                       | 2,9 kg    |

- Wir behalten uns vor, Änderungen im Zuge der Entwicklung und des technischen Fortschritts ohne vorherige Ankündigung vorzunehmen.
- Hinweis: Die technischen Daten können von Land zu Land abweichen.

#### Netzanschluß

Die Maschine darf nur an die auf dem Typenschild angegebene Netzspannung angeschlossen werden und arbeitet nur mit Einphasen- Wechselspannung. Sie ist entsprechend den Europäischen Richtlinien doppelt schutzisoliert und kann daher auch an Steckdosen ohne Erdanschluß betrieben werden.

#### Sicherheitshinweise

Lesen und beachten Sie diese Hinweise, bevor Sie das Gerät benutzen.

#### Bedeutung der Symbole:

 Bitte Bedienungsanleitung lesen.

 **DOPPELT SCHUTZISOLIERT**

### ZUSÄTZLICHE SICHERHEITSBESTIMMUNGEN

1. Versuchen Sie niemals, Nägel, Schrauben o. ä. durchzuschneiden. Entfernen Sie solche Fremdkörper vor Arbeitsbeginn.
2. Schneiden Sie keine übergroßen Werkstücke.
3. Stellen Sie sicher, daß unter dem Werkstück genügend Spielraum ist und das Sägeblatt nicht die Werkbank bzw. den Fußboden berührt.
4. Halten Sie die Säge gut und sicher fest.
5. Achten Sie stets darauf, daß das Sägeblatt nicht das Werkstück berührt, bevor die Reciprosäge eingeschaltet wird.
6. Halten Sie während des Betriebs die Hände von den sich bewegenden Teilen der Maschine fern.

7. Beim Sägen in Wänden, Fußböden oder sonstigen Stellen, an denen sich stromführende Leitungen befinden könnten, nicht die Metallteile der Maschine berühren. Die Maschine nur an den isolierten Griffflächen festhalten, um beim versehentlichen Sägen durch eine stromführende Leitung einen elektrischen Schlag zu vermeiden.
8. Die Maschine nicht im eingeschalteten Zustand aus der Hand legen. Die Benutzung ist nur in handgehaltener Weise vorgesehen.
9. Das Sägeblatt erst dann entfernen, nachdem die Maschine abgeschaltet wurde und das Sägeblatt zum Stillstand gekommen ist.
10. Unmittelbar nach dem Betrieb der Reciprosäge weder das Sägeblatt noch das Werkstück berühren, sie können sehr heiß sein und Verbrennungen verursachen.

**BEWAHREN SIE DIESE HINWEISE SORGFÄLTIG AUF.**

### BEDIENUNGSHINWEISE

#### Montage des Sägeblatt (Abb. 1)

##### VORSICHT:

Vergewissern Sie sich, daß das Gerät ausgeschaltet und der Netzstecker gezogen ist, bevor Sie das Sägeblatt einsetzen oder entfernen.

Lösen Sie mit dem Innensechskantschlüssel die Klemmschraube. Das Sägeblatt soweit in die Klemmvorrichtung schieben, bis die Bohrung im Sägeblattschaft gerade noch sichtbar ist. Anschließend die Klemmschraube wieder festziehen.

#### Einstellen des Führungsanschlages (Abb. 2)

Lösen Sie die beiden Befestigungsschrauben des Führungsanschlages mit dem Innensechskantschlüssel und schieben den Führungsanschlag nach vorne oder hinten in die gewünschte Position. Die beiden Schrauben wieder festziehen. Wenn das Sägeblatt im unteren Bereich abgenutzt ist, können Sie die Position des Führungsanschlages verändern, so daß Sie einen scharfen, unbenutzten Teil des Sägeblattes weiter verwenden können.

### **Drehzahlregelung (Abb. 3) (Nur für JR3000)**

#### **VORSICHT:**

Betätigen Sie den Drehzahlumschalter nur, wenn der Motor zum Stillstand gekommen ist.

Zur Änderung der Drehzahl schieben Sie den Drehzahlumschalter in die "hoch"(H) bzw. "niedrig"(L)-Stellung.

Zum Sägen in Holz/Holzwerkstoffen oder Kunststoffen wählen Sie die hohe Geschwindigkeit; beim Sägen von Metallen (Stahlrohr, Blech, Edelstahl oder Nichteisenmetallen) wählen Sie die niedrige Geschwindigkeit.

### **Schalterfunktion (Für JR3000) (Abb. 4)**

#### **VORSICHT:**

Vor dem Anschließen der Maschine an das Stromnetz stets überprüfen, ob der EIN-/AUS-Schalter ordnungsgemäß funktioniert und beim Loslassen in die AUS-Stellung zurückkehrt.

Zum Einschalten den EIN-/AUS-Schalter drücken. Zum Ausschalten den Schalter loslassen. Für Dauerbetrieb den EIN-/AUS-Schalter und gleichzeitig die Einschalt-arretierung drücken. Zum Entriegeln der Einschaltarretierung den EIN-/AUS-Schalter drücken und wieder loslassen.

### **Schalterfunktion (Für JR3000V) (Abb. 5)**

#### **VORSICHT:**

Vor dem Anschließen der Maschine an das Stromnetz stets überprüfen, ob der EIN-/AUS-Schalter ordnungsgemäß funktioniert und beim Loslassen in die AUS-Stellung Zurückkehrt.

Zum Einschalten drücken Sie den Elektronikschalter. Die Drehzahl erhöht sich durch verstärkte Druckausübung auf den Elektronikschalter. Zum Ausschalten lassen Sie den Schalter los. Für Dauerbetrieb drücken Sie den Elektronikschalter und gleichzeitig die Schalterarretierung. Zum Ausschalten des Dauerbetriebs den Elektronikschalter drücken und wieder loslassen. Die Drehzahl kann über das Drehzahl-Stellrad bei vollständig gedrücktem Elektronikschalter eingestellt werden. Für höhere Drehzahlen das Stellrad im Uhrzeigersinn für niedrigere Drehzahlen gegen den Uhrzeigersinn drehen.

### **Betrieb**

Setzen Sie die Maschine mit dem Führungsanschlag gegen das zu schneidende Material. Das Sägeblatt vor dem Einschalten nicht mit dem Werkstück in Kontakt bringen. Unter ständigem Druck des Führungsanschlags gegen das Werkstück mit kontrolliertem Vorschub den Sägevorgang durchführen.

#### **VORSICHT:**

- Sicherheitshandschuhe tragen.
- Durch übermäßige Druckausübung (Vorschub) oder starkes Biegen kann das Sägeblatt schwingen oder abbrechen - Verletzungsgefahr!

### **Sägen von Metall (Abb. 6)**

Verwenden Sie beim Sägen von Metall immer ein geeignetes Kühlmittel (Schneidöl). Nichtverwenden von Kühlmitteln führt zu vorzeitigem Verschleiß des Sägeblatts.

### **WARTUNG**

#### **VORSICHT:**

Vor Arbeiten an der Maschine vergewissern Sie sich, daß sich der Schalter in der "OFF-" Position befindet und der Netzstecker gezogen ist.

### **Austausch der Kohlebürsten (Nur für JR3000) (Abb. 7 u. 8)**

Die Kohlebürsten müssen bei Erreichen der Verschleißgrenze ersetzt werden. Die Bürsten stets paarweise austauschen und nur identische Kohlebürsten verwenden.

Um die Sicherheit und Zuverlässigkeit dieser Maschine zu gewährleisten, sollten Reparatur-, Wartungs- und Einstellarbeiten nur von durch Makita autorisierten Werkstätten oder Kundendienstzentren unter ausschließlicher Verwendung von Makita-Originalersatzteilen ausgeführt werden.



- |                                      |                                 |                                      |
|--------------------------------------|---------------------------------|--------------------------------------|
| ① Chiave esagonale                   | ⑥ Interruttore a grilletto      | ⑪ Segno limite                       |
| ② Bullone                            | ⑦ Bottone di bloccaggio         | ⑫ Coperchio delle spazzole a carbone |
| ③ Guida                              | ⑧ Vite di controllo di velocità | ⑬ Cacciavite                         |
| ④ Bullone                            | ⑨ Alto                          |                                      |
| ⑤ Interruttore di cambio di velocità | ⑩ Basso                         |                                      |

## DATI TECNICI

| Modello                     | JR3000                     | JR3000V   |
|-----------------------------|----------------------------|-----------|
| Lunghezza della corsa ..... | 30 mm                      | 30 mm     |
| N °. corse/min .....        | Alta : 2.500 Bassa : 1.900 | 0 – 2.300 |
| Lunghezza totale .....      | 400 mm                     | 400 mm    |
| Peso netto .....            | 2,9 kg                     | 2,9 kg    |

- Per il nostro programma di ricerca e sviluppo continui, i dati tecnici sono soggetti a modifiche senza preavviso.
- Nota: I dati tecnici potrebbero differire a seconda del paese di destinazione del modello.

### Alimentazione

L'utensile deve essere collegato ad una presa di corrente con la stessa tensione indicata sulla targhetta del nome, e può funzionare soltanto con la corrente alternata monofase. Esso ha un doppio isolamento in osservanza alle norme europee, per cui può essere usato con le prese di corrente sprovviste della messa a terra.

### Consigli per la sicurezza

Per la vostra sicurezza, riferitevi alle accluse istruzioni per la sicurezza.

Questi simboli significano:



Leggete il manuale di istruzioni.



**DOPPIO ISOLAMENTO**

## REGOLE ADDIZIONALI DI SICUREZZA

1. Evitare di tagliare chiodi. Fare una ispezione e rimuovere tutti i chiodi dal pezzo da lavorare prima di cominciare la lavorazione.
2. Non tentare di tagliare pezzi troppo grossi per la portata del seghetto.
3. Controllare le vicinanze della zona di lavoro in modo che la lama non venga a contatto con il pavimento, il banco da lavoro, etc.
4. Tenere il seghetto saldamente.
5. Assicurarsi che la lama non è a contatto con il pezzo da lavorare prima di schiacciare l'interruttore.
6. Mantenere le mani lontane dai pezzi in movimento.
7. Quando si fanno tagli su muri, pavimenti oppure qualsiasi posto dove potrebbero incontrarsi fili elettrici portanti corrente, **NON TOCCARE MEI NESSUNA PARTE METALLICA DEL SEGHEGTO!** Tenere il seghetto attraverso le sue parti isolate per evitare di ricevere una scossa elettrica nel caso di contatto con fili elettrici portanti.

**8. Non lasciare che il seghetto giri a vuoto. Metterlo in moto solamente quando lo tenete ben saldo in mano.**

**9. Fermare il seghetto e aspettare che la lama si fermi completamente prima di staccare la lama dal pezzo da lavorare.**

**10. Mai toccare la lama oppure il pezzo in lavorazione immediatamente dopo la lavorazione. Portebbero essere estremamente caldi e potrebbero causare bruciature sulla vostra pelle.**

## CONSERVATE QUESTE ISTRUZIONI.

## ISTRUZIONI PER L'USO

### Montaggio della lama (Fig. 1)

Importante:

Accertarsi sempre che l'utensile sia spento e staccato dalla presa di corrente prima di iniziare l'operazione di montaggio oppure smontaggio della lama.

Per prima cosa, usare la chiave esagonale per allentare il bullone. Tenendo la lama volta verso l'alto o in basso inserire la lama finché il foro sul manico della lama viene a trovarsi proprio sopra la protuberanza sullo slittatore. Quindi fissare il bullone per fermare la lama.

### Guida di regolazione (Fig. 2)

Allentare i due bulloni che tengono ferma la guida. Quindi far scivolare la guida avanti e indietro nella posizione desiderata e fissare i due bulloni con forza. Quando la lama non taglia più in una posizione, cambiare la posizione della guida in modo che lama venga usata nella posizione ancora non usata.

### **Cambio della velocità (Modello JR3000 soltanto) (Fig. 3)**

#### **PRECAUZIONI:**

Usare l'interruttore di cambio di velocità solamente quando il seghetto si ferma completamente.

Per cambiare la velocità del seghetto, far scivolare l'interruttore nella posizione "L" per ottenere una velocità limitata oppure nella posizione "H" per una velocità elevata.

Velocità elevata: legno normale, compensato e materiale di plastica.

Velocità limitata: materiale metallico (tubi metallici, lamiera, materiale inossidabile oppure rame).

### **Funzionamento dell'interruttore (Modello JR3000) (Fig. 4)**

#### **PRECAUZIONI:**

Prima di inserire le batterie a cartuccia nell'utensile, assicurarsi che il grilletto dell'interruttore funziona propriamente e ritorna nella posizione iniziale di "OFF" quando viene lasciato libero.

Per mettere in moto l'utensile premere semplicemente il grilletto. Per fermarlo lasciare andare il grilletto. Per una lavorazione continua premere il grilletto e quindi inserire il bottone di bloccaggio. Per arrestare l'utensile dalla posizione bloccata premere il grilletto a fondo e poi rilasciarlo.

### **Funzionamento dell'interruttore (Modello JR3000V) (Fig. 5)**

#### **PRECAUZIONI:**

Prima di inserire le batterie a cartuccia nell'utensile, assicurarsi che il grilletto dell'interruttore funziona propriamente e ritorna nella posizione iniziale di "OFF" quando viene lasciato libero.

Per mettere in moto l'utensile semplicemente schiacciare l'interruttore. La velocità dell'utensile dipende dalla pressione che si esercita sull'interruttore dell'utensile. Per fermare l'utensile semplicemente lasciare andare il dito dall'interruttore. Per ottenere un moto continuo senza dover tenere schiacciato l'interruttore basta premere il bottone di bloccaggio. Per fermare l'utensile dalla posizione di bloccaggio in moto, basta schiacciare dinuovo l'interruttore e lasciarlo andare. C'è una vite di controllo che cambia la velocità (numero di giri) dell'utensile quando l'interruttore è tenuto completamente schiacciato. Per ottenere una velocità superiore girare la vite di controllo nel senso dell'orologio, per avere una velocità inferiore girare la vite di controllo nel senso contrario.

### **Lavorazione**

Mettere in moto il seghetto e aspettare che la lama arrivi alla sua velocità piena. Quindi esercitare pressione sul seghetto attraverso la guida, poi spingere il seghetto per effettuare la lavorazione.

#### **PRECAUZIONI:**

Una pressione eccessiva che causa la piegatura oppure la deformazione della lama può causarne un consumo più veloce del normale.

### **Taglio su metalli (Fig. 6)**

Quando si effettuano tagli su metalli sempre usare un olio refrigerante adatto (olio da taglio). Dimenticare di usare il refrigerante vuol dire causare un consumo veloce della lama.

## **MANUTENZIONE**

#### **PRECAUZIONI:**

Prima di eseguire qualsiasi lavoro sulla macchina, accertatevi sempre che sia spenta e staccata dalla presa di corrente.

### **Sostituzione delle spazzole di carbone (Modello JR3000 soltanto) (Fig. 7 e 8)**

Sostituire le spazzole di carbone quando sono usurate fino alla linea di delimitazione. Sostituire entrambe le spazzole con tipi di spazzole identici.

Per mantenere la sicurezza e l'affidabilità del prodotto, le riparazioni, la manutenzione o le regolazioni dovrebbero essere eseguite da un centro di assistenza Makita autorizzato.

|                     |                  |                    |
|---------------------|------------------|--------------------|
| ① Zeskantsleutel    | ⑥ Trekschakelaar | ⑩ Laag             |
| ② Zeskant imbusbout | ⑦ Vastzetknop    | ⑪ Limietmarkering  |
| ③ Zoolplaat         | ⑧ Toerenschroef  | ⑫ Koolborsteldop   |
| ④ Zeskant imbusbout | ⑨ Hoog           | ⑬ Schroevendraaier |
| ⑤ Toerentschakelaar |                  |                    |

**TECHNISCHE GEGEVENS**

|                                 |                           |                |
|---------------------------------|---------------------------|----------------|
| <b>Model</b>                    | <b>JR3000</b>             | <b>JR3000V</b> |
| Slaglengte .....                | 30 mm                     | 30 mm          |
| Aantal zaagbewegingen/min ..... | Hoog : 2 500 Laag : 1 900 | 0 – 2 300      |
| Totale lengte .....             | 400 mm                    | 400 mm         |
| Netto gewicht .....             | 2,9 kg                    | 2,9 kg         |

- In verband met ononderbroken research en ontwikkeling behouden wij ons het recht voor bovenstaande technische gegevens te wijzigen zonder voorafgaande kennisgeving.
- Opmerking: De technische gegevens kunnen van land tot land verschillen.

**Stroomvoorziening**

De machine mag alleen worden aangesloten op een stroombron van hetzelfde voltage als aangegeven op de naamplaat, en kan alleen op enkel-fase wisselstroom worden gebruikt. De machine is dubbel-geïsoleerd volgens de Europese standaard en kan derhalve ook op een niet-geaard stopcontact worden aangesloten.

**Veiligheidswenken**

Voor uw veiligheid dient u de bijgevoegde Veiligheidsvoorschriften nauwkeurig op te volgen.

Deze symbolen betekenen:

 Lees de gebruiksaanwijzing.

 **DUBBELE ISOLATIE**

**AANVULLENDE VEILIGHEIDSVORSCHRIFTEN**

1. Vermijd het zagen op spijkers. Controleer het werkstuk alvorens te gaan zagen en verwijder alle eventueel aanwezige spijkers.
2. Zaag geen bovenmaatse werkstukken.
3. Alvorens te gaan zagen, controleren of er achter het werkstuk voldoende vrije ruimte is, zodat het zaagblad niet tegen de vloer, de werkbank e.d. zal stoten.
4. Houd de machine stevig vast.
5. Zorg ervoor dat het zaagblad niet met het werkstuk in aanraking is wanneer u de machine inschakelt.
6. Houd uw handen uit de buurt van bewegende onderdelen van de machine.

7. Wanneer u zaagt door muren, vloeren of andere plaatsen waar onder spanning staande elektrische draden aanwezig kunnen zijn, **RAAK DAN GEEN VAN DE METALEN ONDERDELEN VAN DE MACHINE AAN!** Houd de machine vast bij de geïsoleerde handgreep om een elektrische schok te voorkomen wanneer u per ongeluk in een onder spanning staande draad zaagt.
8. Laat de machine nooit ingeschakeld achter. Schakel de machine alleen in wanneer u deze vast houdt.
9. Schakel altijd de machine uit en wacht tot het zaagblad volledig tot stilstand is gekomen alvorens het zaagblad van het werkstuk te verwijderen.
10. Raak het zaagblad of het werkstuk niet aan onmiddellijk na gebruik; deze kunnen uiterst heet zijn en brandwonden veroorzaken.

**BEWAAR DEZE VOORSCHRIFTEN.**

**BEDIENINGSVOORSCHRIFTEN**

**Installatie zaagblad (Fig. 1)**

Belangrijk:

Kontroleer altijd of het gereedschap is uitgeschakeld en de stekker uit het stopcontact is verwijderd alvorens het zaagblad te verwijderen of te installeren.

Het blad wordt door het voorste gedeelte van de zool geschoven zodat het gaatje past over de nok aan de binnenkant van de klem. Zet daarna de imbusbout goed vast.

**Verstelbare schoen (Fig. 2)**

Draai de twee borgbouten van de zoolplaat los. Schuif dan de zoolplaat heen en weer tot in de gewenste positie en draai de twee bouten stevig vast. Wanneer een bepaald gedeelte van het blad niet meer goed snijdt, dient u de positie van de schoen te veranderen om met een beter snijdend gedeelte te kunnen werken.

### **Veranderen van het toerental (Alleen voor JR3000) (Fig. 3)**

LET OP:

Bedien de toerentalschakelaar alleen nadat de machine volledig tot stilstand is gekomen.

Om het toerental van de machine te veranderen, de toerentalschakelaar op "L" zetten voor laag toerental of op "H" voor hoog toerental.

Hoog toerental: gewoon hout, gelaagd hout of plastic  
Laag toerental: metalen (staalpijp, plaatstaal, roestvrij staal of koper)

### **Werking van de trekschakelaar (Voor JR3000) (Fig. 4)**

LET OP:

Alvorens het netsnoer van de machine op een stopcontact aan te sluiten, altijd eerst controleren of de trekschakelaar behoorlijk werkt en bij het loslaten naar de "OFF" positie terugkeert.

Om de machine te starten, drukt u gewoon de trek-schakelaar in. Laat de schakelaar los om de machine te stoppen. Voor continu gebruik, eerst de trek-schakelaar en dan de vastzetknop indrukken. Om de machine vanuit de vergrendelde stand te stoppen, de trekschakelaar helemaal indrukken en dan loslaten.

### **Trekschakelaar (Voor JR3000V) (Fig. 5)**

Voor continu gebruik met het gewenste toerental. Deze schroef kan tegelijk gebruikt worden met de vastzetknop om een geschikt toerental te bereiken tussen de 0 — 2 300 t.p.m. Deze schroef wordt ingedraaid voor lagere toeren. Daarna wordt de trek-schakelaar ingedrukt zover als deze wil gaan en in deze positie vastgezet door de vastzetknop. Daarna trekschakelaar loslaten en de machine draait continu het bereikte toerental. Om te stoppen de trekschakelaar weer indrukken en loslaten.

### **Voorzieningen bij het zagen**

Bij het zagen altijd de zool tegen het materiaal drukken. Wanneer dit niet wordt gedaan kan het zaagblad buigen en breken.

LET OP:

Wanneer u te hard drukt, raakt het zaagblad verbogen of vervormd en kan het breken.

### **Zagen van metaal (Fig. 6)**

Gebruik koelolie op het zaagblad bij het zagen van metaal, daar anders de levensduur van het zaagblad word verkort.

## **ONDERHOUD**

LET OP:

Zorg er altijd voor dat de machine is uitgeschakeld en de stekker uit het stopcontact is verwijderd alvorens werken aan de machine uit te voeren.

### **Vervangen van koolborstels**

#### **(Alleen voor JR3000) (Fig. 7 en 8)**

Vervang de borstels wanneer ze tot aan de aangegeven limiet zijn afgesleten. Beide koolborstels dienen tegelijkertijd te worden vervangen.

Opdat het gereedschap veilig en betrouwbaar blijft, dienen alle reparaties, onderhoud of afstellingen te worden uitgevoerd bij een erkend Makita service centrum.

- |                                      |                                       |                                |
|--------------------------------------|---------------------------------------|--------------------------------|
| ① Llave hexagonal                    | ⑥ Gatillo de Interruptor              | ⑩ Bajo                         |
| ② Perno                              | ⑦ Botón de bloqueo                    | ⑪ Marca del límite             |
| ③ Zapata                             | ⑧ Tornillo de control de la velocidad | ⑫ Casco de aguante del cepillo |
| ④ Perno                              | ⑨ Alto                                | ⑬ Destornillador               |
| ⑤ Interruptor de cambio de velocidad |                                       |                                |

**ESPECIFICACIONES**

|                           |                           |                |
|---------------------------|---------------------------|----------------|
| <b>Modelo</b>             | <b>JR3000</b>             | <b>JR3000V</b> |
| Longitud de carrera ..... | 30 mm                     | 30 mm          |
| Carreras por minuto ..... | Alto : 2.500 Bajo : 1.900 | 0 – 2.300      |
| Longitud total .....      | 400 mm                    | 400 mm         |
| Peso neto .....           | 2,9 kg                    | 2,9 kg         |

- Debido a un programa continuo de investigación y desarrollo, las especificaciones aquí dadas están sujetas a cambios sin previo aviso.
- Nota: Las especificaciones pueden ser diferentes de país a país.

**Alimentación**

La herramienta ha de conectarse solamente a una fuente de alimentación de la misma tensión que la indicada en la placa de características, y sólo puede funcionar con corriente alterna monofásica. El sistema de doble aislamiento de la herramienta cumple con la norma europea y puede, por lo tanto, usarse también en enchufes hembra sin conductor de tierra.

**Sugerencias de seguridad**

Para su propia seguridad, consulte las instrucciones de seguridad incluidas.

**Estos símbolos significan:**

 Lea el manual de instrucciones.

 AISLAMIENTO DOBLE

**NORMAS DE SEGURIDAD ADICIONALES**

1. Evite corta clavos. Antes de la operación, inspeccione la existencia de clavos y extráigalos todos de la pieza de trabajo.
2. No corte una pieza de trabajo de gran tamaño.
3. Compruebe qu debajo de la pieza de trabajo exista la holgura correcta de manera que la cuchilla no golpee con el piso, el banco de trabajo, etc.
4. Sostenga la herramienta firmemente.
5. Asegúrese de que la cuchilla no esté haciendo contacto con la pieza de trabajo antes de que se conecte el interruptor.
6. Mantenga las manos alejadas de las pizas móviles.

7. ¡Cuando efectúe cortes en paredes, suelos, etc., puede que se encuentre con cables eléctricos que conduzcan la corriente eléctrica, en este caso, NO TOQUE LAS PIEZAS METÁLICAS DE LA HERRAMIENTA! Sostenga la herramienta por las superficies de sujeción aisladas para evitar el recibir una descarga eléctrica si se corta un cable.
8. No deje la herramienta funcionando. Opere la herramienta solamente cuando la esté sosteniendo con las manos.
9. Cuando desconecte la herramienta, espere siempre a que la cuchilla se detenga completamente antes de separar la cuchilla de la pieza de trabajo.
10. No toque la cuchilla ni la pieza de trabajo inmediatamente después de la operación; puede que estén extremadamente calientes y le produzcan quemaduras en la piel.

**GUARDE ESTAS INSTRUCCIONES.**

**INTRUCCIONES PARA EL FUNCIONAMIENTO**

**Instalación de la cuchilla de sierra (Fig. 1)**

Importante:  
Cerciórese siempre de que la herramienta está desenchufade y desenchufada antes de instalar o extraer la cuchilla.

En primer lugar, emplee la llave hexagonal para aflojar el perno. Con los dientes de la cuchilla encarados hacia arriba o abajo, inserte la cuchilla hasta que el orificio del portacuchillas quede justo encima de la parte saliente de la corredera. Luego, apriete el perno para fijar la cuchilla.

**Zapata de ajuste (Fig. 2)**

Afloje los dos pernos que retienen la zapata. Luego, deslice la zapata hacia atrás o adelante a la posición deseada y apriete los dos pernos con seguridad. Cuando la cuchilla pierda su efectividad de corte por un lugar, resitúe la zapata para conseguir mejor corte en otra posición.

### **Cambio de velocidad (Para el modelo JR3000 solamente) (Fig. 3)**

#### **PRECAUCIÓN:**

Utilice el interruptor de cambio de velocidad sólo cuando la herramienta esté completamente parada.

Para cambiar la velocidad de la herramienta, ponga el interruptor de cambio de velocidad en la posición "L" para baja velocidad, o en la posición "H" para alta velocidad.

Alta velocidad: madera normal, madera contrachapada o plásticos

Baja velocidad: metales (tubería de acero, chapas metálicas, acero inoxidable o cobre)

### **Acción del interruptor (Para el modelo JR3000) (Fig. 4)**

#### **PRECAUCIÓN:**

Antes de enchufar la herramienta, compruebe siempre si el interruptor de gatillo funciona correctamente y regresa a la posición "OFF" cuando lo suelta.

Para arrancar la herramienta, tire simplemente del gatillo. Suéltelo para pararla. Para efectuar una operación continua, tire del gatillo y luego presione hacia adentro el botón de seguro. Para detener la herramienta cuando el botón de seguro esté presionado, vuelva a tirar completamente del gatillo y suéltelo.

### **Interruptor de encendido (Para el modelo JR3000V) (Fig. 5)**

#### **PRECAUCIÓN:**

Antes de enchufar la herramienta, siempre chequee para ver si el gatillo de interruptor trabajo correctamente y regresa a la posición "OFF" cuando lo suelta.

Para poner en funcionamiento la herramienta, presione simplemente el disparador. La velocidad de la herramienta se aumenta incrementando la presión en el disparador. Suelte el disparador para detenerla. Para la operación continua, tire del disparador y empuje el botón de bloqueo. Para parar la herramienta cuando funciona en la posición bloqueada, tire del disparador completamente y suéltelo. Hay un tornillo de control de la velocidad para poder limitar la velocidad máxima de la herramienta (variable). Gire el tornillo de control de la velocidad hacia la derecha para aumentar la velocidad, y hacia la izquierda para reducirla.

### **Operación**

Gire la herramienta y espere a que la cuchilla alcance plena velocidad. Entonces, presione la zapata contra la pieza de trabajo y aplique presión para cortar la pieza de trabajo.

#### **PRECAUCIÓN:**

Presión excesiva puede causar que se doble o retuerza la cuchilla, con lo que ésta puede salirse de sitio.

### **Corte de metales (Fig. 6)**

Utilice siempre un refrigerante conveniente (aceite de corte) cuando corte metales. Si no lo hace así, la cuchilla se desgastará considerablemente.

## **MANTENIMIENTO**

#### **PRECAUCIÓN:**

Asegúrese siempre de que la herramienta esté desconectada y desenchufada antes de realizar ninguna reparación en ella.

### **Substitución de los cepillos de carbono (Para el modelo JR3000 solamente) (Fig. 7 y 8)**

Substituya los cepillos de carbón cuando estén desgastados hasta la marca del límite. Los dos cepillos de carbono idénticos deberían ser substituidos al mismo tiempo.

Para mantener la seguridad y fiabilidad del producto, las reparaciones, el mantenimiento y los ajustes deberán ser realizados por un Centro de Servicio Autorizado de Makita.

- |  |                                      |                           |
|--|--------------------------------------|---------------------------|
| ① Chave hexagonal                      | ⑥ Gatilho do interruptor             | ⑩ Baixa                   |
| ② Perno                                | ⑦ Botão de bloqueio                  | ⑪ Marca limite            |
| ③ Sapata                               | ⑧ Parafuso de controlo de velocidade | ⑫ Tampas do porta-escovas |
| ④ Perno                                | ⑨ Alta                               | ⑬ Chave de fendas         |
| ⑤ Interruptor de mudança de velocidade |                                      |                           |

## ESPECIFICAÇÕES

| Modelo                      | JR3000                     | JR3000V   |
|-----------------------------|----------------------------|-----------|
| Comprimento de corte .....  | 30 mm                      | 30 mm     |
| Movimentos por minuto ..... | Alta : 2.500 Baixa : 1.900 | 0 – 2.300 |
| Comprimento total .....     | 400 mm                     | 400 mm    |
| Peso .....                  | 2,9 kg                     | 2,9 kg    |

- Devido a um programa contínuo de pesquisa e desenvolvimento, estas especificações podem ser alteradas sem aviso prévio.
- Nota: As especificações podem variar de país para país.

### Alimentação

A ferramenta só deve ser ligada a uma fonte de alimentação com a mesma voltagem da indicada na placa de características, e só funciona com alimentação CA monofásica. Tem um sistema de isolamento duplo de acordo com as normas europeias e pode, por isso, utilizar tomadas sem ligação à terra.

### Conselhos de segurança

Para sua segurança, leia as instruções anexas

### Estes símbolos significam:

 **Leia o manual de instruções.**

 **ISOLAMENTO DUPLO.**

## REGRAS DE SEGURANÇA ADICIONAIS

1. Evite cortar pregos. Antes de iniciar a operação retire todos os pregos da superfície que vai trabalhar.
2. Não corte uma superfície de grandes dimensões.
3. Certifique-se de que por baixo da superfície de trabalho existe um espaço suficiente para evitar que a lâmina corte a bancada, o chão, etc.
4. Segure a ferramenta com firmeza.
5. Certifique-se de que a lâmina não está em contacto com a superfície de trabalho antes de ligar o interruptor.
6. Afaste as mãos das partes em movimento.
7. Quando efectuar cortes em paredes, chão, etc. onde possa haver fios de electricidade, **NUNCA TOQUE NAS PARTES METÁLICAS DA FERRAMENTA! Segure-a nas partes isoladas para evitar apanhar choques eléctricos no caso de cortar algum fio.**
8. Nunca deixe a ferramenta a funcionar sozinha. Trabalhe com ela apenas quando puder segurá-la com as mãos.

9. Quando desligar a ferramenta, aguarde sempre até a lâmina estar completamente parada antes de a retirar da superfície de trabalho.
10. Não toque na lâmina nem na superfície de trabalho logo após a operação; podem estar muito quentes e provocar queimaduras.

### GUARDE ESTAS INSTRUÇÕES.

## INSTRUÇÕES DE FUNCIONAMENTO

### Colocação da lâmina de corte (Fig. 1)

Importante:

Certifique-se sempre de que a ferramenta está desligada e com a ficha retirada da tomada antes de colocar ou retirar a lâmina.

Comece por desapertar o perno com a chave hexagonal. Introduza a lâmina, com os dentes virados para cima ou para baixo, até que o orifício do porta-lâminas fique exactamente por cima da parte saliente da haste. Seguidamente aperte o perno para fixar a lâmina.

### Sapata de ajuste (Fig. 2)

Desaperte os dois pernos que seguram a sapata. Em seguida deslize a sapata para a frente ou para trás consoante a posição pretendida e aperte os dois pernos com cuidado. Quando a lâmina perde a sua capacidade de corte num dos seus pontos, reajuste a sapata para obter um melhor corte noutra posição.

### Mudança de velocidade (Só para a JR3000) (Fig. 3)

CUIDADO:

Só utilize o interruptor de mudança de velocidade quando a ferramenta estiver completamente parada.

Para mudar a velocidade da ferramenta, mova o interruptor de mudança de velocidade para a posição "L" para baixa velocidade e para a posição "H" para alta velocidade.

Alta velocidade: madeira normal, laminados ou plásticos

Baixa velocidade: metais ( tubos de aço, folhas de metal, aço inoxidável ou cobre)

#### **Ação do interruptor (Para a JR3000) (Fig. 4)**

##### **CUIDADO:**

Antes de ligar a ferramenta à tomada, verifique sempre se o gatilho funciona adequadamente e volta à posição "OFF" quando libertado.

Para ligar a ferramenta, carregue simplesmente no gatilho. Liberte o gatilho para parar. Para operação contínua, carregue no gatilho e em seguida empurre o botão de bloqueio. Para parar a ferramenta estando na posição de bloqueio, carregue completamente no gatilho e em seguida liberte-o.

#### **Interruptor (Para a JR3000V) (Fig. 5)**

##### **CUIDADO:**

Antes de ligar a ferramenta à corrente eléctrica certifique-se sempre de que o gatilho do interruptor funciona correctamente e regressa à posição "OFF" (desligado) quando o solta.

Para pôr a ferramenta a funcionar basta carregar no gatilho. Aumentará a velocidade da ferramenta se carregar com mais força no gatilho. Solte-o para pará-la. Para o funcionamento em contínuo, carregue no gatilho e no botão de bloqueio. Para parar a ferramenta quando estiver a funcionar em contínuo, carregue no gatilho e solte-o. A ferramenta tem um parafuso de controlo de velocidade para poder limitar a velocidade máxima (variável). Rode o parafuso para a direita para aumentar a velocidade e para a esquerda para reduzi-la.

#### **Operação**

Ponha a ferramenta a funcionar e aguarde que a lâmina atinja a velocidade máxima. Seguidamente pressione a sapata contra a superfície de trabalho e proceda ao corte.

##### **CUIDADO:**

Uma pressão excessiva poderá dobrar ou retorcer a lâmina, provocando um possível desvio do sítio de corte.

#### **Corte em metais (Fig. 6)**

Utilize sempre um lubrificante adequado (óleo para cortes) quando cortar metais. Caso contrário provocará o desgaste prematuro da lâmina.

### **MANUTENÇÃO**

##### **CUIDADO:**

Certifique-se sempre de que a ferramenta está desligada e a ficha retirada da tomada antes de efectuar qualquer inspeção e manutenção.

#### **Substituição das escovas de carvão (Só para a JR3000) (Fig. 7 e 8)**

As escovas de carvão devem ser substituídas quando o desgaste atingir a marca limite. Ambas as escovas de carvão devem ser substituídas ao mesmo tempo.

Para salvaguardar a segurança e a fiabilidade do produto, as reparações, manutenção e afinações deverão ser sempre efectuadas por um Centro de Assistência Oficial MAKITA.



|                    |                            |                   |
|--------------------|----------------------------|-------------------|
| ① Unbrakonøgle     | ⑥ Afbryderkontakt          | ⑩ Lav             |
| ② Unbrako klemkrue | ⑦ Låseknop Frigørelsesknop | ⑪ Slidmarkering   |
| ③ Føringsanslag    | ⑧ Hastighedskontrolskruer  | ⑫ Kulholderdæksel |
| ④ Skrue            | ⑨ Høj                      | ⑬ Skruetrækker    |
| ⑤ Hastighedsvælger |                            |                   |

## SPECIFIKATIONER

| Model                     | JR3000                  | JR3000V   |
|---------------------------|-------------------------|-----------|
| Slaglængde .....          | 30 mm                   | 30 mm     |
| Slagantal per minut ..... | Høj : 2 500 Lav : 1 900 | 0 – 2 300 |
| Længde .....              | 400 mm                  | 400 mm    |
| Vægt .....                | 2,9 kg                  | 2,9 kg    |

- Ret til tekniske ændringer forbeholdes.
- Bemærk: Data kan variere fra land til land.

## Strømforsyning

Maskinen må kun tilsluttes en strømforsyning med samme spænding som angivet på typeskiltet, og kan kun anvendes på enfaset vekselstrømsforsyning. I henhold til de europæiske retningslinier er den dobbeltisoleret og kan derfor også tilsluttes netstik uden jordforbindelse.

## Sikkerhedsbestemmelser

Af sikkerhedsgrunde bør De sætte Dem ind i de medfølgende Sikkerhedsforskrifter.

## Disse symboler betyder:

 Læs brugsanvisningen.

 DOBBELT ISOLATION

## YDERLIGERE

## SIKKERHEDSBESTEMMELSER

1. Undgå at save i søm og skruer. Undersøg emnet og fjern alle eventuelle søm og skruer før savningen.
2. Sav ikke i emner, der er for til store til saven.
3. Sørg for tilstrækkeligt mellemrum omkring emnet før savning, således at savklingen ikke rammer gulvet, arbejdsbordet, osv.
4. Hold godt fast på maskinen med begge hænder.
5. Sørg for at savklingen ikke er i kontakt med emnet, før afbryderkontakten tændes.
6. Rør aldrig roterende dele med hænderne.
7. **BERØR ALDRIG METALDELE PÅ MASKINEN** ved savning i vægge, gulve eller andetsteds, hvor der er risiko for at ramme strømførende ledninger. Hold kun ved maskinen på de isolerede greb, så De undgår stød, hvis De skulle komme til at save ind i en strømførende ledning.
8. Maskinen må ikke køre uden opsyn. Maskinen må kun være i gang, når den holdes i hånden.

**9. Sluk altid maskinen og vent til savklingen er helt i ro, før De trækker savklingen ud af emnet.**

**10. Berør ikke savklingen eller emnet umiddelbart efter savning. Disse dele kan være ekstremt varme og berøring kan medføre forbrænding.**

## GEM DISSE FORSKRIFTER.

## ANVENDELSE

## Montering af savklingen (Fig. 1)

## VIGTIGT:

Kontrollér altid, at maskinen er slået fra, og at netskiltet er trukket ud, før De monterer eller afmonterer savklingen.

Løsn først unbrakoklemkrue med unbrakonøglen. Med savtænderne nedad eller opad føres savklingen ind, indtil hullet i savklingen er nøjagtigt over fremspringet på hopstangen. Skru derefter unbrakoklemkrue til for at holde bladet på plads.

## Indstilling af føringsanslag (Fig. 2)

Løsn de to skruer, der holder føringsanslaget. Skyd derefter føringsanslaget frem eller tilbage til den ønskede position og stram derefter de to skruer igen. Når savklingens skærekant er nedslidt et sted, kan De flytte føringsanslaget, således at et skarpt, ubrugt sted på savklingen kan udnyttes.

## Valg af hastighed (Kun JR3000) (Fig. 3)

## VIGTIGT:

Vent til maskinen er helt stoppet, før hastighedsvælgerknappen bruges.

For at ændre maskinens hastighed flyttes hastighedsvælgerknappen til "L" positionen for lav hastighed, eller til "H" positionen for høj hastighed.

Høj hastighed: Almindeligt træ, krydsfiner eller plastik.  
Lav hastighed: Metal (stålrør, metalplader, rustfrit stål eller kobber)

### **Afbryderkontaktbetjening (For JR3000) (Fig. 4)**

#### **VIGTIGT:**

Før maskinen sættes til netstikket, skal De altid kontrollere, at afbryderkontakten fungerer korrekt og returnerer til "OFF" positionen, når den slippes.

Tryk på afbryderkontakten for at starte maskinen. Slip afbryderkontakten for at stoppe maskinen. Ved vedvarende arbejde trykkes på afbryderkontakten, hvorefter låseknappen trykkes ind. For at stoppe maskinen fra denne låste position trykkes afbryderkontakten helt i bund, hvorefter den slippes.

### **Afbryderkontaktbetjening (For JR3000V) (Fig. 5)**

#### **VIGTIGT:**

Før maskinen sættes til netstikket, skal De altid kontrollere, at afbryderkontakten fungerer korrekt og returnerer til "OFF" positionen, når den slippes.

Tryk på afbryderkontakten for at starte maskinen. Maskinens hastighed øges ved at øge trykket på afbryderkontakten. Slip afbryderkontakten for at stoppe maskinen. Ved vedvarende arbejde trykkes på afbryderkontakten, hvorefter låseknappen trykkes ind. For at stoppe maskinen fra denne låste position trykkes afbryderkontakten helt i bund, hvorefter den slippes. Maskinen er forsynet med en hastighedskontrolskruer, der gør det muligt at sætte en øvre maksimal grænse for maskinens hastighed (variabel). Drej hastighedskontrolskruen med uret for at opnå højere hastighed, og mod uret for lavere hastighed.

### **Savning**

Tænd for maskinen og vent til savklingen opnår fuld hastighed. Tryk derefter føringsanslaget fast mod emnet og læg tryk på for at save emnet.

#### **VIGTIGT:**

For kraftigt tryk, der bøjer eller vrider savklingen, kan få savklingen til at knække.

### **Savning i metal (Fig. 6)**

Ved savning af metal skal der altid anvendes et passende kølemiddel (skæreolie). Hvis dette undlades, vil det medføre unødvendigt slid på savklingen.

### **VEDLIGEHODELSE**

#### **VIGTIGT:**

Sørg altid for at maskinen er slukket, og at akkuen er taget ud, før der gennemføres noget arbejde på selve maskinen.

### **Udskiftning af kulstifter (Kun JR3000) (Fig. 7 og 8)**

Nedslidte kulstifter skal udskiftes, når de er slidt ned til slidmarkeringen. De to identiske kulstifter burde udskiftes samtidigt.

For at opretholde produktets sikkerhed og pålidelighed, må istandsættelse, vedligeholdelse eller justering kun udføres af et autoriseret Makita service center.

- ① Sexkantnyckel
- ② Klämskruv
- ③ Stödsko
- ④ Klämskruv
- ⑤ Varvtalsomkopplare

- ⑥ Strömbrytare
- ⑦ Läsknapp
- ⑧ Ställskruv
- ⑨ Hög

- ⑩ Låg
- ⑪ Markering för slitagegräns
- ⑫ Kolhållarlock
- ⑬ Skruvmejsel

## TEKNISKA DATA

| Modell                    | JR3000                  | JR3000V   |
|---------------------------|-------------------------|-----------|
| Slaglängd .....           | 30 mm                   | 30 mm     |
| Slagantal per minut ..... | Hög : 2 500 Låg : 1 900 | 0 – 2 300 |
| Totallängd .....          | 400 mm                  | 400 mm    |
| Nettovikt .....           | 2,9 kg                  | 2,9 kg    |

- På grund av det kontinuerliga programmet för forskning och utveckling, kan här angivna tekniska data ändras utan föregående meddelande.
- Observera: Tekniska data kan variera i olika länder.

### Strömförsörjning

Maskinen får endast anslutas till nät med samma spänning som anges på typplåten och kan endast köras med enfas växelström. Den är dubbelisolerad i enlighet med europeisk standard och kan därför anslutas till vägguttag som saknar skyddsjord.

### Säkerhetstips

För din egen säkerhets skull, bör du läsa igenom de medföljande säkerhetsföreskrifterna.

Dessa symboler betyder:



Läs bruksanvisningen.



DUBBEL ISOLERING

## KOMPLETTERANDE SÄKERHETSFÖRESKRIFTER

1. Undvik att såga i spikar. Kontrollera arbetsstycket innan arbetet påbörjas och avlägsna alla spikar som påträffas.
2. Såga inte överdimensionerade arbetsstycken.
3. Kontrollera att du har tillräckligt fritt utrymme bortom arbetsstycket så att klingan inte slår emot golvet, arbetsbänken etc.
4. Håll maskinen stadigt.
5. Se till att klingan inte ligger an mot arbetsstycket innan strömbrytaren slås till.
6. Håll händerna borta från rörliga delar.
7. RÖR INTE NÅGRA AV MASKINENS METALL-DELAR när du sågar i väggar, golv eller andra platser där det kan finnas strömförande ledningar!  
Håll maskinen i de isolerade greppytorna för att förhindra elektriska stötar om du skulle råka såga igenom en strömförande ledning.
8. Lämna inte maskinen påslagen. Bruka maskinen endast när den hålls i handen.
9. Stäng av maskinen och vänta tills klingan stannat helt och hållet innan sågbladet avlägsnas från arbetsstycket.

**10. Rör inte sågbladet eller arbetsstycket omedelbart efter drift - de kan vara extremt heta och kan orsaka brännskador på huden.**

## SPARA DESSA ANVISNINGAR.

## BRUKSANVISNING

### Montering av sågblad (Fig. 1)

Viktigt:

Förvissa dig alltid om att nätkabeln dragits ut ur vägguttaget och att maskinen är fränkopplad innan sågbladet byts.

Lägg maskinen som bilden visar och låtta på skruven i hylsklämman. Skjut in bladskafet i hylsan så att spänstiftet där hakar i skafthålet. Dra sedan fast skruven ordentligt.

Bladet kan monteras med tänderna vända uppåt eller nedåt.

OBS!:

Rengör noggrant insidan av hylsan innan klämskraven dras åt.

### Inställning av stödskon (Fig. 2)

Lyft på växelhusdamaskens flik som bilden visar och lossa skons två klämskravar. Stödskon kan nu skjutas fram och tillbaka. Inställning av olika lägen görs dels för att anpassa bladlängden till materialjockleken och dels för att utnyttja en oanvänd tandsektion och på så vis öka livslängden på bladet.

### Varvtalsomkopplaren (Gäller endast JR3000) (Fig. 3)

Läge H ger det högre varvtalet, som används vid sågning i trä, plyfa, gipsskivor, lättestbetong etc. medan läge L, det låga varvtalet, huvudsakligen används för metaller av olika slag. Varvtalsomkoppling får endast ske efter det att maskinen stannat helt.

### Strömbrytaren (Gäller JR3000) (Fig. 4)

Denna kan spärras i tillägg om läsknappen trycks in. Spärren släpper vid förnyat tryck på strömbrytarens manöverdon.

Starta endast när bladet är obelastat.

### **Strömbrytaren (Gäller JR3000V) (Fig. 5)**

Bladhastigheten kan ändras steglöst med strömbrytaren på JR3000V genom att trycket på manöverdonet varieras. Dessutom kan ett önskat varvtal inställas var som helst inom varvtalsområdet med ställskruven i övre delen av manöverdonet (medurs för högre och moturs för lägre varvtal). Vid sänkning av max. varvtalet minskas naturligtvis det reglerbara området i motsvarande grad.

Eftersom kylningen av motorn försämras ju lägre varvtalet är, bör maskinen belastas endast under korta perioder vid varvtal lägre än max. varvet.

### **Såga ej på "fri hand"**

Låt alltid stödskon vila mot arbetsstycket vid sågning och undvik alltför stort tryck med sågbladet. Håll maskinen med båda händerna.

### **Metallsågning (Fig. 6)**

Använd en skärolja som kylmedel vid sågning av metall. Sågningen underlättas och bladets livslängd ökas väsentligt.

## **UNDERHÅLL**

OBS:

Förvissa dig alltid om att nätkabeln dragits ut ur vägguttaget och att maskinen är frånkopplad innan något arbete utförs på maskinen.

### **Utbyte av kolborstar (Gäller endast JR3000) (Fig. 7 och 8)**

Ut byt kolborstarna när de slitits ner till slitgränsmarkeringen. Byt alltid ut båda kolborstarna samtidigt.

För att bibehålla produktens säkerhet och tillförlitlighet, bör alltid reparationer, underhållsservice och justeringar utföras av auktoriserad Makita serviceverkstad.

- ① Sekskantnøkkel
- ② Bolt
- ③ Sko
- ④ Bolt
- ⑤ Hastighetsbryter

- ⑥ Utløserknappen
- ⑦ Låseknapp
- ⑧ Innstillingsskrue
- ⑨ Høy

- ⑩ Lav
- ⑪ Slitasjegrense
- ⑫ Børsteholderkappe
- ⑬ Skruetrekker

## TEKNISKE DATA

| Modell                           | JR3000                  | JR3000V   |
|----------------------------------|-------------------------|-----------|
| Bladets vandringshastighet ..... | 30 mm                   | 30 mm     |
| Slag pr. min. ....               | Høy : 2 500 Lav : 1 900 | 0 – 2 300 |
| Total lengde .....               | 400 mm                  | 400 mm    |
| Netto vekt .....                 | 2,9 kg                  | 2,9 kg    |

- Grunnet det kontinuerlige forsknings- og utviklingsprogrammet, forbeholder vi oss retten til å foreta endringer i tekniske data uten forvarsel.
- Merk: Tekniske data kan variere fra land til land.

### Strømforsyning

Maskinen kan kun koples til den spenning som er angitt på typeskiltet og arbeider kun med enfasvekselstrøm. Den er dobbelt verneisoleret i henhold til de Europeiske Direktiver og kan derfor også koples til stikkontakter uten jording.

### Sikkerhetstips

For din egen sikkerhets skyld ber vi deg lese de medfølgende sikkerhetsreglene.

Disse symbolene betyr:



Les bruksanvisningen.



DOBBEL ISOLERING

## EKSTRA SIKKERHETSREGLER

1. Unngå spikre. Sjekk arbeidsstykket for og fjern eventuelle spikre før verktøyet tas i bruk.
2. Unngå skjæring av for store materialer.
3. Sørg for stor nok klaring under arbeidsstykket før du begynner skjæringen, for å unngå at sagbladet berører gulvet, arbeidsbenken, etc.
4. Hold godt fast i arbeidsstykket.
5. Vær sikker på at bladet ikke berører arbeidsstykket når verktøyet settes igang.
6. Hold hendene unna bevegende deler.
7. Ved skjæring gjennom vegger, gulv eller andre steder det kan befinne seg strømførende ledninger, IKKE RØR NOEN AV VERKTØYETS METALLDELER! Hold verktøyet i de isolerte grlpeflatene for å hindre elektrisk støt dersom du skulle skjære gjennom en ledning.
8. Forlat aldri verktøyet når det er igang. Verktøyet må bare betjenes når det holdes for hånd.
9. Slå alltid verktøyet av og vent til bladet stopper helt før du fjerner verktøyet fra arbeidsstykket.
10. Rør aldri bladet eller arbeidsstykket likke etter bruk; de kan være meget varme og derfor forårsake brannskader.

TA VARE PÅ DISSE INSTRUKSENE.

## BRUKSANVISNINGER

### Montering av sagblad (Fig. 1)

#### VIKTIG:

Før sagbladet monteres eller demonteres må man alltid forvise seg om at verktøyet er slått av og støpselet er trukket ut.

Først brukes sekskantnøkkelen til å skru løs boltene med. Med bladtennene vendende oppover eller nedover, settes bladet i til hullet i bladskafet er like overfor den utstikkende delen på skyvedelen. Skru deretter boltene til slik at bladet sitter fast.

### Justeringssko (Fig. 2)

Skruløs de to boltene som holder skoen på plass. Skyv deretter skoen fram og tilbake til ønsket posisjon og skru de to boltene godt fast.

Når bladet ikke lenger skjærer effektivt, flyttes skoen slik at et annet sted på kniven kommer i skjæreposisjon.

### Endre hastighet (Gjelder kun JR3000) (Fig. 3)

NB:

Hastighetsbryteren må bare betjenes når motoren har stoppet helt.

Maskinhastigheten endres ved flytte hastighetsbryteren til "L" for lav hastighet, eller til "H" for høy hastighet.

Høy hastighet: vanlig tre, finer eller plast.

Lav hastighet: metall (stålrør, metallplater, rustfritt stål eller kobber)

### Bryter (JR3000) (Fig. 4)

NB:

Før støpslet settes i en stikkontakt må bryteren sjekkes for å se at den fungerer som den skal og går tilbake til "OFF" når den slippes.

Maskinen startes ved å dra i bryteren. Slipp bryteren for å stoppe. Når kontinuerlig drift er ønskelig, drar du inn bryteren og trykker på låseknappen. Den låste stillingen frigjøres ved å dra bryteren helt inn og så slippe den.

## **Hastighetsregulering/bryter funksjon (JR3000V) (Fig. 5)**

NB:

Før maskinen tilkoples strømmettet, påse at bryteren står i avslått posisjon. Sørg for at maskinen ikke starter ved et tilfelle.

Maskinen startes ved å trykke inn bryteren. Hastigheten økes/senkes etter hvor langt hendelen er trykket inn. (Trinnløst). Hastigheten kan låses i ønsket nivå med låseknappen, som trykkes inn. Denne løses ut ved å trykke på hendelen en gang til. Med innstillingsskruen finjusteres hastigheten. Skru innstillingsskruen med urviseren, hastigheten øker, og motsatt.

### **Bruk**

Slå verktøyet på og vent til bladet har nådd full hastighet. Trykk så skoen mot arbeidsstykket og legg trykk på for å skjære.

VIKTIG:

For stort trykk kan forårsake at bladet bøyes og vrís.

### **Metallskjæring (Fig. 6)**

Bruk en passende kjølevæske (skjæreolje) ved skjæring i metall. Hvis dette ikke gjøres kan føre til stor slitasje på bladet.

## **SERVICE**

NB:

Før servicearbeider utføres på bajonettsagen må det passes på at denne er slått av og at støpselet er trukket ut av stikkontakten.

### **Skifte ut kullbørster (Gjelder kun JR3000) (Fig. 7 og 8)**

Skifte ut kullbørstene når de er slitt ned til grensemarkeringen. Begge kullbørstene må skiftes ut samtidig.

For å garantere at maskinen arbeider sikkert og pålitelig bør reparasjoner, servicearbeider eller innstillinger utføres av et autorisert Makita-serviceverksted.

- ① Kuusiokoloavain  
 ② Pultti  
 ③ Kenkä  
 ④ Pultti  
 ⑤ Nopeudenvaihtokytkin

- ⑥ Liipaisinkytkin  
 ⑦ Lukituspainike Lukituksen vapautuspainike  
 ⑧ Nopeudensäätöruuvi  
 ⑨ Nopea

- ⑩ Hidas  
 ⑪ Rajamerkki  
 ⑫ Harjanpitimen kansi  
 ⑬ Ruuvitalta

## TEKNISET TIEDOT

| Malli                  | JR3000                      | JR3000V   |
|------------------------|-----------------------------|-----------|
| Iskun pituus .....     | 30 mm                       | 30 mm     |
| Iskua minuutissa ..... | Nopea : 2 500 Hidas : 1 900 | 0 – 2 300 |
| Kokonaispituus .....   | 400 mm                      | 400 mm    |
| Nettopaino .....       | 2,9 kg                      | 2,9 kg    |

- Jatkuvan tutkimus- ja kehitysohjelman vuoksi pidämme oikeuden muuttaa tässä mainittuja teknisiä ominaisuuksia ilman ennakoilmoitusta.
- Huomaa: Tekniset ominaisuudet saattavat vaihdella eri maissa.

### Virransyöttö

Laitteen saa kytkeä ainoastaan virtalähteeseen, jonka jännite on sama kuin tyyppikilvessä ilmoitettu. Laitetta voidaan käyttää ainoastaan yksivaiheisella vaihtovirralla. Laite on kaksinkertaisesti suojaeristetty eurooppalaisten standardien mukaisesti, ja se voidaan tästä syystä liittää maadoittamattomaan pistorasiaan.

### Turvaohjeita

Oman turvallisuutesi vuoksi lue mukana seuraavat turvaohjeet.

**Nämä merkit tarkoittavat:**



**Katso käyttöohjeita.**



**KAKSINKERTAINEN ERISTYS.**

## LISÄTURVAOHJEITA

1. Varo sahaamasta nauloja. Tutki työkappale ja poista kaikki naulat ennen sahaamisen aloittamista.
2. Älä sahaa liian suuria työkappaleita.
3. Varmista ennen sahaamista, että työkappaleen taakse jää riittävästi tilaa, jotta terä ei osuisi lattiaan, höyläpenkkiin tms.
4. Ota laitteesta kunnollinen ote.
5. Varmista ennen käynnistystä, että terä ei kosketa työkappaleeseen.
6. Pidä kädet loitolla liikkuvista osista.
7. Kun sahaat seinää, lattiaa tai mitä tahansa muuta pinta, jossa saattaa olla jännitteisiä johtoja, ÄLÄ KOSKETA KONEEN METALLIOSIA! Pitele konetta ainoastaan sen eristetyistä tarttumapinnoista. Näin välttyt sähköiskulta, mikäli sattuisit sahaamaan jännitteisen johdon poikki.
8. Älä laske käynnissä olevaa konetta käsistäsi. Käytä konetta ainoastaan sen ollessa käsissäsi.

**9. Sammuta laite ja odota, kunnes terä on kokonaan pysähtynyt, ennen kuin irrotat terän työkappaleesta.**

**10. Älä kosketa terää äläkä työkappaleita välittömästi käytön jälkeen. Ne voivat olla erittäin kuumia ja ne saattavat polttaa ihoasi.**

## SÄILYÄ NÄMÄ OHJEET.

## KÄYTTÖOHJEET

### Sahanterän kiinnittäminen paikalleen (Kuva 1)

Tärkeää:

Varmistu aina siitä, että kone on sammutettu ja irrotettu virtalähteestä, ennen kuin kiinnität tai irrotat terän.

Löysennä ensin pultti kuusiokoloavaimella. Sahan hampaiden osoittaessa ylös tai alas työnnä terää sisään, kunnes terän karan reikä on juuri luistin nystyrän päällä. Kiinnitä sitten terä paikalleen kiristämällä pultti.

### Säätökenkä (Kuva 2)

Löysennä kenkää paikallaan pitävät kaksi ruuvia. Siirrä sitten kenkää eteen tai taakse haluamaasi kohtaan ja kiristä ruuvit tiukasti. Kun terä lakkaa leikkaamasta tehokkaasti, siirrä kenkä uuteen kohtaan saadaksesi paremman sahaustuloksen.

### Nopeudenvaihto (Ainoastaan malli JR3000) (Kuva 3)

VARO:

Käytä nopeudenvaihtokytkintä ainoastaan koneen ollessa täysin pysähtynyt.

Koneen nopeutta vaihdetaan siirtämällä nopeudenvaihtokytkin asentoon "L", kun halutaan hidas käynti ja asentoon "H", kun halutaan nopea käynti. Nopea käynti: tavallinen puu, vaneri ja muovi  
 Hidas käynti: metallit (teräsputki, metallilevyt, ruostumaton teräs ja kupari)

## **Kytkimen käyttäminen (Malli JR3000) (Kuva 4)**

VARO:

Ennen kuin kytket koneen virtalähteeseen, tarkista aina, että liipaisinkytkin toimii moitteettomasti ja että se palautuu "OFF" -asentoon vapautettaessa.

Kone käynnistetään yksinkertaisesti painamalla liipaisinkytkintä. Kone pysähtyy, kun liipaisin vapautetaan. Kone saadaan käymään jatkuvasti pitämällä liipaisinkytkin alapainettuna ja työntämällä lukituspainike sisään. Koneen lukitusasento puretaan painamalla liipaisinkytkin kokonaan pohjaan ja vapauttamalla se.

## **Kytkimen käyttäminen (Malli JR3000V) (Kuva 5)**

VARO:

Ennen kuin kytket koneen virtalähteeseen, tarkista aina, että liipaisinkytkin toimii moitteettomasti ja että se palautuu "OFF" -asentoon vapautettaessa.

Kone käynnistetään yksinkertaisesti painamalla liipaisinkytkintä. Koneen nopeus lisääntyy, kun liipaisinkytkimeen kohdistuvaa puristusvoimaa lisätää. Kone pysähtyy, kun liipaisin vapautetaan. Kone saadaan käymään jatkuvasti pitämällä liipaisinkytkin alapainettuna ja työntämällä lukituspainike sisään. Koneen lukitusasento puretaan painamalla liipaisinkytkin kokonaan pohjaan ja vapauttamalla se. Koneessa on nopeudensäätöruuvi, jonka avulla voidaan rajoittaa suurinta mahdollista nopeutta (muutettavissa).

Käännä nopeudensäätöruuvia myötäpäivään halutessasi nopeamman käynnin ja vastapäivään halutessasi hitaamman käynnin.

## **Koneen käyttäminen**

Käynnistä kone ja odota kunnes terä on saavuttanut täyden vauhtinsa. Paina sitten kenkä työkappaletta vasten ja paina konetta työkappaleen sahaamiseksi.

VARO:

Terä saattaa napsahtaa poikki, jos konetta painetaan liikaa niin että terä taipuu tai vääntyy.

## **Metallin sahaaminen (Kuva 6)**

Käytä aina tarkoitukseen sopivaa jäähdytysseosta (sahausöljyä), kun sahaat metallia. Jos et toimi näin, terä kuluu huomattavasti enemmän.

## **HUOLTO**

VARO:

Ennen koneelle tehtäviä huoltotoimia on varmistettava, että se on sammutettu ja irrotettu virtalähteestä.

## **Hiilien vaihto (Ainoastaan malli JR3000) (Kuva 7 ja 8)**

Hiilet on vaihdettava kun ne ovat kuluneet kulumisrajaan. Hiilet on vaihdettava aina parittain.

Laitteen käyttövarmuuden ja turvallisuuden vuoksi korjaukset ja muut huolto- ja säätötyöt saa suorittaa ainoastaan Makitan hyväksymä huoltopiste



- ① Κλειδί
- ② Μπουλόνι
- ③ Πέλημα
- ④ Μπουλόνι
- ⑤ Μοχλός αλλαγής ταχύτητας

- ⑥ Σκανδάλη διακόπτης
- ⑦ Κουμπί ασφάλισης Κουμπί απασφάλισης
- ⑧ Βίδα ελέγχου ταχύτητας
- ⑨ Υψηλά

- ⑩ Χαμηλά
- ⑪ Οριακό σημάδι
- ⑫ Καπάκι θήκης καρβουνάκι
- ⑬ Κατσαβίδι

## ΤΕΧΝΙΚΑ ΧΑΡΑΚΤΗΡΙΣΤΙΚΑ

| Μοντέλο                   | JR3000                 | JR3000V   |
|---------------------------|------------------------|-----------|
| Διαδρομή εμβόλου .....    | 30 μμ                  | 30 μμ     |
| Διαδρομές ανά λεπτό ..... | Υψ : 2 500 Χαμ : 1 900 | 0 — 2 300 |
| Ολικό μήκος .....         | 400 μμ                 | 400 μμ    |
| Βάρος Καθαρό .....        | 2,9 Χγρ                | 2,9 Χγρ   |

• Λόγω του συνεχιζόμενου προγράμματος έρευνας και ανάπτυξης, οι παρούσες προδιαγραφές υπόκεινται σε αλλαγή χωρίς προειδοποίηση.

• Παρατήρηση: Τα τεχνικά χαρακτηριστικά μπορεί να διαφέρουν από χώρα σε χώρα.

### Ρευματοδότηση

Το μηχάνημα πρέπει να συνδέεται μόνο σε παροχή ρεύματος της ίδιας τάσης με αυτή που αναφέρεται στην πινακίδα κατασκευαστού και μπορεί να λειτουργήσει μόνο με εναλλασσόμενο μονοφασικό ρεύμα. Τα μηχανήματα αυτά έχουν διπλή μόνωση σύμφωνα με τα Ευρωπαϊκά Πρότυπα και κατά συνέπεια, μπορούν να συνδεθούν σε ακροδέκτες χωρίς σύρμα γείωσης.

### Υποδείξεις ασφάλειας

Για την προσωπική σας ασφάλεια, ανατρέξτε στις εσώκλειστες Οδηγίες ασφάλειας.

Αυτά τα σύμβολα σημαίνουν:

 Διαβάστε τις οδηγίες χρήσης.

 ΔΙΠΛΗ ΜΟΝΩΣΗ

## ΠΡΟΣΘΕΤΕΣ ΔΙΑΤΑΞΕΙΣ ΑΣΦΑΛΕΙΑΣ

1. Αποφύγετε κοπή καρφιών. Ελέγξτε και βγάλτε όλα τα καρφιά από το αντικείμενο εργασίας πριν τη λειτουργία.
2. Μη κόβετε υπερμεγέθη αντικείμενα.
3. Ελέγξτε για την κατάλληλη απόσταση πέραν του αντικειμένου εργασίας έτσι ώστε να μη χτυπήσει η λάμα στο πάτωμα, πάγκο εργασίας κλπ.
4. Κρατάτε το μηχάνημα σταθερά.
5. Βεβαιωθείτε ότι η λάμα δεν είναι σε επαφή με το αντικείμενο εργασίας πριν ανοίξετε το διακόπτη.
6. Κρατάτε τα χέρια σας μακριά από τα περιστρεφόμενα μέρη.

7. Όταν τρυpanίζετε σε τοίχους, πατώματα ή οπουδήποτε μπορεί να υπάρχουν ηλεκτροφόρα σύρματα, ΜΗΝ ΑΓΓΙΖΕΤΕ ΚΑΝΕΝΑ ΜΕΤΑΛΛΙΚΟ ΜΕΡΟΣ ΤΟΥ ΜΗΧΑΝΗΜΑΤΟΣ. Κρατάτε το μηχάνημα από τις μονωμένες επιφάνειες χειρολαβών για να αποφύγετε ηλεκτροπληξία αν τρυpanίσετε σε ηλεκτροφόρα σύρματα.

8. Μην αφήνετε το μηχάνημα αναμμένο. Βάζετε σε λειτουργία το μηχάνημα μόνο όταν το κρατάτε στα χέρια.

9. Πάντοτε σβήνετε το μηχάνημα και περιμένετε να σταματήσει τελείως η λάμα πριν την βγάλετε από το αντικείμενο εργασίας.

10. Μην αγγίζετε την αιχμή ή το αντικείμενο εργασίας αμέσως μετά τη λειτουργία, γιατί μπορεί να είναι εξαιρετικά θερμά και να σας προκαλέσουν εγκαύματα.

## ΦΥΛΑΞΕΤΕ ΑΥΤΕΣ ΤΙΣ ΟΔΗΓΙΕΣ.

## ΟΔΗΓΙΕΣ ΧΡΗΣΗΣ

### Τοποθέτηση λάμας πριονιού (Εικ. 1)

Σημαντικό:

Πάντοτε βεβαιώνετε ότι το μηχάνημα είναι σβηστό και βγαλμένο από το ρεύμα πριν τοποθετήσετε ή αφαιρέσετε τη λάμα.

Πρώτα χρησιμοποιείτε το εξαγωνικό κλειδί να λασκάρτε το μπουλόνι. Με το οδοντωτό μέρος της λάμας προς τα πάνω ή προς τα κάτω βάλτε τη λάμα μέχρι που η τρύπα στη βάση της λάμας είναι ακριβώς πάνω από την προεξοχή του ολισθητήρα. Μετά σφίχτε το μπουλόνι να στερεώσετε τη λάμα.

### Ρυθμιστικό πέλημα (Εικ. 2)

Λασκάρτε τα δύο μπουλόνια συγκράτησης του πέλατος. Μετά σύρετε το πέλημα στην επιθυμητή θέση και σφίχτε τα δύο μπουλόνια σταθερά. Όταν η λάμα χάσει σε κάποιο σημείο τη οξύτητα της, μετακινήστε το πέλημα για να επιτύχετε καλύτερη απόδοση κοπής.

### **Αλλαγή ταχύτητας (Μόνο για JR3000) (Εικ. 3)**

#### **ΠΡΟΣΟΧΗ:**

Χρησιμοποιείτε το διακόπτη αλλαγής ταχύτητας μόνο όταν το μηχάνημα έχει σταματήσει πλήρως.

Για αλλαγή της ταχύτητας του μηχανήματος, μετακινήστε το διακόπτη αλλαγής ταχύτητας στη θέση "L" για χαμηλή ταχύτητα ή στη θέση "H" για υψηλή ταχύτητα. Υψηλή ταχύτητα: συνηθισμένο ξύλο, κόντρα πλακέ ή πλαστικά. Χαμηλή ταχύτητα: μέταλλα (ατσάλινοι σωλήνες, φύλλα μετάλλου, ανοξείδωτα ή χαλκός).

### **Λειτουργία διακόπτη (Για JR3000) (Εικ. 4)**

#### **ΠΡΟΣΟΧΗ:**

Πριν βάλετε στο ρεύμα το μηχάνημα, πάντοτε ελέγχετε να δείτε ότι η σκανδάλη διακόπτης ενεργοποιεί κανονικά και επιστρέφει στη θέση "OFF" όταν ελευθερώνεται.

Για να ξεκινήση το μηχάνημα απλώς πατήστε τη σκανδάλη. Για να σταματήσει αφήστε τη σκανδάλη. Για συνεχή λειτουργία, τραβήχτε τη σκανδάλη και σπρώχτε προς τα μέσα το κουμπί ασφάλισης. Για να σταματήσετε το μηχάνημα από την ασφαλισμένη θέση, τραβήχτε πλήρως τη σκανδάλη και μετά αφήστε τη.

### **Λειτουργία διακόπτη (Για JR3000V) (Εικ. 5)**

#### **ΠΡΟΣΟΧΗ:**

Πριν βάλετε στο ρεύμα το μηχάνημα, πάντοτε ελέγχετε να δείτε ότι η σκανδάλη διακόπτης ενεργοποιεί κανονικά και επιστρέφει στη θέση "OFF" όταν ελευθερώνεται.

Για να ξεκινήση το μηχάνημα απλώς πατήστε τη σκανδάλη. Η ταχύτητα του μηχανήματος αυξάνεται με αύξηση της πίεσης στη σκανδάλη. Για να σταματήσει αφήστε τη σκανδάλη. Για συνεχή λειτουργία, τραβήχτε τη σκανδάλη και σπρώχτε προς τα μέσα το κουμπί ασφάλισης. Για να σταματήσετε το μηχάνημα από την ασφαλισμένη θέση, τραβήχτε πλήρως τη σκανδάλη και μετά αφήστε τη.

### **Λειτουργία**

Ανάψτε το μηχάνημα και περιμένετε μέχρι να αποκτήσει πλήρη ταχύτητα. Μετά πιέσετε το πέλμα στο αντικείμενο εργασίας και εφαρμόστε πίεση για να κόψετε το αντικείμενο εργασίας.

#### **ΠΡΟΣΟΧΗ:**

Υπερβολική πίεση που προκαλεί λύγισμα ή στρίψιμο της λάμας μπορεί να την εκτινάξει.

### **Κοπή μετάλλου (Εικ. 6)**

Πάντοτε χρησιμοποιείτε ένα κατάλληλο ψυκτικό (έλαιο κοπής) όταν κόβετε μέταλλα. Εάν το αμελήσετε θα προκληθεί μεγάλη φθορά στη λάμα.

### **ΣΥΝΤΗΡΗΣΗ**

#### **ΠΡΟΣΟΧΗ:**

Πριν την εκτέλεση εργασιών με τη μηχανή σβήνομε πάντα τη μηχανή και βγάζομε τη πρίζα.

### **Αντικατάσταση καρβουνάκια (Μόνο για JR3000) (Εικ. 7 και 8)**

Τα καρβουνάκια πρέπει να αντικαθίστανται, όταν έχουν φθαρεί μέχρι το σημείο μαρκαρίσματος. Και τα δύο καρβουνάκια πρέπει να αντικαθίστανται ταυτόχρονα.

Για τη διασφάλιση της σιγουριάς και αξιοπιστίας των προϊόντων μας πρέπει οι επισκευές, εργασίες συντήρησης ή ρυθμίσεις να εκτελούνται από εξουσιοδοτημένα εργαστήρια σέρβις πελατών Μακίτα.

**ENGLISH****EC-DECLARATION OF CONFORMITY**

The undersigned, Yasuhiko Kanzaki, authorized by Makita Corporation, 3-11-8 Sumiyoshi-Cho, Anjo, Aichi, 446 Japan declares that this product

(Serial No. : series production)

manufactured by Makita Corporation in Japan is in compliance with the following standards or standardized documents,

HD400, EN50144, EN55014, EN61000\*

in accordance with Council Directives, 73/23/EEC, 89/336/EEC and 98/37/EC.

\*from 1st Jan. 2001

**FRANÇAISE****DÉCLARATION DE CONFORMITÉ CE**

Je soussigné, Yasuhiko Kanzaki, mandaté par Makita Corporation, 3-11-8 Sumiyoshi-Cho, Anjo, Aichi, 446 Japan, déclare que ce produit

(No. de série: production en série)

fabriqué par Makita Corporation au Japon, est conforme aux normes ou aux documents normalisés suivants,

HD400, EN50144, EN55014, EN61000\*

conformément aux Directives du Conseil, 73/23/CEE, 89/336/CEE et 98/37/EG.

\*(Le) 1<sup>er</sup> janvier 2001

**DEUTSCH****CE-KONFORMITÄTSERKLÄRUNG**

Hiermit erklärt der Unterzeichnete, Yasuhiko Kanzaki, Bevollmächtigter von Makita Corporation, 3-11-8 Sumiyoshi-Cho, Anjo, Aichi, 446 Japan, daß dieses von der Firma Makita Corporation in Japan hergestellte Produkt

(Serien-Nr.: Serienproduktion)

gemäß den Ratsdirektiven 73/23/EWG, 89/336/EWG und 98/37/EG mit den folgenden Normen bzw.

Normendokumenten übereinstimmen:

HD400, EN50144, EN55014, EN61000\*.

\*gültig ab 1. Januar 2001

Yasuhiko Kanzaki **CE 94**



Director Amministratore  
 Directeur Directeur  
 Direktor Director

**MAKITA INTERNATIONAL EUROPE LTD.**

Michigan Drive, Tongwell, Milton Keynes,  
 Bucks MK15 8JD, U.K.

**ITALIANO****DICHIARAZIONE DI CONFORMITÀ CON LE NORME DELLA COMUNITÀ EUROPEA**

Il sottoscritto Yasuhiko Kanzaki, con l'autorizzazione della Makita Corporation, 3-11-8 Sumiyoshi-Cho, Anjo, Aichi, 446 Japan, dichiara che questo prodotto

(Numero di serie: Produzione in serie)

fabbricato dalla Makita Corporation in Giappone è conforme alle direttive europee riportate di seguito:

HD400, EN50144, EN55014, EN61000\*

secondo le direttive del Consiglio 73/23/CEE, 89/336/CEE e 98/37/CE.

\*1 gennaio 2001

**NEDERLANDS****EG-VERKLARING VAN CONFORMITEIT**

De ondergetekende, Yasuhiko Kanzaki, gevolmachtigd door Makita Corporation, 3-11-8 Sumiyoshi-Cho, Anjo, Aichi, 446 Japan verklaart dat dit produkt

(Serienr. : serieproductie)

vervaardigd door Makita Corporation in Japan voldoet aan de volgende normen of genormaliseerde documenten,

HD400, EN50144, EN55014, EN61000\*

in overeenstemming met de richtlijnen van de Raad 73/23/EEC, 89/336/EEC en 98/37/EC.

\*1 januari, 2001

**ESPAÑOL****DECLARACIÓN DE CONFORMIDAD DE LA CE**

El abajo firmante, Yasuhiko Kanzaki, autorizado por Makita Corporation, 3-11-8 Sumiyoshi-Cho, Anjo, Aichi, 446 Japan, declara que este producto

(Número de serie: producción en serie)

fabricado por Makita Corporation en Japón cumple las siguientes normas o documentos normalizados,

HD400, EN50144, EN55014, EN61000\*

de acuerdo con las directivas comunitarias, 73/23/EEC, 89/336/EEC y 98/37/CE.

\*1 de enero de 2001

**PORTUGUÊS****DECLARAÇÃO DE CONFORMIDADE DA CE**

O abaixo assinado, Yasuhiko Kanzaki, autorizado pela Makita Corporation, 3-11-8 Sumiyoshi-Cho, Anjo, Aichi, 446 Japan, declara que este produto

(N. de série: produção em série)

fabricado pela Makita Corporation no Japão obedece às seguintes normas ou documentos normalizados,

HD400, EN50144, EN55014, EN61000\*

de acordo com as diretivas 73/23/CEE, 89/336/CEE e 98/37/CE do Conselho.

\*1 de Janeiro de 2001

**DANSK****EU-DEKLARATION OM KONFORMITET**

Undertegnede, Yasuhiko Kanzaki, med fuldmagt fra Makita Corporation, 3-11-8 Sumiyoshi-Cho, Anjo, Aichi, 446 Japan, erklærer hermed, at dette produkt

(Løbenummer: serieproduktion)

fremstillet af Makita Corporation i Japan, er i overensstemmelse med de følgende standarder eller normsættende dokumenter,

HD400, EN50144, EN55014, EN61000\*

i overensstemmelse med Rådets Direktiver 73/23/EEC, 89/336/EEC og 98/37/EC.

\*1. January, 2001

**SVENSKA****EG-DEKLARATION OM ÖVERENSSTÄMMELSE**

Undertecknad, Yasuhiko Kanzaki, auktoriserad av Makita Corporation, 3-11-8 Sumiyoshi-Cho, Anjo, Aichi, 446 Japan deklarerar att denna produkt

(serienummer: serieproduktion)

tillverkad av Makita Corporation i Japan, uppfyller kraven i följande standard eller standardiserade dokument,

HD400, EN50144, EN55014, EN61000\*

i enlighet med EG-direktiven 73/23/EEC, 89/336/EEC och 98/37/EC.

\*1 januari 2001

Yasuhiko Kanzaki

CE 94



Director Direktor

Direktør Johtaja

Direktör Διευθυντής

**MAKITA INTERNATIONAL EUROPE LTD.**

Michigan Drive, Tongwell, Milton Keynes,  
Bucks MK15 8JD, U.K.

**NORSK****EU's SAMSVARS-ERKLÆRING**

Undertegnede, Yasuhiko Kanzaki, med fullmakt fra Makita Corporation, 3-11-8 Sumiyoshi-Cho, Anjo, Aichi, 446 Japan bekrefter herved at dette produktet

(Serienr. : serieproduksjon)

fabrikert av Makita Corporation, Japan, er i overensstemmelse med følgende standarder eller standardiserte dokumenter:

HD400, EN50144, EN55014, EN61000\*,

i samsvar med Råds-direktivene, 73/23/EEC, 89/336/EEC og 98/37/EC.

\*1. januar 2001

**SUOMI****VAKUUTUS EC-VASTAAVUUDESTA**

Makita Corporation, 3-11-8 Sumiyoshi-Cho, Anjo, Aichi, 446 Japan valtuuttamana allekirjoittanut, Yasuhiko Kanzaki, vakuuttaa että tämä tuote

(Sarja nro : sarjan tuotantoa)

valmistanut Makita Corporation Japanissa vastaa seuraavia standardeja tai stardardoituja asiakirjoja

HD400, EN50144, EN55014, EN61000\*

neuvoston direktiivien 73/23/EEC, 89/336/EEC ja 98/37/EC mukaisesti.

\*1. tammikuuta 2001

**ΕΛΛΗΝΙΚΑ****ΔΗΛΩΣΗ ΣΥΜΜΟΡΦΩΣΗΣ ΕΚ**

Ο υπογράφων, Yasuhiko Kanzaki, εξουσιοδοτημένος από την εταιρεία Makita Corporation, 3-11-8 Sumiyoshi-Cho, Anjo, Aichi, 446 Japan, δηλώνει ότι αυτό το προϊόν

(Αύξων Αρ.: παραγωγή σειράς)

κατασκευασμένο από την Εταιρεία Makita στην Ιαπωνία, βρίσκεται σε συμφωνία με τα ακόλουθα πρότυπα ή τυποποιημένα έγγραφα,

HD400, EN50144, EN55014, EN61000\*,

σύμφωνα με τις Οδηγίες του Συμβουλίου, 73/23/EEC, 89/336/EEC και 98/37/ΚΕ.

\*1ης Ιανουαρίου 2001

## ENGLISH

### Noise And Vibration Of Model JR3000

The typical A-weighted sound pressure level is 84 dB (A).  
The noise level under working may exceed 85 dB (A).

— Wear ear protection. —

The typical weighted root mean square acceleration value is 7 m/s<sup>2</sup>.

## FRANÇAISE

### Bruit et vibrations du modèle JR3000

Le niveau de pression sonore pondéré A type est de 84 dB (A).  
Le niveau de bruit en fonctionnement peut dépasser 85 dB (A).

— Porter des protecteurs anti-bruit. —

L'accélération pondérée est de 7 m/s<sup>2</sup>.

## DEUTSCH

### Geräusch- und Vibrationsentwicklung des Modells JR3000

Der typische A-bewertete Schalldruckpegel beträgt 84 dB (A).  
Der Lärmpegel kann während des Betriebs 85 dB (A) überschreiten.

— Gehörschutz tragen. —

Der gewichtete Effektivwert der Beschleunigung beträgt 7 m/s<sup>2</sup>.

## ITALIANO

### Rumore e vibrazioni del modello JR3000

Il livello di pressione sonora pesata secondo la curva A è di 84 dB (A).  
Il livello di rumore durante il lavoro potrebbe superare gli 85 dB (A).

— Indossare i paraorecchi. —

Il valore quadratico medio di accelerazione è di 7 m/s<sup>2</sup>.

## NEDERLANDS

### Geluidsniveau en trilling van het model JR3000

Het typische A-gewogen geluidsdrukniveau is 84 dB (A).  
Tijdens het werken kan het geluidsniveau 85 dB (A) overschrijden.

— Draag oorbeschermers. —

De typische gewogen effectieve versnellingswaarde is 7 m/s<sup>2</sup>.

## ESPAÑOL

### Ruido y vibración del modelo JR3000

El nivel de presión sonora ponderada A es de 84 dB (A).  
El nivel de ruido en condiciones de trabajo puede que sobrepase los 85 dB (A).

— Póngase protectores en los oídos. —

El valor ponderado de la aceleración es de 7 m/s<sup>2</sup>.

## PORTUGUÊS

### Ruído e Vibração do Modelo JR3000

O nível normal de pressão sonora A é 84 dB (A).  
O nível de ruído durante o trabalho pode exceder 85 dB (A).

— Utilize protectores para os ouvidos —

O valor médio da aceleração é 7 m/s<sup>2</sup>.

## DANSK

### Lyd og vibration fra model JR3000

Det typiske A-vægtede lydtryksniveau er 84 dB (A).  
Støjniveauet under arbejde kan overstige 85 dB (A).

— Bær høreværn. —

Den vægtede effektive accelerationsværdi er 7 m/s<sup>2</sup>.

## SVENSKA

### Buller och vibration hos modell JR3000

Den typiska A-vägda ljudtrycksnivån är 84 dB (A).  
Bullernivån under pågående arbete kan överstiga 85 dB (A).

— Använd hörselskydd —

Det typiskt vägda effektivvärdet för acceleration är 7 m/s<sup>2</sup>.

## NORSK

### Støy og vibrasjon fra modell JR3000

Det vanlige A-belastede lydtrykksnivå er 84 dB (A).  
Under bruk kan støynivået overskride 85 dB (A).

— Benytt hørselvern —

Den vanlig belastede effektiv-verdi for akselerasjon er 7 m/s<sup>2</sup>.

## SUOMI

### Mallin melutaso ja värinä JR3000

Tyyppillinen A-painotettu äänenpainetaso on 84 dB (A).  
Melutaso työpaikalla saattaa ylittää 85 dB (A).

— Käytä kuulosuojaimia. —

Tyyppillinen kiihtyvyyden painotettu tehollisarvo on 7 m/s<sup>2</sup>.

## ΕΛΛΗΝΙΚΑ

### Θόρυβος Και Κραδασμός του μοντέλου JR3000

Η τυπική Α-μετρούμενη ηχητική πίεση είναι 84 dB (Α).  
Η ένταση ήχου υπο συνθήκες εργασίας μπορεί να υπερβεί τα 85 dB (Α).

— Φοράτε ωτοασπίδες. —

Η τυπική αξία της μετρούμενης ρίζας του μέσου τετραγώνου της επιτάχυνσης είναι 7 m/s<sup>2</sup>.

**ENGLISH****Noise And Vibration Of Model JR3000V**

The typical A-weighted noise levels are  
 sound pressure level: 87 dB (A)  
 sound power level: 100 dB (A)  
 – Wear ear protection. –

The typical weighted root mean square acceleration value is  $9 \text{ m/s}^2$ .

**FRANÇAISE****Bruit et vibrations du modèle JR3000V**

Les niveaux de bruit pondérés A types sont:  
 niveau de pression sonore: 87 dB (A)  
 niveau de puissance du son: 100 dB (A)  
 – Porter des protecteurs anti-bruit. –

L'accélération pondérée est de  $9 \text{ m/s}^2$ .

**DEUTSCH****Geräusch- und Vibrationsentwicklung des Modells JR3000V**

Die typischen A-bewerteten Geräuschpegel betragen:

Schalldruckpegel: 87 dB (A)  
 Schalleistungspegel: 100 dB (A)  
 – Gehörschutz tragen. –

Der gewichtete Effektivwert der Beschleunigung beträgt  $9 \text{ m/s}^2$ .

**ITALIANO****Rumore e vibrazione del modello JR3000V**

I livelli del rumore pesati secondo la curva A sono:

Livello pressione sonora: 87 dB (A)  
 Livello potenza sonora: 100 dB (A)  
 – Indossare i paraorecchi. –

Il valore quadratico medio di accelerazione è di  $9 \text{ m/s}^2$ .

**NEDERLANDS****Geluidsniveau en trilling van het model JR3000V**

De typische A-gewogen geluidsniveau's zijn  
 geluidsdruk-niveau: 87 dB (A)  
 geluidsenergie-niveau: 100 dB (A)  
 – Draag oorbeschermers. –

De typische gewogen effectieve versnellingswaarde is  $9 \text{ m/s}^2$ .

**ESPAÑOL****Ruido y vibración del modelo JR3000V**

Los niveles típicos de ruido ponderados A son  
 presión sonora: 87 dB (A)  
 nivel de potencia sonora: 100 dB (A)  
 – Póngase protectores en los oídos. –

El valor ponderado de la aceleración es de  $9 \text{ m/s}^2$ .

**PORTUGUÊS****Ruído e Vibração do Modelo JR3000V**

Os níveis normais de ruído A são  
 nível de pressão de som: 87 dB (A)  
 nível do som: 100 dB (A)  
 – Utilize protectores para os ouvidos –

O valor médio da aceleração é  $9 \text{ m/s}^2$ .

**DANSK****Lyd og vibration fra model JR3000V**

De typiske A-vægtede lyd-niveauer er  
 lydtryksniveau: 87 dB (A)  
 lydeffektniveau: 100 dB (A)  
 – Bær høreværn. –

Den vægtede effektive accelerationsværdi er  $9 \text{ m/s}^2$ .

**SVENSKA****Buller och vibration hos modell JR3000V**

De typiska A-vägda bullernivåerna är  
 ljudtrycksnivå: 87 dB (A)  
 ljudeffektnivå: 100 dB (A)  
 – Använd hörselskydd –

Det typiskt vägda effektivvärdet för acceleration är  $9 \text{ m/s}^2$ .

**NORSK****Støy og vibrasjon fra modell JR3000V**

De vanlige A-belastede støynivå er  
 lydtrykknivå: 87 dB (A)  
 lydstyrkenivå: 100 dB (A)  
 – Benytt hørselvern. –

Den vanlig belastede effektiv-verdi for akselerasjon er  $9 \text{ m/s}^2$ .

**SUOMI****Mallin melutaso ja värinä JR3000V**

Tyypilliset A-painotetut melutasot ovat  
 äänenpainetaso: 87 dB (A)  
 äänen tehotaso: 100 dB (A)  
 – Käytä kuulosuojaimia. –

Tyypillinen kiihtyvyyden painotettu tehollisarvo on  $9 \text{ m/s}^2$ .

**ΕΛΛΗΝΙΚΑ****Θόρυβος και κραδασμός του μοντέλου JR3000V**

Οι τυπικές Α-μετρούμενες εντάσεις ήχου είναι  
 πίεση ήχου: 87 dB (A)  
 δύναμη του ήχου: 100 dB (A)  
 – Φοράτε ωτοασπίδες. –

Η τυπική αξία της μετρούμενης ρίζας του μέσου τετραγώνου της επιτάχυνσης είναι  $9 \text{ m/s}^2$ .



**Makita Corporation**

Anjo, Aichi, Japan

Made in Japan

883133C989