



PLM-II 1 t

 Komplett verzinktes  
Innengehäuse

PLM-II 5 t

 Geschmiedeter  
Sicherheitshaken mit  
passgenauer  
Hakensicherung

## PLANETA – PLM-II

Der Flaschenzug **PLANETA-PLM-II** ist das Ergebnis einer konsequenten Weiterentwicklung der PLM Baureihe. Er besticht durch seine stabile Ausführung bei gleichzeitig sehr kompakten Baumaßen.

### Sicherheitsbremse

Die asbestfreie Scheibenbremse packt stets zuverlässig und hält die Last sicher in jeder Position. Zusätzlich wirken zwei Sperrklinken auf das Sperrrad.

### Stahlgehäuse

Das passgenau gefertigte Gehäuse aus Tiefform-Stahlblech sowie die Umlenkrollen und Hakenhalter aus gegossenem Stahl verleihen dem PLM-II Flaschenzug größte Haltbarkeit.

### Drehbare Haken

Die geschmiedeten Trag- und Lasthaken, gefertigt aus wärmebehandeltem Vergütungsstahl, sind mit federbelasteten, galvanisch verzinkten Hakensicherungen ausgerüstet.

### Korrosionsschutz

Galvanisch verzinkte Schrauben, Muttern und Bolzen sowie die vergütete Lastkette nach DIN EN 818-7-T bieten besten Korrosionsschutz auch bei Einsatz im Freien.

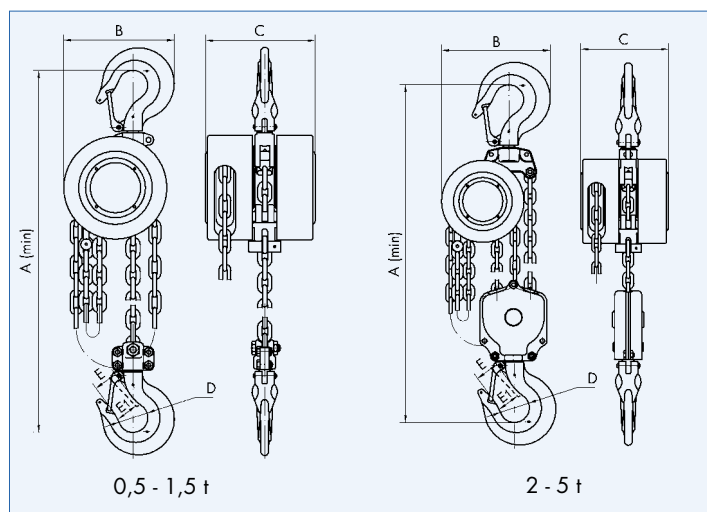

TYP	PLM-II...	0,5	1	1,5	2	3	5
Tragfähigkeit	t	0,5	1	1,5	2	3	5
Standardhub	m	3	3	3	3	3	3
Min. Bauhöhe (A)	mm	295	310	390	410	480	600
Handkettenzugkraft	daN	22	30	34	31	34	38
Handkettenbedienungslänge	m	2,5	2,5	2,5	2,5	2,5	2,5
Anzahl der Kettenstränge		1	1	1	2	2	2
Kettengröße	mm	5 x 15	6 x 18	8 x 24	6 x 18	8 x 24	10 x 30
B (Maße)	mm	122	146	178	142	178	210
C	mm	108	122	139	122	139	162
D	mm	32	38	42	45	50	65
E	mm	18,5	24,5	29,5	31	33	45,5
E1	mm	15	19,5	22	26,5	30	40,5
Gewicht mit Standardhub	kg	7,9	11,8	17	15,4	24,4	38,7
Gewicht je Meter Mehrhub	kg	1,4	1,6	2,2	2,4	3,6	5,2
PLM-II... mit 3 m Hub	<b>Best.-Nr.</b>	<b>G10235</b>	<b>G10236</b>	<b>G10237</b>	<b>G10238</b>	<b>G10239</b>	<b>G10240</b>
Mehrhüb je m	<b>Best.-Nr.</b>	<b>G10241</b>	<b>G10242</b>	<b>G10243</b>	<b>G10244</b>	<b>G10245</b>	<b>G10246</b>

**Kettenbeutel (Kunststoff) auf Anfrage.**