



## Pressringset PT2 für Megapress

- empfohlen für Pressgun 6 Plus, Pressgun 6, Pressgun 6 B, Pressgun 5, Pressgun 4B, Pressgun 4E, Pressmaschine PT3-H/EH, PT3-AH, Pressmaschine Typ 2 (PT2), Akku-Pressmaschine des Herstellers Holger Clasen, Geberit/Mepla-Pressmaschinen Typ PWH 75, Typ N 230 V und Typ N Akku, Geberit/Mapress-Pressmaschinen Typ EFP II, ACO 1, ECO 1, ACO 201, ECO 201, AFP 201, EFP 201, ACO 202 und ECO 202, Ridgid-Pressmaschinen RP 10-S, RP 10-B, RP 330C/330B, RP 340
- ausgestattet mit Deckeleinlage Modell 2202.90, Koffereinsatz Pressringe Modell 2202.27, Systemkoffer Modell 2202, Gelenkzugbacke PT2 Artikel 472 740, Pressring Artikel 639 471, 639 457, 639 488

### Modell 2202.42

### Artikel 793 548

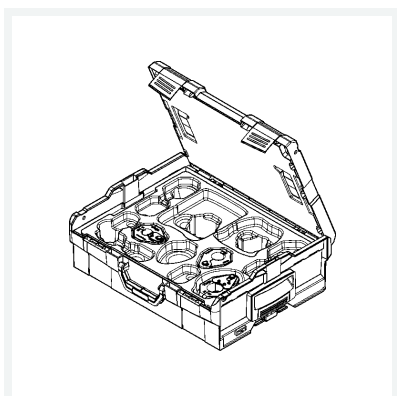

## Eigenschaften

Für D (Rohraußendurchmesser nach DIN EN 10255)	für D	1¼–2
Anzahl im Set	AS	4
Gewicht	14498 g	
Volumen	26016,75 cm <sup>3</sup>	