

- ⓓ **Originalbetriebsanleitung  
Mobile Klimaanlage**
- ⓖⓑ **Original operating instructions  
Mobile air conditioning system**
- ⓕ **Mode d'emploi d'origine  
Climatiseur mobile**
- Ⓛ **Istruzioni per l'uso originali  
Climatizzatore mobile**
- ⓔ **Manual de instrucciones original  
Equipo de aire acondicionado portátil**
- ⓉⓇ **Orijinal Kullanma Talimatı  
Portatif Klima Cihazı**
- Ⓢ **Original-bruksanvisning  
Mobil klimatanläggning**

**Einhell**<sup>®</sup>

7

CE

Art.-Nr.: 23.603.40

I.-Nr.: 01018

MKA **3000 E**

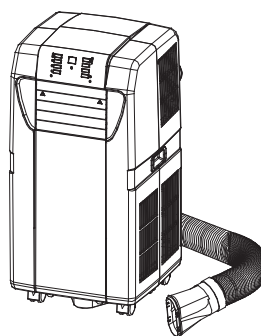

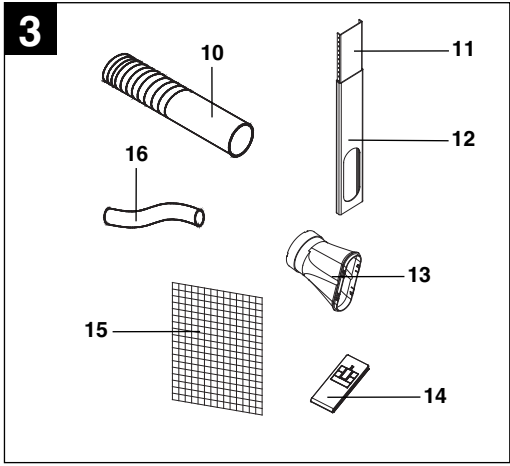
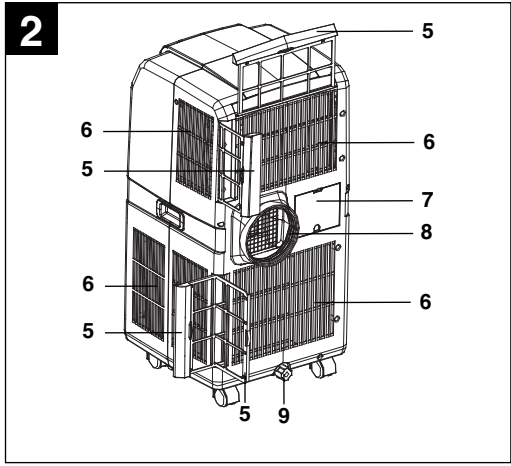
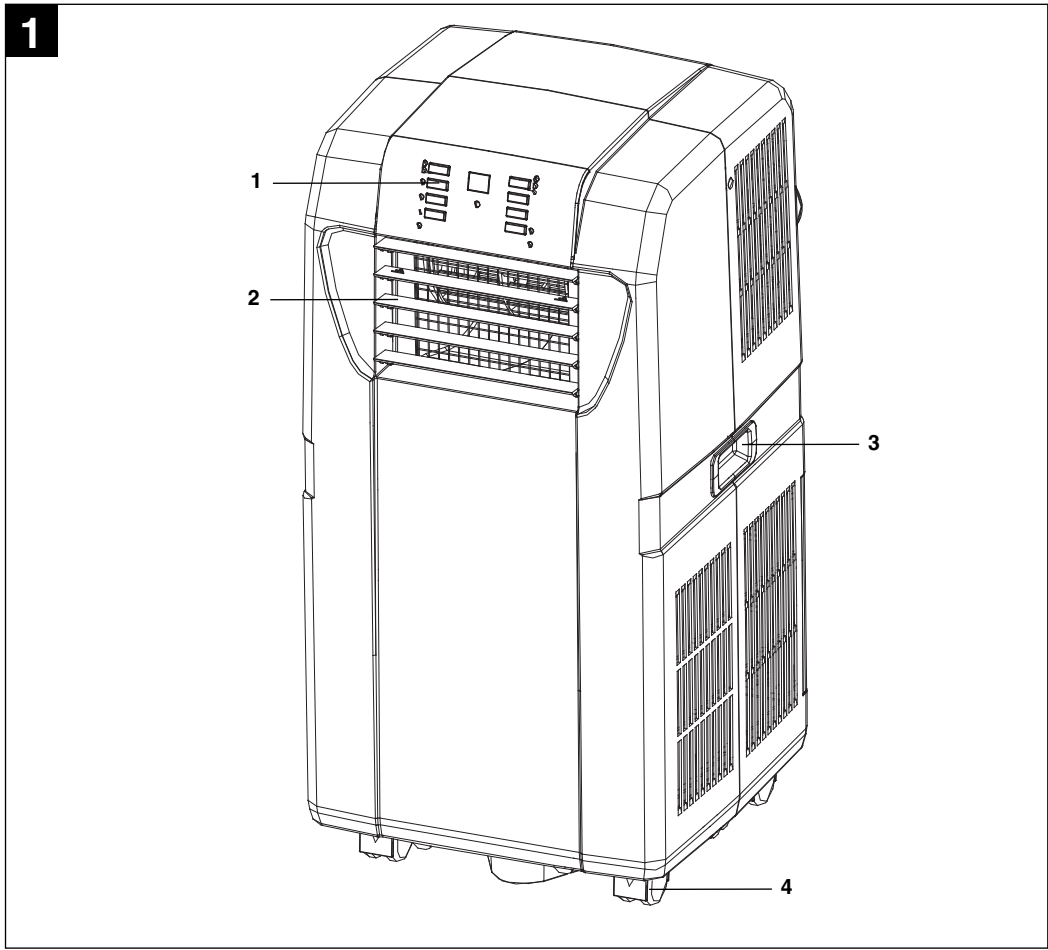

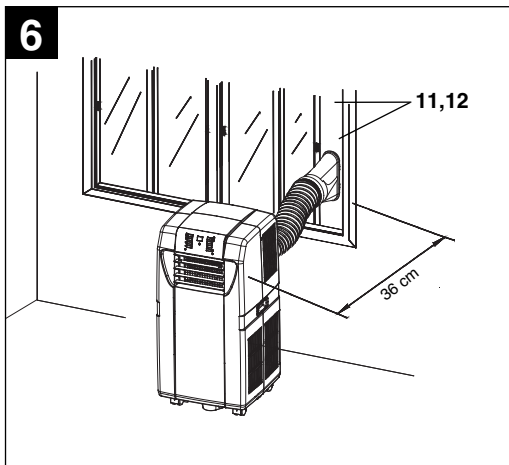
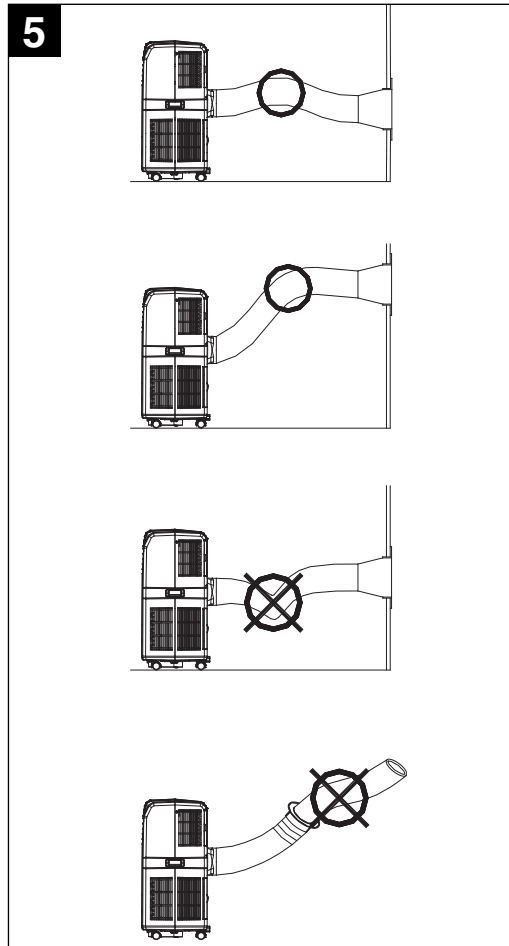
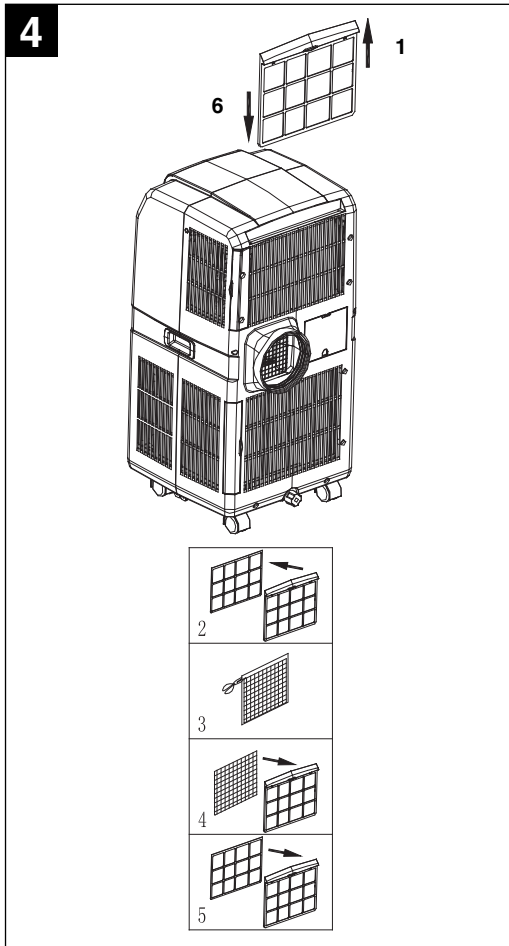

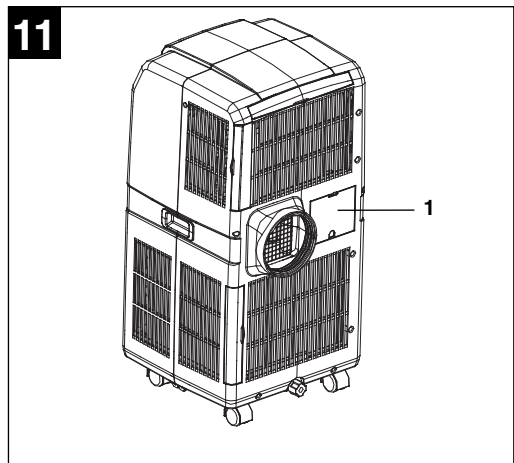
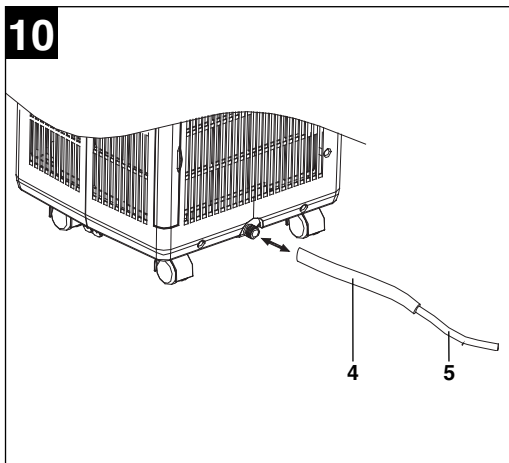
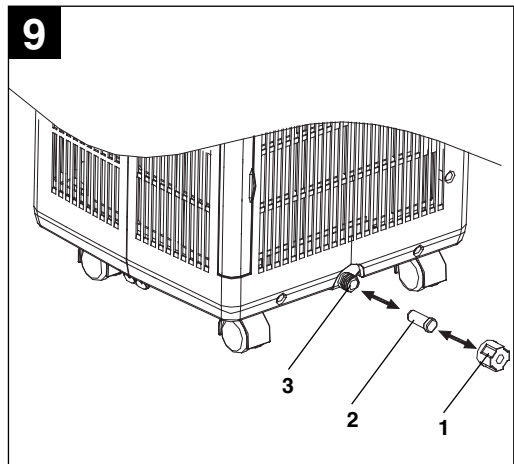
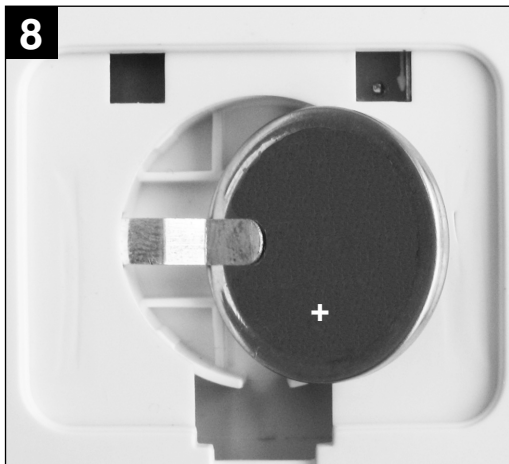
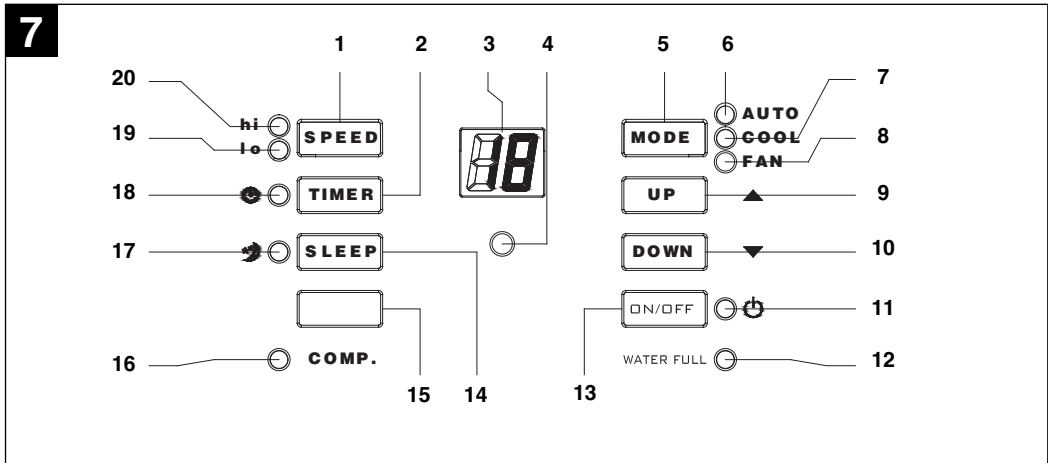

## Inhaltsverzeichnis

1. Sicherheitshinweise
2. Gerätebeschreibung
3. Bestimmungsgemäße Verwendung
4. Technische Daten
5. Vor Inbetriebnahme
6. Bedienung
7. Reinigung, Wartung und Ersatzteilbestellung
8. Entsorgung und Wiederverwertung
9. Hinweise zur Fehlerbeseitigung

**D****⚠ Achtung!**

Beim Benutzen von Geräten müssen einige Sicherheitsvorkehrungen eingehalten werden, um Verletzungen und Schäden zu verhindern. Lesen Sie diese Bedienungsanleitung / Sicherheitshinweise deshalb sorgfältig durch. Bewahren Sie diese gut auf, damit Ihnen die Informationen jederzeit zur Verfügung stehen. Falls Sie das Gerät an andere Personen übergeben sollten, händigen Sie diese Bedienungsanleitung / Sicherheitshinweise bitte mit aus. Wir übernehmen keine Haftung für Unfälle oder Schäden, die durch Nichtbeachten dieser Anleitung und den Sicherheitshinweisen entstehen.

**1. Sicherheitshinweise**

- Lesen Sie die zu befolgenden Sicherheitshinweise vor dem Gebrauch des Gerätes.
- Nach dem Lesen bewahren Sie die Betriebsanleitung gut auf und geben Sie die Anleitung an Dritte weiter, die die Klimaanlage ebenfalls bedienen.
- Das Gerät so aufstellen, dass der Netzstecker jederzeit zugänglich ist.
- Die Netzleitung muss regelmäßig auf Defekte oder Beschädigungen geprüft werden. Eine beschädigte Netzleitung darf nur vom Elektrofachmann oder der ISC GmbH unter Berücksichtigung der einschlägigen Bestimmungen ausgetauscht werden.
- Das Gerät ist nicht für gewerbliche Zwecke geeignet.
- Das Gerät darf nicht im Bad verwendet werden.
- Das Gerät darf von Kindern oder gebrechlichen Personen nur unter Aufsicht bedient werden. Kleine Kinder dürfen das Gerät nicht als Spielzeug benutzen.
- Die Klimaanlage ist nur zur Raumklimatisierung kleinerer bis mittelgroßer Räume geeignet. Verwenden Sie sie nicht für spezielle Zwecke wie Aufbewahrung von Lebensmitteln, Präzisionsinstrumente, Pflanzen, Tiere, Farben oder Kunstwerken, da diese Objekte Schaden nehmen können.
- Stellen Sie sicher, dass die vorhandene Netzspannung und die Angabe der Netzspannung auf dem Datenschild den gleichen Wert haben.
- Das Gerät darf nur an einer ordnungsgemäß geerdete Schutzkontaktsteckdose betrieben werden.
- Installieren Sie zur elektrischen Sicherheit einen Fehlerstromschutzschalter (FI - Schutzschalter).
- **Achtung!** Verlängern Sie nicht das Netzkabel und benutzen Sie keine Mehrfachstecker. Die elektrische Sicherheit kann ansonsten nicht mehr gegeben sein.
- Ziehen Sie nie bei laufendem Gerät den Netzstecker aus der Steckdose.
- Schalten Sie sofort das Gerät ab und ziehen Sie den Netzstecker, sofern Sie einen anormalen Betriebszustand (z.B. Brandgeruch) feststellen. Wird das Gerät weiterbetrieben können z.B. Defekte an der Anlage, elektrische Schläge und Brandschäden die Folgen sein.
- Ziehen Sie den Netzstecker nicht am Kabel aus der Steckdose. Halten Sie den Netzstecker fest um ihn aus der Steckdose zu ziehen. Ansonsten könnte das Netzkabel beschädigt werden.
- Betätigen Sie keine Schalter mit nassen Händen. Ansonsten besteht die Gefahr eines elektrischen Schlages.
- Lassen Sie sich von der kühlen Luft nicht direkt anblasen und lassen Sie die Luft im Raum nicht zu kalt werden. Unwohlsein und Gesundheitsschäden können hervorgerufen werden.
- Platzieren Sie keine Pflanzen oder Tiere direkt in den kühlen Luftstrom. Die Tiere und Pflanzen können unter dem kühlen Luftstrom leiden.
- Stecken Sie niemals Finger oder Gegenstände in die Luftaustrittsöffnungen. Der rotierende Lüfter kann zu Verletzungen führen.
- Reparieren oder Warten Sie die Klimaanlage nicht selbst. Unsachgemäße Reparaturen und Wartungsarbeiten können das Gerät beschädigen, Brände oder Kondenswasserschäden verursachen.
- Vor Reinigung des Gerätes schalten Sie es aus und ziehen Sie den Netzstecker. Ansonsten besteht Verletzungsgefahr.
- Reinigen Sie das Klimagerät nicht mit Wasser. Stromschlag oder Brand könnten die Folge sein.
- Verwenden Sie keine brennbare Reinigungsmittel. Feuer und Verformungen am Gehäuse können entstehen.
- Berühren Sie keine Metallteile des Innengerätes während der Herausnahme des Luftfilters. Sie könnten sich verletzen.
- Wenn das Klimagerät längere Zeit verwendet wird, muss der Raum von Zeit zu Zeit gelüftet werden. Ansonsten kann ein Sauerstoffmangel eintreten.
- Installieren Sie das Gerät nicht in einem Raum, in dem brennbare Gase ausströmen können. Ausgetretenes Gas kann sich ansammeln und eine Explosion verursachen.

- Halten Sie keine brennenden Gegenstände in der Nähe der Anlage, die von der austretenden Luft direkt angeblasen werden könnten. Es könnte eine unvollständige Verbrennung hervorgerufen werden.
- Ziehen Sie den Netzstecker, wenn das Gerät längere Zeit nicht benützt wird.
- Schalten Sie während eines Gewitters das Gerät aus und ziehen Sie den Netzstecker. Elektrische Teile könnten evtl. durch Überspannung beschädigt werden.
- Bei Undichtigkeiten im Kältemittelkreislauf schalten Sie das Gerät sofort ab und verständigen Sie bitte Ihren Servicepartner.
- Tritt Kältemittel in einem Raum aus, kann der Kontakt mit einer Flamme ein gesundheitsschädliches Gas erzeugen. Schalten Sie das Gerät sofort ab.
- Um elektromagnetische Störungen zu vermeiden halten Sie das Gerät von Fernseh- und Radiogeräten fern.
- Stellen Sie das transportable Gerät stets auf einen stabilen waagerechten Untergrund.
- Das Gerät muss immer in senkrechter Position aufbewahrt und betrieben werden.
- Während des Betriebes darf das Gerät niemals abgedeckt werden, da dadurch der Lufteinlass bzw. der Luftauslass verhindert und das Gerät beschädigt wird.

**Verpackung:**

Das Gerät befindet sich in einer Verpackung um Transportschäden zu verhindern. Heben Sie die Verpackung zur späteren Lagerung (z.B. im Winter) des Gerätes auf. Sollten Sie die Verpackung dennoch entsorgen ist diese Rohstoff und somit wiederverwendbar oder kann dem Rohstoffkreislauf zurückgeführt werden.

**⚠ WARNUNG**

**Lesen Sie alle Sicherheitshinweise und Anweisungen.** Versäumnisse bei der Einhaltung der Sicherheitshinweise und Anweisungen können elektrischen Schlag, Brand und/oder schwere Verletzungen verursachen zur Folge haben.

**Bewahren Sie alle Sicherheitshinweise und Anweisungen für die Zukunft auf.**

**2. Gerätebeschreibung****Vorderseite (Abb. 1)**

1. Bedienfeld
2. Luftauslassgitter
3. Griffmulden
4. Lenkrollen

**Rückseite (Abb. 2)**

5. Luftfilter
6. Lufteinlass
7. Netzleitungsstufach
8. Anschlussöffnung für Abluftschlauch
9. Anschluss für ständigen Kondenswasserablauf

**Zubehör (Abb. 3)**

10. Abluftschlauch
11. Fensteradapter ohne Öffnung
12. Fensteradapter mit Öffnung
13. Fensterabluftadapter
14. Fernbedienung
15. Aktivkohlefilter
16. Wasserablaufschlauch

**3. Bestimmungsgemäße Verwendung**

Die Klimaanlage ist nur zur Klimatisierung von trockenen Räumen bis max. 80 m<sup>3</sup> Raumgröße geeignet. Die Raumgröße ist abhängig von den örtlichen Gegebenheiten. Durch große Fensterflächen, zusätzliche Wärmequellen (PC, Fernseher, Personen usw.), mangelnde Isolierung der Wände usw. verringert sich diese Raumgröße.

Die Maschine darf nur nach ihrer Bestimmung verwendet werden. Jede weitere darüber hinausgehende Verwendung ist nicht bestimmungsgemäß. Für daraus hervorgerufene Schäden oder Verletzungen aller Art haftet der Benutzer/Bediener und nicht der Hersteller.

Bitte beachten Sie, dass unsere Geräte bestimmungsgemäß nicht für den gewerblichen, handwerklichen oder industriellen Einsatz konstruiert wurden. Wir übernehmen keine Gewährleistung, wenn das Gerät in Gewerbe-, Handwerks- oder Industriebetrieben sowie bei gleichzusetzenden Tätigkeiten eingesetzt wird.

**D****4. Technische Daten**

Netzspannung:	220 - 240 V ~ 50 Hz
Kältemittel:	R410 A
Kältemittelgruppe:	L1
Kältemittelfüllmenge:	410 g
Kühlleistung*:	3080 Watt
Leistungsaufnahme*:	1180 W
Energieeffizienzklasse*:	A (EER 2,61)
Einsatzbereich Raumtemperatur:	18 - 32°C
Druck max.:	4,2 MPA
Entfeuchterleistung max.(30°C/80%RH):	29 l/Tag
Ventilatorgeschwindigkeitsstufen:	2
Luftdurchsatz max.:	440 cbm/Std.
Nennstromaufnahme:	5,3 A
Kompressoranlaufstrom RLA max.:	18A
Schalldruckpegel:	≤ 56 dB(A)
Gehäusemaße H x B x T:	745 x 365 x 395 mm
Geräte-Gewicht:	ca. 28 kg

\* Daten nach EN 14511

**5. Vor Inbetriebnahme**

- Überzeugen Sie sich vor dem Anschließen, dass die Daten auf dem Typenschild mit den Netzdaten übereinstimmen.
- Stellen Sie das transportable Gerät stets auf einen stabilen waagerechten Untergrund.
- Das Gerät muss immer in senkrechter Position sein.
- Kippen Sie das Gerät nie um mehr als 45°! Nach Transport (Schrägstellen) das Gerät mindestens 1 Stunde nicht an die Steckdose anschließen.
- Bei Kühlfunktion muss die warme Abluft über den Abluftschlauch nach aussen geleitet werden. Eine Öffnung in der Wand oder im Fenster ist dafür vorzusehen.
- Beachten Sie, dass der Mindestabstand vom Gerät zur Wand seitlich 50 cm und nach hinten 36 cm betragen muss. Der Mindestabstand zu Gegenständen nach vorne muss 2m betragen.

**5.1 Aktivkohlefilter montieren (Abb. 4)**

1. Filterrahmen entnehmen
2. Filterhalter von Filterrahmen entfernen
3. Kohlefilter aus der Tüte nehmen
4. Kohlefilter in Filterrahmen legen

5. Filter mit Filterhalter befestigen
6. Filterrahmen einschieben

**5.2 Montage des Abluftschlauches (Abb. 5)**

Verwenden Sie nur den mitgelieferten Abluftschlauch (Ø 125 mm). Die Länge des Abluftschlauches kann von 360 mm bis 1500 mm variiert werden. Die beste Kühlleistung erhalten Sie mit der kürzesten Abluftschlauchlänge. Knicke oder starke Krümmungen des Abluftschlauches sollten vermieden werden, damit die Abluft ungehindert nach außen strömen kann. Wenn dies nicht beachtet wird, kann es zu Überhitzungen des ganzen Gerätes kommen und das Gerät abschalten. Das Gerät könnte dadurch beschädigt werden.

**Achtung!**

Die Länge des Abluftschlauches ist auf die technische Spezifikation des Gerätes abgestimmt. Verlängern Sie nicht den Schlauch, dies könnte zu Störungen am Gerät führen.

Unter Umständen kann es zu einem Unterdruck im Raum kommen, wodurch die Kühlleistung des Gerätes vermindert wird. Um dies zu verhindern muss für Luftzufuhr (Zimmertür einen Spalt offen lassen) gesorgt werden.

**Montage des Abluftschlauches durchs offene Fenster (Abb. 6)**

- Befestigen Sie den Abluftschlauch durch Linksdrehung an der Anschlussöffnung für den Abluftschlauch.
- Verwenden Sie den Fensterabluftheadapter und längenverstellbaren Fensteradapter. Befestigen Sie durch Rechtsdrehung den Fensterabluftheadapter am Abluftschlauch. Klemmen Sie den Fensteradapter in das einen Spalt geöffnete Fenster. Sichern Sie das Fenster, sodass der Fensteradapter zuverlässig hält. Stecken Sie den Fensterabluftheadapter in die dafür vorgesehene Öffnung des Fensteradapters.

**Hinweis:** Treffen Sie Vorkehrungen gegen unbefugtes Eindringen durch das Fenster.

**Montage des Abluftschlauches durch die Wand**

Wir empfehlen die Verwendung eines passenden Teleskopkanals mit selbständiger Verschlussklappe und Wandanschluss (z.B. aus dem Baumarkt) an dem Sie den Schlauch ohne Verwendung des Fensterabluftheadapters aufstecken.



## 6. Bedienung

### 6.1 Beschreibung der Betriebselemente (Abb. 7)

1. Schalter „SPEED“ – Ventilatorgeschwindigkeit
2. Schalter „TIMER“ – Zeitschaltuhr
3. LED – Anzeigefeld
4. Fernbedienungsensor
5. Schalter „MODE“ – Funktion
6. LED „Automatikfunktion eingestellt“
7. LED „Kühlfunktion eingestellt“
8. LED „Ventilatorfunktion eingestellt“
9. Schalter „UP“ – höher
10. Wahlschalter „Down“ – niedriger
11. LED „Gerät eingeschaltet“
12. LED „W.F.“ – Kondensatauffangschale voll
13. Schalter „ON/OFF“ - Ein / Aus
14. Schalter „Sleep“ – Schlaffunktion
15. unbelegt
16. LED „COMP.“ – Kompressor läuft
17. LED „Schlaffunktion eingestellt“
18. LED „TIMER“ – Zeitschaltuhr ein
19. LED „Ventilator langsam“
20. LED „Ventilator schnell“

### 6.2 Gerät Ein- und Ausschalten

Drücken Sie den Ein-/Ausschalter (ON/OFF). Das Gerät startet automatisch mit einer voreingestellten Temperatur von 24°C und langsamer Ventilatorgeschwindigkeit.

Entsprechend der Funktion in der das Gerät arbeitet, leuchten die LED's (s. Bedienfeld).

**Hinweis:** Das LCD Anzeigefeld zeigt die aktuelle Raumtemperatur an. (0-50°C)

Um das Gerät auszuschalten, drücken Sie nochmals den Ein-/Ausschalter.

### Achtung!

Nach dem Ausschalten des Gerätes müssen Sie mindestens 3 Minuten warten, bevor sie es wieder einschalten. Dadurch wird der Kompressor vor Überlastung geschützt und dessen Lebensdauer erheblich verlängert.

Das Kühlsystem schaltet sich aus, wenn die Zimmertemperatur niedriger als der eingestellte Wert am Thermostat ist. Die Luftumwälzung - Ventilation läuft wie eingestellt weiter. Wenn die Raumtemperatur wieder ansteigt, schaltet sich die Kühlung wieder ein.

### 6.3 Funktion auswählen

Drücken Sie den Wahlschalter „Funktion“ (MODE) in der Reihenfolge „Automatik“, „Kühlen“, „Ventilator“. Die der gewählten Funktion entsprechende LED leuchtet (s. Bedienfeld).

### 6.4 Soll-Temperatur einstellen (nur im Kühlbetrieb möglich)

Drücken Sie den Wahlschalter „Wärmer“ (UP) oder „Kühler“ (DOWN) um die von Ihnen gewünschte Solltemperatur einzustellen. Beim Drücken des Wahlschalters „Wärmer“ oder „Kühler“ wird im LED - Anzeigefeld die von Ihnen gewünschte Solltemperatur angezeigt. Ansonsten zeigt das LED - Anzeigefeld immer die aktuelle Raumtemperatur an.

### 6.5 Ventilatorgeschwindigkeit auswählen

Drücken Sie den Wahlschalter „Ventilatorgeschwindigkeit“ um die gewünschte Ventilatorgeschwindigkeit einzustellen. Die der gewählten Funktion entsprechende LED leuchtet. (s. Bedienfeld).

Ist das Gerät in „Automatikfunktion“ (AUTO) wird die Ventilatorgeschwindigkeit abhängig von der Raumtemperatur automatisch vom Gerät ausgewählt. Die entsprechende LED leuchtet. Der Wahlschalter „Ventilatorgeschwindigkeit“ ist deaktiviert.

### 6.6 Schlaffunktion einschalten (nur im Kühlbetrieb möglich)

Drücken Sie die Taste „Sleep“ um die Schlaffunktion einzuschalten. Um eine Unterkühlung zu vermeiden steigt die eingestellte Raumtemperatur in der ersten Stunde um 1°C bzw. innerhalb zwei Stunden um 2°C. Beim Ausschalten der Schlaffunktion sinkt die Raumtemperatur wieder auf den eingestellten Wert. Nach 12 Stunden Einschaltzeit in der Schlaffunktion schaltet das Gerät automatisch aus.

Ist die Schlaffunktion eingeschaltet läuft der Ventilator automatisch mit langsamer Geschwindigkeit. Die Geschwindigkeit kann nicht verändert werden.

### 6.7 Zeitschaltuhr einstellen

Drücken Sie den Schalter für „Zeitschaltuhr“ (TIMER) um die gewünschte Betriebsdauer (1 – 24 h) festzulegen. Die LED „Zeitschaltuhr betätigt“ (TIMER) leuchtet. Ist die Zeitschaltuhr eingestellt, schaltet das Gerät automatisch ab. Beim Drücken des Schalters „Zeitschaltuhr“ wird im LED Anzeigefeld die von Ihnen eingestellte Zeit angezeigt. Ist die Zeitschaltuhr nicht eingeschaltet, läuft das Gerät ständig.

**D**

Ist das Gerät an der Spannungsversorgung angeschlossen und Sie drücken den Schalter für „Zeitschaltuhr“ (TIMER) können Sie die Einschaltzeit des Geräts festlegen.

Steht z.B. die Zeitschaltuhr auf „2“ schaltet das Gerät nach Ablauf von 2 Stunden automatisch ein.

**6.8 Diagnosefunktion**

Im Fehlerfall zeigt das LED Display „E1“ oder „E2“.

Ist dies der Fall schalten Sie das Gerät aus und entfernen Sie den Netzstecker aus der Steckdose. Stecken Sie anschließend den Netzstecker wieder in die Steckdose und schalten Sie das Gerät wieder ein. Sollte „E1“ oder „E2“ immer noch angezeigt werden, setzen Sie sich mit ihrem Servicepartner in Verbindung.

**6.9 Fernbedienung**

Alle Funktionen können auch mit der mitgelieferten Fernbedienung eingestellt werden.

- Verwenden Sie eine Knopfzelle CR 2025 (3 V).
- Benutzen Sie niemals einen anderen als den angegebenen Batterietyp.
- Wird die Fernbedienung längere Zeit nicht benutzt entnehmen Sie bitte die Batterie um ein Auslaufen zu verhindern.
- Entsorgen Sie verbrauchte Batterien ordnungsgemäß.
- Halten Sie die Fernbedienung in die Richtung der Klimaanlage. Die Reichweite beträgt max. 5 Meter.
- Direkte Sonneneinstrahlung und Gegenstände können den Aktionsradius der Fernbedienung erheblich beeinträchtigen.
- Behandeln Sie die Fernbedienung sorgfältig. Lassen Sie sie nicht fallen, vermeiden Sie Hitze und Feuchtigkeit.

**Batterien einsetzen (Abb. 8):**

1. Öffnen Sie den Batteriefachdeckel.
2. Schieben Sie die Batterie von rechts nach links in das Batteriefach ein. Achten Sie darauf, dass der rechte, untere Batteriekontakt mit dem Minuspol und der linke, obere Batteriekontakt mit dem Pluspol der Batterie in Verbindung ist.
3. Schließen Sie den Batteriefachdeckel.

**6.10 Einstellung der Luftrichtung (Abb. 1/Pos. 2)**

Die horizontale Richtung der Luftströmung wird durch die horizontalen Lüftungsgitter bestimmt. Sie müssen per Hand eingestellt werden.

**6.11 Ablassen des Kondensats in der Kondensatauffangschale (Abb. 9)**

Das Gerät ist im Kühlbetrieb mit einer Kondensatrückführung ausgestattet. Das Kondensat wird während des Kühlbetriebes in einer im Gerät integrierten Auffangschale (ca. 1,2 ltr. Inhalt) gesammelt, über den Verflüssiger verdampft und über den Abluftschlauch nach außen geführt.

**Hinweis:**

Sollte die Luftfeuchtigkeit des Raumes mehr als 85 % (RH) betragen, ist der Anschluss eines Kondensatablassschlauches (siehe Abschnitt „6.12“) unbedingt notwendig.

**DAS GESAMTE KONDENSAT MUSS VOR AUSSERBETRIEBNAHME ODER UMSTELLUNG ABGELASSEN WERDEN!****Hinweis**

Wenn die Kondensatauffangschale voll ist, schalten Kompressor und Ventilator ab. Die LED „W.F.“ blinkt und ein Signal ertönt. Durch Drücken einer beliebigen Taste wird der Signalton abgeschaltet. Anschließend ist das Gerät vollständig abgeschaltet. In diesem Fall entleeren Sie den Behälter wie unten beschrieben:

1. Schalten Sie das Gerät aus, ziehen Sie den Netzstecker und bewegen Sie das Gerät nicht mehr.
2. Schieben Sie einen Behälter unter die Ablassschraube (1)
3. Schrauben Sie die Ablassschraube (1) ab
4. Entfernen Sie den Gummistopfen (2) von der Ablassöffnung (3)
5. Das Kondensat läuft in den Behälter. Sollte der Behälter kleiner als die Kondensatauffangschale sein, verschließen Sie die Ablassöffnung (3) mit dem Gummistopfen (2) und entleeren Sie den Behälter. Wiederholen Sie den Vorgang ab Punkt 4.
6. Nachdem die Kondensatauffangschale komplett entleert ist, montieren Sie Stopfen (2) und Ablassschraube (1) wieder.
7. Das Gerät kann wieder in Betrieb genommen werden, LED „W.F.“ blinkt nicht.

**6.12 Ablassen des Kondensats mit Schlauch (Abb. 9-10)**

**BEVOR SIE MIT DEM NACHFOLGEND BESCHRIEBENEN VORGANG BEGINNEN, MUSS DAS GESAMTE KONDENSAT ABGELASSEN SEIN!**

1. Schalten Sie das Gerät aus und ziehen Sie den Netzstecker.
2. Schrauben Sie die Ablassschraube (1) ab
3. Entfernen Sie den Gummistopfen (2) von der Ablassöffnung (3)
4. Stecken Sie den Kondensatablassschlauch (4) auf und sichern Sie ihn mit einer Schelle
5. Der Ablaufschlauch kann mit einem  $\varnothing 18\text{mm}$  Schlauch (5) verlängert werden. Verwenden Sie dazu ein passendes Verbindungsstück.

**Hinweis:**

Der Ablaufschlauch muss leicht abfallend nach außen verlaufen. Die „Kondensatauffangschale voll“ Anzeige ist außer Betrieb.

## 7. Reinigungsarbeiten durch den Endverbraucher, Wartung, Ersatzteilbestellung

Vor allen Reinigungsarbeiten ziehen Sie den Netzstecker, um einen Stromschlag oder Feuergefahren zu vermeiden.

### 7.1 Luftfilter reinigen

Die Klimaanlage ist mit 2 Filter ausgestattet:

1. Staubfilter (engmaschiges Filternetz)
2. Aktivkohlefilter (bindet Partikel in der Luft und verhindert das Entstehen von Bakterien)

**Achtung:** Betreiben Sie das Gerät nie ohne Luftfilter.

#### 1) Staubfilter

Verwenden Sie einen Staubsauger oder klopfen Sie den Staubfilter leicht aus. Ist der Filter sehr verschmutzt, waschen sie ihn mit warmem Wasser vorsichtig aus. Anschließend gut trocknen lassen.

#### 2) Aktivkohlefilter

Der Aktivkohlefilter befindet sich hinter dem oberen Staubfilter und ist nicht waschbar. Seine Lebensdauer ist abhängig von den Betriebsbedingungen.

Der Filter sollte geprüft und falls nötig ersetzt werden. Der Filterdeckel mit Aktivkohlefilter wird anschließend wieder am Gerät eingesetzt.

### 7.2 Gehäusereinigung

Verwenden Sie nur milde Reinigungsmittel und ein weiches Tuch, um das Gehäuse zu reinigen. Verwenden Sie niemals aggressive Mittel, Benzin, Alkohol oder Verdünnung zur Reinigung. Setzen Sie den Filter erst wieder ein, wenn er trocken ist.

### 7.3 Zum Saisonende

- Am Ende der Saison lassen Sie das Gerät etwa 3 Stunden in der Ventilatorfunktion laufen.
- Anschließend rollen Sie das Netzkabel auf und geben es in das Aufbewahrungsfach (Abb. 11 / Pos. 1) auf der Geräterückseite.
- Stellen Sie ein geeignetes Gefäß unter den Kondensatablass und entfernen Sie den Stopfen. Die Auffangschale wird entleert (s. Kapitel 6.11).
- Stecken Sie den Stopfen wieder in den Kondensatablass.

**Achtung:** Ein fehlender oder nicht richtig aufgesteckter Stopfen führt zu Wasseraustritt bei Wiederinbetriebnahme.

- Reinigen Sie die Filter und das Gehäuse.
- Setzen Sie die Filter, wenn trocken, wieder ein.
- Packen Sie das Gerät zur aufrechten Lagerung an einem staubfreien, trockenen Ort am besten in den Originalkarton.

### 7.4 Wartung

Im Geräteinneren befinden sich keine weiteren zu wartenden Teile.

### 7.5 Ersatzteilbestellung

Bei der Ersatzteilbestellung sollten folgende Angaben gemacht werden:

- Typ des Gerätes
  - Artikelnummer des Gerätes
  - Ident- Nummer des Gerätes
  - Ersatzteil- Nummer des erforderlichen Ersatzteils
- Aktuelle Preise und Infos finden Sie unter [www.isc-gmbh.info](http://www.isc-gmbh.info)

## 8. Entsorgung und Wiederverwertung

Das Gerät befindet sich in einer Verpackung um Transportschäden zu verhindern. Diese Verpackung ist Rohstoff und ist somit wieder verwendbar oder kann dem Rohstoffkreislauf zurückgeführt werden. Das Gerät und dessen Zubehör bestehen aus verschiedenen Materialien, wie z.B. Metall und Kunststoffe. Führen Sie defekte Bauteile der Sondermüllentsorgung zu. Fragen Sie im Fachgeschäft oder in der Gemeindeverwaltung nach!

**D****9. Hinweise zur Fehlerbeseitigung**

Wenn das Gerät richtig betrieben wird, dürften keine Störungen auftreten. Bei Störungen prüfen Sie die folgenden Möglichkeiten, bevor Sie den Kundendienst verständigen.

<b>Problem</b>	<b>mögliche Ursache</b>	<b>Abhilfe</b>
Gerät arbeitet nicht oder schaltet selbstständig ab	Stromausfall  Netzleitung oder Netzstecker beschädigt?  Kondensatauffangwanne voll  Die Umgebungstemperatur liegt außerhalb des Arbeitsbereiches	Spannung prüfen, ggf. auf Wiedereinschalten warten.  Instandsetzung durch Fachbetrieb  Kondensatauffangwanne entleeren  Gerät nicht außerhalb des Arbeitsbereiches betreiben
Gerät kühlt nicht oder nicht zufriedenstellend	Abluftschlauch abgeknickt, nach unten geführt, verlängert, verstopft  Filter verunreinigt, Öffnungen durch Fremdkörper blockiert  Mindestabstände zu klein  Unterdruck im Aufstellungsraum bei Betrieb mit Wanddurchbruch  Betriebsmodus "Kühlen" nicht eingestellt  Gerät wird mit Einschaltverzögerung betrieben  Solltemperatur zu hoch eingestellt  Überspannung durch Blitzschläge	Für freien weg der Abluft sorgen  Filter reinigen, Fremdkörper entfernen  Mindestabstände einhalten  Druckausgleich durch Öffnen von Tür/Fenster schaffen  Betriebsmodus "Kühlen" einstellen  Gerät einschalten  Solltemperatur reduzieren  Gerät ausschalten, Netzstecker ziehen, nach 5 Minuten Wartezeit neu einschalten
Kondenswasseraustritt am Gerät	Gerät steht schief  Stopfen der beiden Kondensat-Abflüsse sind nicht korrekt aufgesteckt oder beschädigt	Gerät senkrecht stellen, auf sicheren Stand achten  Stopfen korrekt anbringen oder ggf. ersetzen

Nach längerem Gebrauch sollte das Gerät durch eine Fachfirma überprüft werden.

**GB**

1. Safety instructions
2. Layout
3. Proper use
4. Technical data
5. Before starting the equipment
6. Operation
7. Cleaning, maintenance and ordering of spare parts
8. Disposal and recycling
9. Troubleshooting

**GB****⚠ Important!**

When using the equipment, a few safety precautions must be observed to avoid injuries and damage. Please read the complete operating instructions and safety regulations with due care. Keep this manual in a safe place, so that the information is available at all times. If you give the equipment to any other person, hand over these operating instructions and safety regulations as well. We cannot accept any liability for damage or accidents which arise due to a failure to follow these instructions and the safety instructions.

**1. Important safety instructions**

- Read and comply with the safety instructions before you start to use the equipment.
- Keep the operating instructions in a safe place once you have read them and give them to all third parties who may also operate the air conditioner.
- Position the equipment in such a way that the mains plug is accessible at all times.
- Check the mains lead at regular intervals for signs of defects or damage. A damaged mains lead may only be replaced by an electrician or ISC GmbH in compliance with the relevant regulations.
- This equipment is not designed for commercial use.
- The equipment must never be used in bathrooms.
- Children or infirm persons may use the equipment only under supervision. Children are not allowed to use the equipment as a toy.
- The air conditioner is only suitable for air-conditioning in small- to medium-sized rooms. Never use it for special purposes such as for the storage of food, precision instruments, plants, animals, paints or works of art, since they could become damaged.
- Check that the actual mains voltage is the same as the mains voltage specified on the rating plate.
- The equipment may only be operated from a properly earthed shock-proof socket.
- For electrical safety purposes we recommend that you install a residual current device circuit-breaker (earth-leakage circuit-breaker).
- **Important!** Do not extend the cable and never use multiple plugs. Otherwise there is a risk that electrical safety can no longer be guaranteed.
- Never pull the mains plug out of the socket while the equipment is running.
- In the event of any abnormalities in the operation of the equipment (e.g. smell of burning), immediately switch off the equipment and pull the plug. There is a risk of electric shock or fire damage if the equipment is allowed to continue running with possible defects.
- Never pull the plug out of the socket by pulling the cable. Hold the mains plug firmly to pull it out of the socket. Otherwise there is a risk of damaging the cable.
- Never actuate any switches with wet hands. Otherwise there is a danger of an electric shock.
- Never allow the cool air to blow directly at you and do not allow the air in the room to become too cold. This may lead to discomfort and may also be harmful to health.
- Never place and plants or animals directly in the path of the flow of cool air. Plants or animals may suffer under the effect of the flow of cool air.
- Never poke fingers or objects in the air outlet vents. The rotating fan can cause injuries.
- Never attempt to repair the air conditioner yourself. Improper repair and maintenance work can result in damage to the equipment and cause fires or damage from condensation water.
- Always switch off the equipment and pull the plug before you start to clean it (risk of injury).
- Never clean the air conditioner with water. This could result in an electric shock or fire.
- Do not use any inflammable agents for cleaning purposes as they could cause a fire or deformation.
- Never touch any metal parts on the inside of the equipment when removing the air filter. You may injure yourself.
- If the air conditioner is not used for a lengthy period of time the room has to be ventilated every now and then, otherwise there is a risk of lack of oxygen.
- Never install the equipment in a room in which combustible gases can be emitted. Emitted gases may collect and cause an explosion.
- Never hold any burning objects close to the equipment if they could be directly affected by the emitted air. This may result in their not being completely burnt.
- Pull the mains plug out of the socket if the equipment is not going to be used for some time.
- Always switch off the equipment and pull out the power plug during a storm. Electrical parts may get damaged as a result of overvoltage.
- If the coolant circuit should develop a leak, switch off the equipment immediately and contact your service partner.

- There is a risk of harmful gas being generated if any of the coolant escapes and comes into contact with a flame. Switch off the equipment immediately.
- To avoid electromagnetic interference the device should be kept away from televisions and radios.
- Always place the portable device on a firm, horizontal footing.
- The unit must always be stored and operated in an upright position.
- The unit must never be covered whilst it is operating since this prevents air passing in and out of it, resulting in the unit being damaged.

#### Packaging

The unit is supplied in packaging to prevent it from being damaged in transit. The raw materials in this packaging can be reused or recycled.

#### CAUTION!

##### Read all safety regulations and instructions.

Any errors made in following the safety regulations and instructions may result in an electric shock, fire and/or serious injury.

**Keep all safety regulations and instructions in a safe place for future use.**

## 2. Layout

#### Front (Fig. 1)

1. Indicator panel
2. Air outlet grille
3. Trough handles
4. Guide rollers

#### Rear (Fig. 2)

5. Air filter
6. Air inlet
7. Storage compartment for power cable
8. Connection operating for exhaust air hose
9. Connection for continuous condensation drain

#### Accessories (Fig. 3)

10. Exhaust air hose
11. Window adapter without opening
12. Window adapter with opening
13. Exhaust air adapter for window
14. Remote control
15. Activated carbon filter
16. Water drainage hose

## 3. Proper use

The air-conditioning system is only designed to air-condition dry rooms with a maximum room volume of 80 m<sup>3</sup>. The room volume depends on the local conditions. Large window areas, additional heat sources (PC, television, people, etc.), poor wall insulation, etc. serve to reduce this room volume.

The machine is to be used only for its prescribed purpose. Any other use is deemed to be a case of misuse. The user / operator and not the manufacturer will be liable for any damage or injuries of any kind caused as a result of this.

Please note that our equipment has not been designed for use in commercial, trade or industrial applications. Our warranty will be voided if the machine is used in commercial, trade or industrial businesses or for equivalent purposes.

## 4. Technical data

Mains voltage:	220 - 240 V ~ 50 Hz
Refrigerant:	R410 A
Refrigerant group:	L1
Refrigerant filling capacity:	410 g
Cooling capacity*:	3080 W
Power input*:	1180 W
Energy efficiency class*:	A (EER 2.61)
Area of application: "Room temperature"	18 - 32°C
Max. pressure:	4.2 MPA
Max. dehumidifier output (30 °C/80% RH):	29 l/day
Fan speed levels:	2
Max. air throughput:	440 cbm/h
Rated current consumption:	5.3 A
Compressor start-up current RLA max.	18 A
Sound pressure level:	≤ 56 dB(A)
Housing dimensions H x W x D:	745 x 365 x 395 mm
Unit weight:	approx. 28 kg

\* Data in accordance with EN 14511

## 5. Before starting the equipment

- Before you connect the equipment to the mains supply make sure that the data on the rating plate are identical to the mains data.
- Always place the portable device on a firm, horizontal footing.
- The machine must always be in an upright position.
- Never tilt the device by more than 45°! Whenever the device has been transported (inclined positions), leave for at least one hour before connecting to a socket outlet.
- In the cooling function the warm exhaust air must be transferred outside by the exhaust air hose. An opening in the wall or window must therefore be provided.
- Please note that the minimum distance between the equipment and the wall to the side 50 cm and rear must be 36 cm. The minimum distance to other objects at the front must be 2 m.

### 5.1. Replacing the carbon filter (Fig. 4)

1. Take out the filter frame
2. Remove the filter fastener from the filter frame
3. Take the carbon filter out of the bag
4. Place the carbon filter in the filter frame
5. Fasten the filter with the filter fastener
6. Slide in the filter frame

### 5.2. Installing the exhaust air hose (Fig. 5)

Use only the supplied exhaust air hose (Ø 125 mm). The length of the exhaust air hose can be varied from between 360 mm to 1500 mm. For the most effective cooling the hose should be as short as possible. Avoid kinks or excessive bends in the hose so that the exhaust air can be transferred out without hindrance. If you ignore this advice, the device as a whole may overheat and shut down. This could result in damage to the device.

#### Warning!

The length of the exhaust air hose is matched to the technical specifications of the device. Never extend the hose as this could lead to malfunctions or faults on the device.

Under certain circumstances a partial vacuum may develop in the room, which will lead to a reduction in the cooling performance of the device. To prevent this from happening you must ensure that there is a supply of air to the room (leave the door to the room slightly open).

### Fitting the exhaust air hose through an open window (Fig. 6)

- Secure the exhaust air hose to the connection opening for the exhaust air hose by turning it anti-clockwise.
- Use the exhaust air adapter for the window and the extendible window adapter. Fasten the air adapter for the window to the exhaust air hose by turning it clockwise. Open the window slightly and clamp the window adapter in the gap. Secure the window so that the window adapter is kept firmly in place. Insert the exhaust air adapter for the window in the opening provided in the window adapter.

**Note:** Take appropriate precautions to prevent unauthorized entry through the window.

### Fitting the exhaust air hose through the wall

We recommend that you use a suitable telescopic duct with automatic shutter and wall connection (available at your DIY store) to which you can connect the hose without using the exhaust air adapter for the window.

## 6. Operation

### 6.1 Description of the control elements (Fig. 7)

1. "SPEED" switch – fan speed
2. "TIMER" switch
3. LED indicator panel
4. Remote control sensor
5. "MODE" switch
6. LED "Automatic mode set"
7. LED "Cool mode set"
8. LED "Fan function set"
9. "UP" switch - higher
10. "Down" selector switch - lower
11. LED "Device ON"
12. "W.F." LED – condensate tray full
13. "ON/OFF" switch
14. "Sleep" switch - sleep function
15. Unassigned
16. "COMP" LED - compressor running
17. LED "Sleep function set"
18. "TIMER" LED – timer on
19. LED "Fan: Slow"
20. LED "Fan: Fast"



**6.2 Switching the equipment on and off**

Press the ON/OFF switch. The equipment starts up automatically with a preselected temperature of 24°C and a slow fan speed.

The status of the device, or mode in which it is running, will be shown by the corresponding LEDs (see indicator panel).

**Note:** The LCD indicator panel shows the current room temperature (0 -50°C).

To switch the device off, press the On/Off switch again.

**Important.**

After you have switched off the unit, you must wait at least three minutes before you switch it on again. This protects the compressor from overloads and considerably extends its service life.

The cooling system switches itself off whenever the room temperature is below the value set on the thermostat. The air circulation/ventilation fan continues to run as set. If the room temperature increases again, the cooling system switches on again.

**6.3 Selecting the mode**

Press the "Mode" selector (MODE) in the sequence "Automatic", "Cool", "Fan". The LED for the selected mode lights up (see indicator panel).

**6.4 Setting the set-point temperature (only possible in cooling mode)**

Press the "Warmer" selector (TEMP.UP) or "Cooler" (TEMP.DOWN) to set your desired set-point temperature. If you press the "Warmer" or "Cooler" selector, the LED indicator panel will show your desired set-point temperature. Otherwise the LED indicator panel always shows the current room temperature.

**6.5 Selecting the fan speed**

Press the "Fan speed" selector to set the desired fan speed.

The LED for the mode lights up (see indicator panel). If the device is in "Automatic mode" (AUTO) the fan speed will be selected automatically by the device in dependency on the room temperature. The corresponding LED lights up. The "Fan speed" is deactivated.

**6.6 Activating the sleep function (only possible in cooling mode)**

Press the "Sleep" key to activate the sleep function. In order to prevent undercooling, the set room temperature increases 1 °C during the first hour and 2 °C within 2 hours. When the sleep function is switched off the room temperature decreases back to the set value. After the sleep function has been on for 12 hours the equipment switches off automatically.

When the sleep function has been activated, the fan will automatically run at low speed. The fan speed cannot be changed.

**6.7 Setting the timer**

Press the switch for the "Timer" (TIMER) to set the desired operating time (1 - 24 h). The "Timer" (TIMER) LED lights up. If the timer is set, the device starts automatically. If you press the "Timer" switch, the time you have set will be shown in the LCD indicator panel. If the timer has not been switched on, the device will run continuously.

If the unit is connected to the voltage supply and you press the TIMER switch, you can set the time at which you wish the unit to be switched on. If, for example, the timer shows "2", this means that the device will start up automatically in 2 hours time.

**6.8 Diagnostic function**

The LED display will indicate "E1" or "E2" if a fault occurs. In this case switch off the equipment and pull the power plug out of the socket outlet. Then plug the power plug back into the socket outlet and restart the equipment. If "E1" or "E2" are still indicated contact your service partner.

**6.9 Remote control**

All modes and functions can be set using the supplied remote control.

- Use a CR 2025 (3 V) button cell .
- Never use a battery type other than the specified one.
- If the remote control is not used for a lengthy period of time, remove the batteries to prevent them leaking.
- Dispose of spent batteries properly.
- Point the remote control towards the air-conditioning system. The range is max. 5 meters.
- Direct sunlight and objects can considerably reduce the range of the remote control.
- Handle the remote control with care. Do not drop it and keep it away from heat and moisture.

**GB****Inserting battery (Figure 8):**

1. Open the battery compartment cover.
2. Slide the battery into the battery compartment from the right to left. Make sure that the right, bottom battery contact is in connection with the negative pole and the left, top battery contact with the positive pole of the battery.
3. Close the battery compartment cover.

**6.10 Setting the direction of the air (Fig. 1/Item 2)**

The horizontal direction of the air flow is determined by the horizontal ventilation grille. It has to be adjusted by hand.

**6.11 Draining the condensate in the condensate tray (Fig. 9)**

For the cooling mode the device is fitted with a condensate return unit. When the system is in operation the condensate is collected in a trough (approx. contents 1.2 liters) integrated in the device. From there it is evaporated by the condenser and transferred outside by the exhaust air hose.

**Note:**

If the humidity in the room exceeds 85% (RH), a condensate drainage hose (see section "6.10") is absolutely essential.

**ALL OF THE CONDENSATE MUST BE DRAINED OFF BEFORE YOU EVER RELOCATE OR STOP USING THE DEVICE.**

**Note:**

When the condensate tray is full the compressor and the fan motor shut down. The "W.F." LED flashes and a signal sounds. The signal can be disabled by pressing any button. The unit will then be shut down completely.

When this happens, empty the tray as described below:

1. Switch off the unit, pull the plug and do not move the unit.
2. Push a container under the drain screw (1).
3. Unscrew the drain screw (1).
4. Remove the rubber bung (2) from the drain opening (3).
5. The condensate runs into the container. If the container is smaller than the condensate tray, seal the drain opening (3) with the rubber bung (2) and empty the container. Then repeat the process from point 4.
6. Once the condensate tray has been completely emptied, fit the bung (2) and the drainage screw (1) again.
7. Start the unit again. The "W.F." LED will no longer flash.

**6.12 Draining the condensate with a hose (Fig. 9-10)**

**ALL THE CONDENSATE MUST HAVE BEEN DRAINED BEFORE YOU START THE FOLLOWING PROCESS.**

1. Switch off the unit and pull the power plug.
2. Unscrew the drain screw (1).
3. Remove the rubber bung (2) from the drain opening (3).
4. Connect the condensate drainage hose (4) and secure it with a clip
5. The drainage hose can be extended with a hose (5) with a diameter of 18mm. If you do so, make sure you use a suitable connector.

**Note:**

The drainage hose must run to the outside with a slight fall. The "Condensate tray full" indicator is not operational.

**7. Cleaning, maintenance and ordering of spare parts**

To avoid an electric shock or risk of fire, always pull out the mains plug first before starting any cleaning work .

**7.1 Cleaning the air filter**

The air conditioner is fitted with 2 filters.

1. Dust filter (close-meshed filter net)
2. Activated carbon filter (binds particles in the air and prevents the development of bacteria)

**Important:** Never use the device without air filters.

**1) Dust filter**

Use a vacuum cleaner or tap the dust filter gently to remove the dust. If the filter is very dirty, wash it carefully with warm water. Then allow to dry thoroughly.

**2) Activated carbon filter**

The activated carbon filter is located behind the top dust filter and cannot be washed. Its service life is dependent on the operating conditions. The filter should be inspected and replaced if necessary. The filter cover then has to be fitted back on the device with the activated charcoal filter.

**7.2 Cleaning the housing**

Use only gentle cleaner and a soft cloth to clean the housing. Never use aggressive media, petrol, alcohol or thinner. Only fit the filter back in place when thoroughly dry.

### 7.3 At the end of the season

- At the end of the season, let the device run for approx. 3 hours in the fan function (FAN).
- Then roll up the power cable and store it in the compartment (Figure 11/Item 1) at the back of the equipment.
- Place a suitable container beneath the condensate drain and remove the plug. The trough then empties (see Chapter 6.11).
- Re-insert the plug in the condensate drain.  
**Important:** If the plug is not inserted or is not inserted correctly, water will escape the next time the device is used again.
- Clean the filter and the housing.
- Re-insert the filter when thoroughly dry.
- Store the device in an upright position, preferably packed in the original box, in a dry and dust-tight location.

### 7.4 Maintenance

- There are no parts inside the equipment which require additional maintenance.

### 7.5 Ordering replacement parts:

Please quote the following data when ordering replacement parts:

- Type of machine
- Article number of the machine
- Identification number of the machine
- Replacement part number of the part required

For our latest prices and information please go to [www.isc-gmbh.info](http://www.isc-gmbh.info)

## 8. Disposal and recycling

The unit is supplied in packaging to prevent its being damaged in transit. This packaging is raw material and can therefore be reused or can be returned to the raw material system.

The unit and its accessories are made of various types of material, such as metal and plastic.

Defective components must be disposed of as special waste. Ask your dealer or your local council.

**GB****9. Troubleshooting**

If the device is operated properly you should experience no problems with malfunctions or faults. In the event of any malfunctions or faults, please check the following before you contact your customer services.

<b>Problem</b>	<b>Rectification measures</b>
Device does not work	Is the mains plug properly connected? Is there a voltage supply at the mains socket outlet? Was the ON/OFF button pressed? Is the condensation water tank full or not properly inserted?
Device does not have a cooling effect or cooling performance is not satisfactory	If the room temperature is below 18°C, the cooling mode will not work. If the room temperature is above 18°C, the cooling compressor will automatically activate after a potential defrosting phase. Is the room exposed to direct sunlight? Are any doors and windows open? Are there a lot of people in the room? Is a device in the room generating a lot of heat?
Weak ventilation performance	Is the air hose blocked? Is the filter soiled? Is the air inlet or air outlet blocked?
The device is too loud	Has the device been set up on an uneven surface/at an angle?
The compressor does not work	Is the condensation water tank full? If the compressor has overheated and the overheating cutout has switched off the compressor, wait until the compressor cools down.

**Have the device inspected by a specialist firm when you have used it for some time.**

1. Consignes de sécurité
2. Description de l'appareil
3. Utilisation conforme à l'affectation
4. Caractéristiques techniques
5. Avant la mise en service
6. Commande
7. Nettoyage, maintenance et commande de pièces de rechange
8. Mise au rebut et recyclage
9. Conseils en cas de défaillance

**F****⚠ Attention !**

Lors de l'utilisation d'appareils, il faut respecter certaines mesures de sécurité afin d'éviter des blessures et dommages. Veuillez donc lire attentivement ce mode d'emploi/ces consignes de sécurité. Veillez à le conserver en bon état pour pouvoir accéder aux informations à tout moment. Si l'appareil doit être remis à d'autres personnes, veillez à leur remettre aussi ce mode d'emploi/ces consignes de sécurité. Nous déclinons toute responsabilité pour les accidents et dommages dus au non-respect de ce mode d'emploi et des consignes de sécurité.

**1. Consignes de sécurité**

- Lisez les consignes de sécurité à respecter avant d'employer l'appareil.
- Une fois lu, conservez le mode d'emploi et remettez-le à toute personne chargée de commander le système de climatisation.
- Mettez l'appareil en place de manière que la fiche secteur soit toujours accessible.
- Le câble réseau doit être régulièrement contrôlé du point de vue d'éventuels défauts ou endommagements. Un câble réseau endommagé doit uniquement être remplacé par un(e) spécialiste électricien(ne) ou par l'entreprise ISC GmbH en prenant en considération les prescriptions pertinentes.
- L'appareil ne convient pas à une utilisation industrielle.
- Il est interdit d'utiliser l'appareil dans la salle de bains.
- Les enfants ou personnes fragiles sont uniquement autorisées à utiliser cet appareil sous surveillance. Il est interdit aux petits-enfants de jouer avec cet appareil.
- Le système de climatisation convient uniquement à l'acclimatation de salles petites à moyenne. Ne n'utilisez pas à des buts spéciaux (conservation d'aliments, d'instruments de précision, de plantes, animaux, de couleurs ou d'objets d'art). Cela pourrait endommager ces choses.
- Assurez-vous que la tension secteur disponible ait la même valeur que celle indiquée comme tension réseau sur la plaque signalétique.
- Il est seulement autorisé de raccorder l'appareil à une prise de courant de sécurité correctement mise à la terre.
- Pour la sécurité électrique, installez un disjoncteur à courant de défaut (disjoncteur protecteur FI).
- **Attention !** Ne rallongez pas câble réseau et n'utilisez pas de prises multiples. La sécurité électrique ne serait sinon plus assurée.
- Ne retirez jamais la fiche secteur de la prise lorsque l'appareil fonctionne.
- Mettez immédiatement l'appareil hors circuit et retirez le câble secteur dès que vous constatez un état de fonctionnement anormal (par exemple une odeur de brûlé). Si vous continuez à faire fonctionner alors l'appareil, cela peut entraîner des défauts de l'installation, une électrocution ou encore des incendies.
- Ne tirez jamais la fiche de contact de la prise de courant par le câble. Retirez la fiche de la prise en la tenant fermement. Sinon, cela peut endommager le câble secteur.
- N'actionnez pas un interrupteur avec des mains mouillées. Cela pourrait entraîner une électrocution.
- Ne vous mettez pas directement dans le courant d'air froid et ne laissez pas la salle devenir trop froide. Cela pourrait vous mettre mal à l'aise et nuire à votre santé.
- Ne déposez aucune plante et ne faites venir aucun animal directement dans le courant d'air froid. Les animaux et les plantes peuvent souffrir sous l'influence du courant d'air froid.
- Ne mettez jamais vos doigts ni des objets dans les orifices de sortie d'air. Le ventilateur en rotation peut entraîner des blessures.
- Ne réparez jamais l'installation vous-même et n'en effectuez pas non plus la maintenance. Les réparations mal appropriées et les travaux d'entretien incorrects peuvent endommager l'appareil et provoquer des incendies ou des dommages en raison de l'eau de condensation.
- Avant de nettoyer l'appareil, mettez-le hors circuit et retirez la fiche secteur. Sinon, risque de blessures.
- Ne nettoyez pas l'installation de conditionnement d'air à l'eau. Cela peut entraîner une électrocution ou un incendie.
- N'utilisez aucun produit de nettoyage combustible. Cela peut entraîner un incendie ou une déformation du boîtier.
- N'effleurez aucune pièce métallique en sortant le filtre à air. Vous pourriez vous blesser.
- Si le système de climatisation est utilisé pendant un temps prolongé, il faut aérer de temps en temps la pièce. Sinon, cela peut entraîner un manque d'oxygène.
- N'installez jamais l'appareil dans une pièce dans laquelle des gaz inflammables peuvent entrer. Le gaz s'échappant peut s'accumuler et causer une explosion.

- Ne conservez aucun objet inflammable à proximité de l'installation, l'air du conditionneur pourrait directement les allumer. Cela pourrait entraîner une brûlure incomplète.
- Tirez la fiche de contact lorsque vous n'utilisez pas l'appareil pendant une période prolongée.
- Mettez l'appareil hors circuit pendant un orage et retirez la fiche secteur. Les pièces électriques peuvent éventuellement être endommagées par une surtension.
- En cas de défaut d'étanchéité dans le circuit de produit réfrigérant, mettez l'appareil immédiatement hors circuit et informez et votre partenaire de services.
- Si du liquide réfrigérant s'échappe dans la pièce, lorsqu'il entre en contact avec une flamme, cela peut entraîner des gaz nocifs à la santé. Mettez l'appareil immédiatement hors circuit.
- Pour éviter des interférences électromagnétiques, maintenez l'appareil à distance des appareils téléviseurs et radios.
- Placez toujours l'appareil transportable sur un support stable et horizontal.
- L'appareil doit toujours être conservé et exploité en position verticale.
- Ne couvrez jamais l'appareil pendant son fonctionnement, étant donné que cela empêche l'entrée d'air et/ou la sortie d'air et endommage l'appareil.

**Emballage :**

L'appareil se trouve dans un emballage permettant d'éviter les dommages dus au transport. Cet emballage est en matière naturelle et recyclable et peut donc être réutilisé ultérieurement ou réintroduit dans le circuit des matières premières.

**⚠ AVERTISSEMENT !****Veillez lire toutes les consignes de sécurité et instructions.**

Tout non-respect des consignes de sécurité et instructions peut provoquer une décharge électrique, un incendie et/ou des blessures graves.

**Conservez toutes les consignes de sécurité et instructions pour une consultation ultérieure.****2. Description de l'appareil****Face avant (fig. 1)**

1. Zone de commande
2. Grille de diffusion d'air
3. Cavités des poignées
4. Roues directrices

**Face arrière (fig. 2)**

5. Filtre à air
6. Entrée d'air
7. Compartiment de rangement du câble réseau
8. Orifice de raccordement pour tuyau d'air d'échappement
9. Raccord la sortie constante de l'eau de condensation

**Accessoires (fig. 3)**

10. Tuyau d'air d'échappement
11. Adaptateur de fenêtre sans ouverture
12. Adaptateur de fenêtre avec ouverture
13. Adaptateur d'air de refoulement de la fenêtre
14. Télécommande
15. Filtre à charbon actif
16. Tuyau de sortie d'eau

**3. Utilisation conforme à l'affectation**

Le climatiseur convient uniquement à la climatisation de pièces sèches d'un volume de 80 m<sup>3</sup> maxi. La taille de la pièce dépend des circonstances du lieu. De grandes surfaces vitrées, des sources de chaleur supplémentaires (ordinateur, télévision, personnes, etc.), un défaut d'isolation des murs, etc. diminuent cette taille de la pièce.

La machine doit exclusivement être employée conformément à son affectation. Chaque utilisation allant au-delà de cette affectation est considérée comme non conforme. Pour les dommages en résultant ou les blessures de tout genre, le producteur décline toute responsabilité et l'opérateur/l'exploitant est responsable.

Veillez au fait que nos appareils, conformément à leur affectation, n'ont pas été construits, pour être utilisés dans un environnement professionnel, industriel ou artisanal. Nous déclinons toute responsabilité si l'appareil est utilisé professionnellement, artisanalement ou dans des sociétés industrielles, tout comme pour toute activité équivalente.

## F

#### 4. Caracteristiques

Tension du réseau :	220 - 240 V ~ 50 Hz
Réfrigérant :	R410 A
Groupe de réfrigérant :	L1
Quantité de remplissage de réfrigérant :	410 g
Puissance frigorifique*:	3080 watts
Puissance absorbée*:	1180 W
Classe d'efficacité énergétique* :	A (EER 2,61)
Température ambiante du site d'application :	18 - 32°C
Pression maxi. :	4,2 MPA
Puissance de déshydratation maxi. (30°C/80%RH) :	29 l/Jour
Vitesses de ventilation :	2
Débit d'air maxi. :	440 m³/h.
Consommation de courant :	5,3 A
Courant de démarrage du compresseur RLA maxi. :	18 A
Niveau de pression acoustique :	≤ 54 dB(A)
Côtes du carter du H x l x P :	745 x 365 x 395 mm
Poids de l'appareil :	env. 28 kg

\* données selon EN 14511

#### 5. Avant la mise en service

- Assurez-vous, avant de connecter la machine, que les données se trouvant sur la plaque de signalisation correspondent bien aux données du réseau.
- Placez toujours l'appareil transportable sur un support stable et horizontal.
- L'appareil doit toujours être en position verticale.
- Ne basculez jamais l'appareil de plus de 45° !  
Après un transport (incliner), ne raccordez pas l'appareil pendant au moins 1 heure à la prise de courant.
- En fonction de refroidissement, l'air d'évacuation chaud doit être évacué à l'extérieur via le tuyau d'air d'échappement. Il faut prévoir à cet effet une ouverture dans la paroi ou dans la fenêtre.
- Veillez à ce que l'écart minimal de l'appareil par rapport au mur, latéralement et en arrière doit être de 36 cm. L'écart minimal par rapport des objets vers l'avant doit être 2 m.

#### 5.1. Remplacez le filtre à charbon (fig. 4)

1. Retirez le cadre de filtre
2. Retirez le support de filtre du cadre de filtre
3. Prenez le filtre à charbon de la poche
4. Placez le filtre à charbon dans le cadre du filtre
5. Fixez le filtre au support de filtre
6. Poussez le cadre de filtre

#### 5.2 Montage ontage du tuyau d'air d'échappement (fig. 5)

Utilisez exclusivement le tuyau d'air d'échappement fourni. La longueur du tuyau d'air d'échappement peut varier de 360 mm à 1500 mm. Le tuyau le plus court est celui qui donne la meilleure puissance de refroidissement. Des plis ou courbes prononcées du tuyau d'air d'échappement doivent être évités afin que l'air d'échappement puisse sortir sans obstacle vers l'extérieur. Si ce point n'est pas respecté, cela peut entraîner une surchauffe de l'appareil complet et mettre l'appareil hors circuit. Ce qui pourrait endommager l'appareil.

#### Avertissement !

La longueur du tuyau d'air d'échappement est adaptée à la spécification technique de l'appareil. Ne rallongez pas le tuyau flexible, cela peut entraîner des dérangements de l'appareil.

Le cas échéant, cela peut entraîner une dépression dans la pièce, ce qui réduirait la puissance frigorifique de l'appareil. Pour l'éviter, l'alimentation en air (laisser la porte de chambre entrouverte) doit être assurée.

#### Montage du tuyau d'air d'échappement par la fenêtre ouverte (fig. 6)

- Fixez le tuyau d'air d'échappement en le tournant à gauche au niveau de l'orifice de raccordement pour le tuyau d'air d'échappement.
- Utilisez l'adaptateur d'air d'échappement de la fenêtre et l'adaptateur de fenêtre réglable en longueur. Fixez l'adaptateur d'air de refoulement de la fenêtre sur le tuyau d'air d'échappement par une rotation à droite. Coincez l'adaptateur de fenêtre dans la fente de la fenêtre ouverte. Bloquez la fenêtre pour que l'adaptateur de fenêtre tienne bien. Enfoncez l'adaptateur d'air de refoulement de la fenêtre dans l'ouverture prévue à cet effet de l'adaptateur de fenêtre.

**Remarque :** Prenez des mesures pour éviter que personne ne pénètre sans autorisation par la fenêtre.



## Montage du tuyau d'air d'échappement à travers le mur

Nous recommandons l'utilisation d'un canal de télescope convenant avec clapet de fermeture automatique et raccord de mur (p. ex. du marché de la construction) auquel vous raccordez le tuyau sans utiliser l'adaptateur d'air d'échappement de la fenêtre.

## 6. Commande

### 6.1 Description des organes de commande (fig. 7)

1. Commutateur « SPEED » – vitesse du ventilateur
2. Commutateur « TIMER » – minuterie
3. DEL – affichage
4. Capteur de télécommande
5. Commutateur « MODE » – fonctionnement
6. Voyant « fonctionnement automatique réglé »
7. Voyant « fonction de refroidissement réglée »
8. Voyant « fonction du ventilateur réglée »
9. Commutateur « UP » – plus haut
10. Sélecteur « Down » – plus bas
11. LED « appareil en circuit »
12. Voyant « W.F. » – cuve de collecte d'eau de condensation pleine
13. Commutateur « ON/OFF » - marche/arrêt
14. Interrupteur « Sleep » – fonction sommeil
15. non affecté
16. Voyant « COMP. » – compresseur fonctionne
17. LED « réglage fonction veille »
18. Voyant « TIMER » – minuterie en circuit
19. Voyant « ventilateur lentement »
20. Voyant « ventilateur rapidement »

### 6.2 Mettre l'appareil en et hors service

Appuyez sur l'interrupteur Marche / Arrêt (ON/OFF). L'appareil démarre automatiquement avec une température pré-réglée de 24°C et une vitesse lente du ventilateur.

Conformément au mode dans lequel l'appareil fonctionne, les voyants s'allument (cf. tableau de commande).

**Remarque :** Le champ d'affichage à cristaux liquides indique la température ambiante actuelle. (0-50°C)

Pour mettre l'appareil hors circuit, appuyez encore une fois sur l'interrupteur Marche / Arrêt.

### Attention !

Après mise hors service de l'appareil, il faut attendre au moins 3 minutes avant de le remettre en circuit. Ceci protège le compresseur de la surcharge et prolonge nettement sa durabilité.

Le système de refroidissement se met hors circuit lorsque la température ambiante est inférieure à celle réglée au thermostat. La circulation de l'air (ventilation) continue à fonctionner comme elle est réglée. Lorsque la température ambiante remonte, le système de refroidissement se met à nouveau en marche.

### 6.3 Sélectionner la fonction

Appuyez sur le sélecteur „fonction“ (MODE) dans l'ordre suivant : „automatique“, „refroidir“, „ventilateur“. Le voyant correspondant à la fonction sélectionnée s'allume (cf. tableau de commande).

### 6.4 Régler la température de consigne (uniquement possible en mode de refroidissement)

Appuyez sur le sélecteur « plus chaud » (UP) ou « plus froid » (DOWN) afin de régler la température de consigne désirée. En appuyant sur le sélecteur « plus chaud » ou « plus froid », la température de consigne désirée s'affiche dans le champ d'affichage DEL. Sinon, le champ d'affichage DEL indique toujours la température ambiante actuelle.

### 6.5 Sélectionner la vitesse du ventilateur

Appuyez sur le sélecteur „vitesse du ventilateur“ afin de régler la vitesse de ventilateur désirée.

Le voyant correspondant à la fonction sélectionnée s'allume (cf. tableau de commande).

Si l'appareil est en „fonctionnement automatique“ (AUTO), la vitesse du ventilateur est sélectionnée automatiquement par l'appareil en fonction de la température ambiante. Le voyant correspondant s'allume. Le sélecteur „vitesse du ventilateur“ est désactivé.

### 6.6 Mettre la fonction sommeil en circuit (uniquement possible en mode de refroidissement)

Appuyez sur la touche « Sleep » afin de mettre la fonction sommeil en circuit. Afin d'éviter un refroidissement excessif, la température ambiante augmente dans la première heure de 1°C ou de 2°C en l'espace de 2 heures. Lorsque la fonction sommeil est désactivée, la température ambiante chute à nouveau à la valeur réglée. Au bout de 12 heures de durée de fonctionnement en fonction sommeil, l'appareil se met automatiquement hors circuit.

**F**

Si la fonction sommeil est en circuit, le ventilateur fonctionne automatiquement à vitesse lente. La vitesse ne peut pas être modifiée.

**6.7 Régler la minuterie**

Appuyez sur l'interrupteur de la „minuterie“ (TIMER) afin de déterminer la durée de service désirée (1 - 24 h). Le voyant „minuterie actionnée“ (TIMER) s'allume. Lorsque la minuterie est réglée, l'appareil se met automatiquement hors circuit. En appuyant sur l'interrupteur „minuterie“, le temps que vous avez réglé s'affiche dans le champ d'affichage à cristaux liquides. Si la minuterie n'est pas en circuit, l'appareil fonctionne constamment.

Lorsque l'appareil est branché à l'alimentation en tension et que vous poussez l'interrupteur de la « minuterie » (TIMER), vous pouvez régler le moment de mise en circuit de l'appareil. Si p. ex. la minuterie est sur « 2 », l'appareil se met automatiquement en circuit au bout de 2 heures.

**6.8 Fonction de diagnostic**

En cas d'erreur, la DEL indique Ecran « E1 » ou « E2 ». Mettez l'appareil hors circuit et retirez la fiche de contact de la prise. Enfichez ensuite la fiche secteur à nouveau dans la prise de courant et mettez l'appareil à nouveau en circuit. Si « E1 » ou « E2 » s'affichent encore, contactez votre partenaire de service après-vente.

**6.9 Télécommande**

Toutes les fonctions peuvent également se régler via la télécommande fournie.

- Utilisez une pile ronde CR 2025 (3 V).
- N'utilisez jamais un autre type de pile que celui indiqué.
- Lorsque la télécommande n'est pas utilisée pendant une période prolongée, retirez les piles pour éviter qu'elles ne fuient.
- Éliminez les piles usées dans les règles de l'art.
- Dirigez la télécommande vers le climatiseur. La portée maxi. est de 5 mètres.
- L'exposition directe aux rayons du soleil et des objets peuvent affecter de manière notable le rayon d'action de la télécommande.
- Manipulez la télécommande avec soin. Ne la laissez pas tomber, évitez la chaleur et l'humidité.

**Introduisez les batteries (fig. 8) :**

1. Ouvrez le couvercle du compartiment à piles.
2. Introduisez la batterie de droite à gauche dans le compartiment à batteries. Veiller à ce que le contact droit de la pile, en bas, soit en contact avec le pôle moins et le contact gauche de la pile, en haut, en contact avec le pôle plus de la pile.

3. Fermez le couvercle du compartiment à piles.

**6.10 Réglage du sens de l'air (fig. 1/pos. 2)**

Le sens horizontal du courant d'air est déterminé par les grilles de ventilation horizontales. Elles doivent être réglées à la main.

**6.11 Vidange du condensat dans la cuve de collecte d'eau de condensation (fig. 9)**

L'appareil est doté d'un recyclage de l'eau de condensation en mode de refroidissement. L'eau de condensation est collectée pendant le mode de refroidissement dans une cuve de collecte intégrée à l'appareil (env. 1,2 l. de contenu), elle est vaporisée via condenseur et conduite vers l'extérieur via le tuyau d'air d'échappement.

**Remarque :**

Lorsque l'humidité de l'air de la pièce est supérieure à 85 % (RH), le raccord d'un tuyau d'évacuation d'eau de condensation (voir chapitre « 6.10 ») est absolument nécessaire.

**TOUTE L'EAU CONDENSÉE DOIT ÊTRE DEGAGÉE AVANT LA MISE HORS CIRCUIT OU LE DÉPLACEMENT DE L'APPAREIL !****Recommandation**

Lorsque la cuve de collecte d'eau de condensation est pleine, le compresseur et le moteur du ventilateur se mettent hors circuit. Le voyant « W.F. » clignote et un signal retentit. En appuyant sur une touche quelconque, le signal est mis hors circuit. Ensuite, l'appareil est complètement mis hors circuit.

Dans ce cas, les réservoirs se vident comme décrit plus bas :

1. Mettez l'appareil hors circuit., tirez la fiche de contact et ne déplacez plus l'appareil.
2. Poussez un réservoir sous le bouchon fileté de décharge (1)
3. Dévissez le bouchon de vidange (1)
4. Ôtez le capuchon en caoutchouc (2) de l'orifice d'évacuation (3)
5. L'eau de condensation s'écoule dans le réservoir. Lorsque le réservoir est plus petit que la cuve de collecte d'eau de condensation, verrouillez l'orifice d'évacuation (3) avec le capuchon en caoutchouc (2) et videz les réservoirs. Répétez l'opération à partir du point 4.
6. Une fois la cuve de collecte d'eau de condensation complètement vidée, remontez le bouchon (2) et le bouchon fileté de décharge (1).
7. On peut remettre l'appareil en service, le voyant « W.F. » ne clignote pas.

## 6.12 Vidange du condensat avec tuyau (fig. 10-11)

### AVANT DE COMMENCER LA PROCEDURE DECRIE CI-DESSOUS, IL FAUT VIDANGER TOUTE L'EAU CONDENSEE !

1. Mettre l'appareil hors circuit et tirez la fiche de contact.
2. Dévissez le bouchon de vidange (1)
3. Ôtez le capuchon en caoutchouc (2) de l'orifice d'évacuation (3)
4. Montez le tuyau d'évacuation d'eau de condensation (4) et bloquez-le avec une bride de fixation
5. Le tuyau d'écoulement peut être rallongé avec un tuyau (5) de  $\varnothing 18\text{mm}$ . Utilisez pour ce faire un raccord convenable.

#### Remarque :

Le tuyau d'écoulement doit être guidé légèrement en pente vers l'extérieur. L'affichage « cuve de collecte d'eau de condensation pleine » est hors service.

## 7. Nettoyage, maintenance et commande de pieces de rechange

Avant tous travaux de nettoyage, retirez la fiche de contact afin d'éviter une décharge électrique ou un risque d'incendie.

### 7.1 Nettoyage du filtre à air

Le climatiseur est équipé de 2 filtres :

1. le filtre à poussière (filtre à mailles serrées)
2. le filtre à charbon activé (lie les particules dans l'air et évite l'apparition de bactéries)

**Attention :** n'exploitez jamais l'appareil sans filtre à air.

#### 1) Filtre antipoussière

Utilisez un aspirateur ou tapotez légèrement sur le filtre à poussière. Si le filtre est très encrassé, rincez-le précautionneusement à l'eau chaude. Ensuite, faites-le bien sécher.

#### 2) Filtre à charbon actif

Le filtre à charbon actif se trouve derrière le filtre à poussière supérieur et n'est pas lavable. Sa durabilité dépend des conditions de service. Ce filtre doit faire l'objet d'un contrôle et être remplacé en cas de besoin. Remplacez ensuite le couvercle de filtre avec filtre à charbon actif sur l'appareil.

### 7.2 Nettoyage du boîtier

Utilisez exclusivement des produits de nettoyage doux et un chiffon doux pour le nettoyage du boîtier.

N'utilisez jamais de produits agressifs, ni d'essence, d'alcools ou de diluants pour le nettoyage.

Remettez le filtre en place uniquement lorsqu'il est sec.

### 7.3 A la fin de la saison

- A la fin de la saison, laissez fonctionner l'appareil pendant environ 3 heures en fonction ventilateur (FAN).
- Enroulez enfin le câble d'alimentation électrique et mettez-le dans le compartiment de conservation (fig. 11 / pos. 1) au dos de l'appareil.
- Placez un récipient adéquat sous l'évacuation d'eau condensée (1) et retirez le bouchon. La cuve se vide (voir chapitre 6.11).
- Enfichez à nouveau le bouchon dans l'évacuation d'eau condensée.  
**Attention :** un bouchon manquant ou pas correctement enfoncé entraîne une fuite d'eau lors de la remise en service.
- Nettoyez le filtre et le boîtier.
- Réintroduisez le filtre, dès qu'il est sec.
- Emballez l'appareil dans son carton d'origine exempt de poussière pour le mettre correctement en dépôt dans un endroit sec de préférence.

### 7.4 Maintenance

- Aucune pièce à l'intérieur de l'appareil n'a besoin de maintenance.

### 7.5 Commande de pièces de rechange :

Pour les commandes de pièces de rechange, veuillez indiquer les références suivantes:

- Type de l'appareil
- No. d'article de l'appareil
- No. d'identification de l'appareil
- No. de pièce de rechange de la pièce requise

Vous trouverez les prix et informations actuelles à l'adresse [www.isc-gmbh.info](http://www.isc-gmbh.info)

## 8. Mise au rebut et recyclage

L'appareil se trouve dans un emballage permettant d'éviter les dommages dus au transport. Cet emballage est une matière première et peut donc être réutilisé ultérieurement ou être réintroduit dans le circuit des matières premières.

L'appareil et ses accessoires sont en matériaux divers, comme par ex. des métaux et matières plastiques. Éliminez les composants défectueux dans les systèmes d'élimination des déchets spéciaux. Renseignez-vous dans un commerce spécialisé ou auprès de l'administration de votre commune !

**F****9. Conseiles en cas de defaillance**

Lorsque l'appareil est correctement exploité, aucun dérangement ne devrait se produire. En cas de dérangement, vérifiez les possibilités suivantes avant d'appeler le service après-vente.

<b>Problème</b>	<b>Contrôle / action</b>
L'appareil ne fonctionne pas	La fiche de contact est-elle correctement enfichée ? La prise de courant est-elle sous tension ? Un interrupteur Marche / Arrêt a-t-il été actionné ? Le réservoir d'eau de condensation est-il plein ou pas correctement employé ?
L'appareil ne refroidit pas ou pas suffisamment	La température ambiante est-elle inférieure à 18°C et la fonction de refroidissement hors service. Si la température ambiante est supérieure à 18°C, le compresseur du refroidissement se met automatiquement en circuit après une évtl. période de déglacage. La salle est-elle exposée directement au soleil ? Les portes et fenêtres sont-elles ouvertes ? Y-a-t-il beaucoup de personnes dans la salle ? Un appareil peut générer de la chaleur dans la pièce.
Puissance d'aération faible	Le tuyau flexible à air est-il bouché ? Le filtre est-il encrassé ? L'entrée ou la sortie d'air est-elle bloquée ?
L'appareil est trop fort	L'appareil est-il placé sur une surface accidentée / penchée ?
Le compresseur ne marche pas	Le réservoir d'eau de condensation est-il plein ? Si le compresseur surchauffe et que la protection contre la surchauffe met le compresseur hors circuit, attendez jusqu'à ce que compresseur soit à nouveau refroidi.

**Après une longue période d'utilisation, l'appareil doit être contrôlé par une entreprise spécialisée.**



1. Avvertenze di sicurezza
2. Descrizione dell'apparecchio
3. Utilizzo proprio
4. Caratteristiche tecniche
5. Prima della messa in esercizio
6. Uso
7. Pulizia, manutenzione e ordinazione dei pezzi di ricambio
8. Smaltimento e riciclaggio
9. Suggerimenti in caso di anomalie



### ⚠ **Attenzione!**

Nell'usare gli apparecchi si devono rispettare diverse avvertenze di sicurezza per evitare lesioni e danni. Quindi leggete attentamente queste istruzioni per l'uso/le avvertenze di sicurezza. Conservate bene le informazioni per averle a disposizione in qualsiasi momento. Se date l'apparecchio ad altre persone, consegnate queste istruzioni per l'uso/le avvertenze di sicurezza insieme all'apparecchio. Non ci assumiamo alcuna responsabilità per incidenti o danni causati dal mancato rispetto di queste istruzioni e delle avvertenze di sicurezza.

## 1. Avvertenze di sicurezza

- Leggete le avvertenze di sicurezza da osservare prima dell'uso dell'apparecchio.
- Dopo aver letto le istruzioni per l'uso conservatele bene e consegnatele anche ad altre persone che usano il climatizzatore.
- Posizionate l'apparecchio in modo che la spina sia sempre accessibile.
- Si deve controllare regolarmente che il cavo di alimentazione non presenti difetti o danni. Un cavo di alimentazione danneggiato deve venire sostituito soltanto da un elettricista specializzato o dalla ISC GmbH, rispettando le disposizioni in vigore.
- L'apparecchio non è adatto all'uso professionale.
- L'apparecchio non deve essere usato nel bagno.
- L'apparecchio deve venire utilizzato da bambini e da persone anziane solo sotto vigilanza. I bambini piccoli non devono usare l'apparecchio come giocattolo.
- Il climatizzatore è adatto solo per la climatizzazione di locali piccoli o medi. Non usatelo per scopi speciali come la conservazione di alimenti, strumenti di precisione, piante, animali, colori o opere d'arte, perché questi oggetti potrebbero subire danni.
- Verificate che la tensione di rete a disposizione e l'indicazione della tensione di rete corrispondano al valore sulla targhetta di identificazione.
- L'apparecchio deve essere usato solo se collegato ad una regolare presa con messa a terra.
- Per garantire la sicurezza elettrica montate un interruttore di sicurezza per correnti di guasto (interruttore automatico FI).
- **Attenzione!** Non prolungate il cavo e non usate delle spine multipolari. Altrimenti la sicurezza elettrica non può più essere garantita.
- Non staccate mai la spina dalla presa ad apparecchio acceso.
- Spegnete subito l'apparecchio e staccate la spina dalla presa di corrente non appena constatate uno stato d'esercizio anomalo (ad es. odore di bruciato). Se continuate ad usare l'apparecchio ne possono risultare per es. guasti all'apparecchio, scosse elettriche e danni provocati da incendio.
- Non staccate la spina dalla presa di tirando il cavo. Tenete bene la spina per staccarla dalla presa di corrente. Altrimenti si può danneggiare il cavo.
- Non toccate mai un interruttore con le mani bagnate. Altrimenti sussiste il pericolo di una scossa elettrica.
- Non dirigete il getto d'aria fredda direttamente su di voi e non lasciate diventare troppo fredda l'aria nel locale. Ne possono derivare malessere e problemi di salute.
- Non mettete piante o animali direttamente nel flusso dell'aria fredda. Animali e piante possono soffrire per il flusso dell'aria fredda.
- Non inserite mai dita o oggetti nelle aperture di uscita dell'aria. Il ventilatore rotante può causare lesioni.
- Non riparate o eseguite voi la manutenzione del climatizzatore. I lavori di riparazione o manutenzione non eseguiti a regola d'arte possono danneggiare l'apparecchio e possono causare incendi o danni per acqua di condensa.
- Prima della pulizia dell'apparecchio spegnetelo e staccate la spina. Altrimenti sussiste il pericolo di lesioni.
- Non pulite il climatizzatore con l'acqua. Ne potrebbero conseguire una scossa elettrica o incendi.
- Non usate detergenti infiammabili. Possono causare incendi e deformazioni al rivestimento.
- Non toccate parti metalliche dell'unità interna quando togliete il filtro dell'aria. Vi potreste ferire.
- Se il climatizzatore viene usato per un periodo prolungato il locale deve essere di tanto in tanto aerato. Altrimenti si può verificare una mancanza di ossigeno.
- Non installate l'apparecchio in un ambiente dove possono verificarsi emissioni di gas infiammabili. Le emissioni di gas accumulatesi possono provocare un'esplosione.
- Non tenete oggetti accesi nelle vicinanze dell'apparecchio verso i quali potrebbe dirigersi direttamente il getto di aria in uscita. Ne potrebbe derivare una combustione incompleta.
- Staccate la spina dalla presa di corrente se non usate a lungo l'apparecchio.



- In caso di temporale spegnete l'apparecchio e staccate la spina dalla presa di corrente. Altrimenti potrebbero venire danneggiati le parti elettriche a causa di sovratensione.
- In caso di perdite nel circuito del liquido refrigerante spegnete subito l'apparecchio e rivolgetevi al vostro partner del servizio assistenza.
- Se il liquido refrigerante fuoriesce in un locale, il contatto con una fiamma può generare di gas
- Per evitare disturbi elettromagnetici tenete l'apparecchio lontano da apparecchi radio e televisivi.
- Mettete sempre l'apparecchio trasportabile su una superficie stabile ed orizzontale.
- L'apparecchio deve essere tenuto ed utilizzato sempre in posizione verticale.
- Durante il funzionamento l'apparecchio non deve mai venire coperto perché in tal caso l'entrata e l'uscita dell'aria vengono ostacolate, danneggiando così l'apparecchio.

#### **Imballaggio:**

L'apparecchio si trova in una confezione per evitare i danni dovuti al trasporto. Questo imballaggio rappresenta una materia prima e può perciò essere riutilizzato o riciclato.

#### **⚠ AVVERTIMENTO!**

**Leggete tutte le avvertenze di sicurezza e le istruzioni.**

Dimenticanze nel rispetto delle avvertenze di sicurezza e delle istruzioni possono causare scosse elettriche, incendi e/o gravi lesioni.

**Conservate tutte le avvertenze e le istruzioni per eventuali necessità future.**

#### **Accessori (Fig. 3)**

10. Tubo di scarico dell'aria
11. Adattatore per finestra senza apertura
12. Adattatore per finestra con apertura
13. Adattatore di scarico attraverso la finestra
14. Telecomando
15. Filtro a carbone attivo
16. Tubo di scarico dell'acqua

### **3. Utilizzo proprio**

Il climatizzatore è adatto solo per ambienti asciutti di dimensioni max di 80 m<sup>3</sup>. Le dimensioni dell'ambiente dipendono dalle condizioni del luogo. In caso di grandi finestre, fonti di calore aggiuntive (PC, televisori, persone ecc.), un insufficiente isolamento delle pareti ecc. tali dimensioni dell'ambiente si riducono.

L'apparecchio deve venire usato solamente per lo scopo a cui è destinato. Ogni altro tipo di uso che esuli da quello previsto non è un uso conforme. L'utilizzatore/l'operatore, e non il costruttore, è responsabile dei danni e delle lesioni di ogni tipo che ne risultino.

Tenete presente che i nostri apparecchi non sono stati costruiti per l'impiego professionale, artigianale o industriale. Non ci assumiamo alcuna garanzia quando l'apparecchio viene usato in imprese commerciali, artigianali o industriali, o in attività equivalenti.

## **2. Descrizione dell'apparecchio**

#### **Lato anteriore (Fig. 1)**

1. Pannello di comando
2. Griglia di uscita dell'aria
3. Cavità dell'impugnatura
4. Rotelle orientabili

#### **Lato posteriore (Fig. 2)**

5. Filtro dell'aria
6. Entrata dell'aria
7. Vano per il cavo di alimentazione
8. Apertura di collegamento per tubo di scarico dell'aria
9. Attacco per scarico continuo della condensa



#### 4. Caratteristiche tecniche

Tensione di rete:	220 - 240 V ~ 50 Hz
Refrigerante:	R410 A
Gruppo refrigerante:	L1
Carica di refrigerante:	410 g
Capacità di raffreddamento*:	3080 Watt
Potenza assorbita*:	1180 W
Classe di efficienza di energia*:	A (EER 2,61)
Range di impiego temperatura ambiente:	18 - 32°C
Pressione max.:	4,2 MPA
Capacità max. deumidificatore (30°C/80%RH):	29 l/giorno
Livelli di velocità ventilatore:	2
Portata aria max.:	440 m³/ora
Corrente nominale assorbita:	5,3 A
Corrente max. di avviamento del compressore LRA:	18 A
Livello di pressione acustica:	≤ 56 dB (A)
Dimensioni della scocca a x l x p:	745 x 365 x 395 mm
Peso apparecchio:	ca. 28 kg

\* Dati secondo EN 14511

#### 5. Prima della messa in esercizio

- Prima di inserire la spina nella presa di corrente assicuratevi che i dati sulla targhetta di identificazione corrispondano a quelli di rete.
- Mettete sempre l'apparecchio trasportabile su una superficie stabile ed orizzontale.
- L'apparecchio deve essere sempre in posizione verticale.
- Non ribaltate mai l'apparecchio per più di 45°! Dopo il trasporto (inclinazione) dell'apparecchio, esso non deve venire collegato alla presa di corrente per almeno un'ora.
- Durante la funzione di raffreddamento l'aria calda di scarico deve essere convogliata verso l'esterno tramite l'apposito tubo flessibile. A tale scopo si deve prevedere un'apertura nella parete o nella finestra.
- Tenete presente che la distanza minima dell'apparecchio dalla parete deve essere di 36 cm, sia dietro che di lato. La distanza minima da oggetti sul davanti deve essere di 2 m.

#### 5.1. Sostituzione filtro a carbone (fig. 4)

1. Togliere il telaio del filtro.
2. Togliere il supporto del filtro dal telaio
3. Estrarre il filtro a carbone dal sacchetto
4. Mettere il filtro a carbone nel telaio del filtro.
5. Fissare il filtro con il supporto del filtro.
6. Inserire il telaio del filtro.

#### 5.2 Montaggio del tubo dell'aria estratta (Fig. 5)

Usate solamente il tubo fornito per l'aria estratta (Ø 125 mm). La lunghezza del tubo per l'aria estratta può variare da 360 mm a 1500 mm. Le migliori prestazioni di raffreddamento si ottengono con un tubo corto per l'aria estratta. Si deve evitare che il tubo flessibile sia piegato o faccia curve di raggio molto stretto in modo che l'aria possa fluire liberamente verso l'esterno. Se non si tiene conto di questo tutto l'apparecchio si può surriscaldare e disattivarsi. Ciò potrebbe causare danni all'apparecchio.

#### Avvertimento!

La lunghezza del tubo dell'aria estratta è adeguato alle specifiche tecniche dell'apparecchio. Non prolungate il tubo flessibile perché ciò potrebbe causare dei malfunzionamenti dell'apparecchio.

In determinate circostanze si può anche verificare una depressione nel locale che ridurrebbe la capacità di raffreddamento dell'apparecchio. Per evitare ciò si deve sempre provvedere ad un apporto di aria (lasciare socchiusa la porta della stanza).

#### Montaggio del tubo di scarico dell'aria attraverso la finestra aperta (Fig. 6)

Fissate il tubo di scarico dell'aria nell'apertura di collegamento predisposta ruotandolo verso sinistra. Usate l'adattatore per lo scarico attraverso la finestra e l'adattatore per finestra di lunghezza regolabile. Fissate l'adattatore per lo scarico attraverso la finestra sul tubo dell'aria di scarico ruotandolo verso destra. Bloccate l'adattatore per finestra nella finestra socchiusa. Fissate la finestra in modo che l'adattatore per finestra sia ben fermo. Inserite l'adattatore per scarico attraverso la finestra nella relativa apertura apposita.

**Avvertenza:** prendete le misure adatte in modo che la finestra non offra la possibilità ad estranei di entrare in casa.

#### Montaggio del tubo di scarico dell'aria nella parete

Consigliamo l'utilizzo d'un adeguato canale telescopico con chiusura separata e attacco alla parete (per es. da un centro fai-da-te) al quale



fissare il tubo senza l'utilizzo dell'adattatore per lo scarico attraverso la finestra.

## 6. Uso

### 6.1 Descrizione degli elementi di comando (Fig. 7)

1. Tasto "SPEED" – Velocità del ventilatore
2. Interruttore „TIMER“
3. Pannello spie
4. Sensore del telecomando
5. Tasto funzione "MODE"
6. Spia „Impostata funzione automatica“
7. Spia „Impostata funzione raffreddamento“
8. Spia „Impostata funzione di ventilatore“
9. Tasto "UP" - maggiore
10. Selettore „Down“ - minore
11. LED "apparecchio inserito"
12. Spia „W.F.“ - Recipiente condensa pieno
13. Interruttore ON/OFF – Acceso / spento
14. Tasto "Sleep" - Funzione di riposo
15. libero
16. Spia "COMP." - Compressore in funzione
17. Spia „Impostata funzione riposo“
18. Spia „TIMER“ inserito
19. Spia „Ventilatore lento“
20. Spia „Ventilatore veloce“

### 6.2 Accensione e spegnimento dell'apparecchio

Premete l'interruttore ON/OFF. L'apparecchio si avvia automaticamente con una temperatura preimpostata di 24°C e con velocità del ventilatore lenta.

Le spie si illuminano a seconda della funzione nella quale funziona l'apparecchio (si veda il pannello di comando).

**Avvertenza** Il display LCD segnala la temperatura ambiente attuale. (0-50°C)

Per disinserire l'apparecchio, premete di nuovo l'interruttore ON/OFF.

### Attenzione!

Dopo aver spento l'apparecchio aspettate almeno 3 minuti prima di riaccenderlo. In tal modo il compressore viene protetto dal sovraccarico e la sua durata utile viene prolungata notevolmente.

Il sistema di raffreddamento si disattiva se la temperatura del locale è inferiore del valore impostato sul termostato. La ventilazione - il ricircolo dell'aria continuano come impostate. Quando la temperatura del locale aumenta di nuovo, il raffreddamento si riattiva.

### 6.3 Selezione della funzione

Premete il selettore „Funzione“ (MODE) nell'ordine „Automatico“, „Raffreddamento“, „Ventilatore“. La spia corrispondente alla funzione selezionata si illumina (si veda il pannello di comando).

### 6.4 Impostazione della temperatura nominale (possibile solo in modalità di rinfrescamento)

Premete il selettore „Più caldo“ (UP) o „Più freddo“ (DOWN) per impostare la temperatura nominale da voi desiderata. Premendo il selettore „Più caldo“ o „Più freddo“ il pannello spie segnala la temperatura nominale da voi desiderata. Altrimenti il pannello spie segnala sempre la temperatura ambiente attuale.

### 6.5 Selezione della velocità del ventilatore

Premete il selettore "Velocità del ventilatore" per impostare la velocità del ventilatore desiderata. La spia corrispondente alla funzione selezionata si illumina (si veda il pannello di comando). Se l'apparecchio si trova in „Funzione automatica“ (AUTO) la velocità del ventilatore viene selezionata automaticamente dall'apparecchio a seconda della temperatura ambiente. La spia relativa è illuminata. Il selettore „Velocità ventilatore“ è disattivato.

### 6.6 Impostazione della funzione di riposo (possibile solo in modalità di rinfrescamento)

Se premete il tasto "Sleep", viene attivata la funzione riposo. Per evitare un raffreddamento eccessivo, la temperatura ambiente impostata aumenta rispettivamente di un 1°C nella prima ora e di 2°C in due ore. Quando la funzione riposo viene disinserita la temperatura ambiente si abbassa tornando di nuovo al valore impostato. Se la funzione riposo rimane inserita per oltre 12 ore, l'apparecchio si spegne automaticamente.

Se la funzione di riposo è attivata il ventilatore funziona automaticamente a velocità lenta. La velocità non può essere modificata.

### 6.7 Impostazione del timer

Premete l'interruttore per "Timer" (TIMER) per fissare la durata di esercizio desiderata (1 - 24 h). La spia "Timer attivato" (TIMER) è illuminata. Se il timer è impostato l'apparecchio si disinserisce automaticamente. Premendo l'interruttore „Timer“ il display LCD segnala il tempo da voi impostato. Se il timer non è impostato, l'apparecchio funziona continuamente.



Se l'apparecchio è collegato all'alimentazione di tensione e premete l'interruttore "TIMER" potete fissare il momento di attivazione dell'apparecchio. Se per es. il timer è posto su "2" l'apparecchio si attiva automaticamente dopo 2 ore.

### 6.8 Funzione diagnostica

In caso di errori il display a spie indica "E1" o "E2". In questo caso spegnete l'apparecchio e staccate la spina dalla presa di corrente. Poi reinserte la spina nella presa e reinserte l'apparecchio. Se continuano ad apparire "E1" o "E2", mettetevi in contatto con il vostro partner del servizio assistenza.

### 6.9 Telecomando

Tutte le funzioni si possono impostare anche con il telecomando fornito.

- Usate una batteria a bottone CR 2025 (3 V).
- Non utilizzate mai un tipo di batterie diverso da quello indicato.
- Se il telecomando non viene utilizzato per un lungo periodo estraete le batterie per evitare che si scarichino.
- Smaltite le batterie usate in modo regolare.
- Tenete il telecomando in direzione del climatizzatore. La portata massima è di 5 metri.
- Un'esposizione diretta ai raggi del sole e degli oggetti frapposti possono influire negativamente sul raggio di azione del telecomando.
- Trattate il telecomando con cura. Non fatelo cadere, evitate calore e umidità.

### Come inserire le batterie (Fig. 8)

1. Aprite il coperchio del vano delle batterie.
2. Spingete la batteria da destra a sinistra nel vano delle batterie. Accertatevi che il contatto batteria inferiore destro sia connesso al polo negativo e il contatto batteria superiore sinistro al polo positivo della batteria.
3. Chiudete il coperchio del vano delle batterie.

### 6.10 Impostazione della direzione dell'aria (Fig. 1/Pos. 2)

La direzione orizzontale della corrente d'aria viene determinata dalle griglie d'areazione orizzontali. Esse devono venire impostate manualmente.

### 6.11 Scarico della condensa nell'apposito recipiente (Fig. 9)

In esercizio di raffreddamento l'apparecchio è dotato di un recupero della condensa. Durante l'esercizio di raffreddamento la condensa viene raccolta in una vaschetta integrata nell'apparecchio (ca. 1,2 l di contenuto), fatta evaporare tramite il condensatore e condotta verso l'esterno tramite il tubo dell'aria estratta.

### Avvertenza

Se l'umidità relativa dell'aria del locale dovesse superare l'85% (RH) è assolutamente necessario un collegamento al tubo per lo scarico della condensa (si veda il punto "6.10").

### TUTTA L'ACQUA DI CONDENZA DEVE ESSERE SCARICATA PRIMA DELLA MESSA FUORI ESERCIZIO O DI UNO SPOSTAMENTO

### Avvertenza

Quando il recipiente di condensa è pieno il compressore ed il motore del ventilatore si spengono. La spia del recipiente pieno "W.F." lampeggia e si sente un segnale acustico. Premendo un tasto qualsiasi il segnale acustico si spegne. L'apparecchio è quindi completamente spento.

In questo caso svuotate il recipiente come descritto qui di seguito.

1. Spegnete l'apparecchio, staccate la spina dalla presa e non muovete più l'apparecchio.
2. Spostate il recipiente sotto il tappo a vite dello scarico (1)
3. Svitare il tappo a vite dello scarico (1).
4. Togliete il tappo di gomma (2) dall'apertura di sfiato (3).
5. La condensa defluisce verso il contenitore. Nel caso in cui il contenitore dovesse essere più piccolo del recipiente di condensa chiudete l'apertura di sfiato (3) con il tappo di gomma (2) e svuotate il contenitore. Ripetete l'operazione dal punto 4.
6. Dopo che il recipiente di condensa è stato svuotato completamente, rimontate il tappo (2) e il tappo a vite (1).
7. L'apparecchio può essere rimesso in esercizio. La spia "W.F." non lampeggia.

### 6.12 Scarico della condensa con tubo (Fig. 9-10) PRIMA DI INIZIARE IL PROCEDIMENTO DESCRITTO DI SEGUITO L'INTERA CONDENZA DEVE ESSERE SCARICATA!

1. Spegnete l'apparecchio e staccate la spina dalla presa di corrente.
2. Svitare il tappo a vite dello scarico (1).
3. Togliete il tappo di gomma (2) dall'apertura di sfiato (3).
4. Inserite il tubo per lo scarico della condensa (4) e fissatelo con una fascetta.
5. Il tubo di scarico può venire prolungato con un tubo flessibile (5) da Ø18mm. A questo scopo usate un raccordo adatto.



### Avvertenza

Il tubo flessibile deve andare all'esterno con una leggera inclinazione. L'indicatore "Recipiente dell'acqua di condensa" è fuori esercizio.

- Rimettete il filtro quando è asciutto.
- Mettete l'apparecchio in posizione verticale in un luogo asciutto e privo di polvere, se possibile nella confezione originale.

## 7. Pulizia, manutenzione e ordinazione dei pezzi di ricambio

Prima di qualsiasi lavoro di pulizia staccate la spina dalla presa di corrente per evitare una scossa o il pericolo di incendio.

### 7.1 Pulizia del filtro dell'aria

Il climatizzatore è dotato di 2 filtri:

1. filtro della polvere (rete del filtro fitta)
2. filtro a carbone attivo (capta le particelle dell'aria e impedisce la formazione di batteri)

**Attenzione:** non usate mai l'apparecchio senza filtro.

#### 1) Filtro della polvere

Utilizzate un aspirapolvere oppure date dei leggeri colpi sul filtro della polvere. Se il filtro è molto sporco, lavatelo con cautela con acqua calda. Quindi lasciatelo asciugare bene.

#### 2) Filtro a carbone attivo

Il filtro a carbone attivo è situato dietro il filtro superiore della polvere e non è lavabile. La sua durata dipende dalle condizioni di esercizio. Il filtro deve essere controllato e se necessario sostituito. Poi il coperchio con il filtro carbone attivo viene reinserito nell'apparecchio.

### 7.2 Pulizia dell'involucro

Usate solo detersivi non aggressivi ed un panno morbido per pulire il rivestimento esterno. Per la pulizia non usate mai mezzi aggressivi, benzina, alcol o diluenti. Rimettete il filtro quando è asciutto.

### 7.3 Alla fine della stagione

- Alla fine della stagione fate funzionare l'apparecchio per ca. 3 ore nella funzione ventilatore (FAN).
- Poi avvolgete il cavo di alimentazione e inseritelo nell'apposito vano (Fig. 11/Pos. 1) sulla parte posteriore dell'apparecchio.
- Mettete un recipiente adatto sotto lo scarico della condensa e togliete il tappo. La vaschetta di raccolta viene svuotata (vedi Cap. 6.11).
- Reinserite il tappo nello scarico della condensa.
- **Attenzione:** se il tappo manca o non è ben inserito può provocare la fuoriuscita di acqua alla rimessa in esercizio.
- Pulite il filtro e l'involucro.

### 7.4 Manutenzione

- All'interno dell'apparecchio non si trovano altre parti sottoposte ad una manutenzione qualsiasi.

### 7.5 Ordinazione di pezzi di ricambio:

Volendo commissionare dei pezzi di ricambio, si dovrebbe dichiarare quanto segue:

- modello dell'apparecchio
- numero dell'articolo dell'apparecchio
- numero d'ident. dell'apparecchio
- numero del pezzo di ricambio del ricambio necessitato.

Per i prezzi e le informazioni attuali si veda [www.isc-gmbh.info](http://www.isc-gmbh.info)

## 8. Smaltimento e riciclaggio

L'apparecchio si trova in una confezione per evitare i danni dovuti al trasporto. Questo imballaggio rappresenta una materia prima e può perciò essere utilizzato di nuovo o riciclato.

L'apparecchio e i suoi accessori sono fatti di materiali diversi, per es. metallo e plastica. Consegnate i pezzi difettosi allo smaltimento di rifiuti speciali. Per informazioni rivolgetevi ad un negozio specializzato o all'amministrazione comunale!



## 9. Suggestimenti in caso di anomalie

Se l'apparecchio viene fatto funzionare correttamente non si dovrebbero verificare anomalie. In caso di anomalie verificate le seguenti possibilità prima di rivolgervi al servizio assistenza.

Problema	Controllo / misure
L'apparecchio non funziona	La spina è inserita correttamente nella presa di corrente? C'è tensione sulla presa di corrente? L'interruttore ON/OFF è stato premuto? Il recipiente per l'acqua di condensa è pieno o non è stato inserito correttamente?
L'apparecchio non raffredda o non raffredda in modo soddisfacente	Se la temperatura ambiente è inferiore a 18 C° la funzione raffreddamento è fuori esercizio. Se la temperatura ambiente è superiore a 18 C° il compressore per il raffreddamento si avvia automaticamente dopo una eventuale fase di sbrinamento. I raggi del sole entrano direttamente nel locale? Le porte e le finestre sono aperte? Ci sono molte persone nella stanza? Nella stanza c'è un apparecchio che sviluppa molto calore?
Poca ventilazione	Il tubo dell'aria è ostruito? Il filtro è sporco? L'entrata o l'uscita dell'aria sono bloccate?
L'apparecchio fa troppo rumore	L'apparecchio è installato su un piano inclinato?
Il compressore non funziona	Il recipiente della condensa è pieno? Se il compressore è surriscaldato e la protezione lo ha disattivato, attendete fino a quando il compressore si è di nuovo raffreddato.

**Dopo un uso prolungato l'apparecchio dovrebbe essere controllato da una ditta specializzata.**

1. Advertencias de seguridad
2. Descripción del aparato
3. Uso adecuado
4. Características técnicas
5. Antes de la puesta en marcha
6. Manejo
7. Mantenimiento, limpieza y pedido de piezas de repuesto
8. Eliminación y reciclaje
9. Consejos en caso de fallos en el funcionamiento

**E****⚠ ¡Atención!**

Al usar aparatos es preciso tener en cuenta una serie de medidas de seguridad para evitar lesiones o daños. Por este motivo, es preciso leer atentamente este manual de instrucciones/advertencias de seguridad. Guardar esta información cuidadosamente para poder consultarla en cualquier momento. En caso de entregar el aparato a terceras personas, será preciso entregarles, asimismo, el manual de instrucciones/advertencias de seguridad. No nos hacemos responsables de accidentes o daños provocados por no tener en cuenta este manual y las instrucciones de seguridad.

**1. Advertencias de seguridad**

- Es preciso leer las siguientes instrucciones de seguridad antes de utilizar el aparato.
- Tras leer el manual de instrucciones, guardarlo en lugar seguro y entregarlo a terceros que vayan a utilizar también el equipo de aire acondicionado.
- Colocar el aparato de tal forma que resulte fácil acceder al enchufe.
- Comprobar regularmente que el cable de red no sufra ningún tipo de defecto o daño. En caso de que el cable de red esté dañado, solo podrá ser cambiado por un electricista o por ISC GmbH teniendo en cuenta las disposiciones pertinentes.
- El aparato no ha sido concebido para su uso industrial.
- No utilizar el aparato en el baño.
- A los niños o personas débiles sólo les está permitido el uso de la máquina bajo la supervisión de un adulto. Los niños no deben jugar con el aparato.
- El equipo de aire acondicionado ha sido concebido exclusivamente para climatizar habitaciones pequeñas y medianas. No utilizarlo con fines especiales como conservar alimentos, instrumentos de precisión, plantas, animales, pinturas u obras de arte, puesto que podrían sufrir daños.
- Asegurarse de que la tensión de red disponible y los datos de la tensión de red de la placa de datos coincidan.
- Utilizar el aparato exclusivamente conectado a una toma de puesta a tierra adecuada.
- Para la seguridad eléctrica, instalar un dispositivo de protección (diferencial).
- **¡Atención!** No alargar el cable y no utilizar adaptadores de enchufe múltiple puesto que, de lo contrario, no se garantizará la seguridad eléctrica.
- No desenchufar nunca el aparato mientras esté en marcha.
- Cuando se detecten anomalías en el funcionamiento (p. ej., olor a quemado), desconectar y desenchufar el aparato de inmediato. Si el aparato siguiera funcionando se podrían producir defectos en el equipo, descargas eléctricas y daños provocados por incendios.
- Para desenchufar el aparato, no tirar del cable. Sujetar el enchufe y retirarlo de la toma de corriente. De lo contrario, se podría dañar el cable.
- No pulsar un interruptor con las manos húmedas, existe el riesgo de sufrir una descarga eléctrica.
- No exponerse directamente a la corriente de aire frío ni permitir que el aire de la habitación se enfríe demasiado. Podría provocar malestar y perjudicar la salud.
- No exponer ni plantas ni animales directamente a la corriente de aire frío. Podrían sufrir bajo la corriente de aire frío.
- No introducir nunca los dedos u objetos en los orificios de salida de aire. El ventilador giratorio podría provocar daños.
- No reparar o realizar el mantenimiento del equipo de aire acondicionado uno mismo. Las reparaciones y trabajos de mantenimiento realizados incorrectamente podrían dañar el aparato, originar incendios o provocar daños por agua condensada.
- Antes de limpiar el equipo, es preciso desenchufarlo. De lo contrario, existe el peligro de sufrir accidentes.
- No utilizar agua para limpiar el equipo de aire acondicionado. Posibles consecuencias: peligro de descarga eléctrica e incendio.
- No utilizar productos limpiadores combustibles. Posibles consecuencias: fuego y deformaciones de la carcasa.
- No entrar en contacto con ninguna pieza metálica del equipo interior cuando se esté extrayendo el filtro de aire. Se corre el peligro de herirse.
- Cuando se vaya a utilizar el equipo de aire acondicionado durante más tiempo, es preciso ventilar periódicamente la habitación. De lo contrario, se podría provocar una escasez de oxígeno.
- No instalar el equipo en un lugar que pudiera contener gases inflamables. El gas emitido se puede acumular y causar una explosión.
- Mantener cualquier objeto encendido alejado del equipo, de lo contrario, se podría soplar aire directamente sobre la llama. Podría provocarse una combustión latente

- Desenchufar el equipo cuando no vaya a ser utilizado durante largos periodos de tiempo.
- Cuando haya tormenta, desconectar y desenchufar el aparato. Los componentes eléctricos podrían sufrir daños por sobretensión.
- Cuando el circuito del refrigerante presente fugas, desconectar de inmediato el aparato y ponerse en contacto con el distribuidor.
- Si el refrigerante entra en contacto con el fuego, podría emanar gases nocivos para la salud. Desconectar inmediatamente el aparato.
- Para evitar averías electromagnéticas mantener el aparato alejado de aparatos de radio y televisores.
- Colocarlo siempre sobre una superficie estable y en posición horizontal.
- Siempre guardar el aparato y ponerlo en funcionamiento en posición vertical.
- No cubrir nunca el aparato mientras esté funcionando puesto que así se obstaculiza la entrada y salida de aire dañándose el aparato.

**Embalaje:**

El aparato está protegido por un embalaje para evitar daños producidos por el transporte. Este embalaje es materia prima y, por eso, se puede volver a utilizar o llevar a un punto de reciclaje.

**⚠ ¡AVISO!****Lea todas las instrucciones de seguridad e indicaciones.**

El incumplimiento de dichas instrucciones e indicaciones puede provocar descargas, incendios y/o daños graves.

**Guarde todas las instrucciones de seguridad e indicaciones para posibles consultas posteriores.****Accesorios (fig. 3)**

10. Tubo de escape de aire
11. Adaptador de ventana sin abertura
12. Adaptador de ventana con abertura
13. Adaptador de ventana para extracción
14. Mando a distancia
15. Filtro de carbón activo
16. Tubo de salida de agua

**3. Uso adecuado**

Este aire acondicionado ha sido concebido para climatizar habitaciones secas con unas dimensiones de hasta 80 m<sup>3</sup>. El tamaño de la habitación depende de las características locales. Este tamaño se reduce por la presencia de grandes ventanales, fuentes de calor adicionales (ordenador, televisor, personas, etc.), aislamiento deficiente de las paredes, etc.

Utilizar la máquina sólo en los casos que se indican explícitamente como de uso adecuado. Cualquier otro uso no será adecuado. En caso de uso inadecuado, el fabricante no se hace responsable de daños o lesiones de cualquier tipo; el responsable es el usuario u operario de la máquina.

Tener en consideración que nuestro aparato no está indicado para un uso comercial, industrial o en taller. No asumiremos ningún tipo de garantía cuando se utilice el aparato en zonas industriales, comerciales o talleres, así como actividades similares.

**2. Descripción del aparato****Parte frontal (fig. 1)**

1. Panel de mando
2. Rejilla de salida de aire
3. Empuñadura empotrada
4. Ruedecillas orientables

**Parte posterior (Fig. 2)**

5. Filtro de aire
6. Entrada de aire
7. Compartimento recogecables
8. Orificio de conexión para tubo de escape de aire
9. Conexión para evacuación permanente de agua de condensación

#### 4. Características técnicas

Tensión de red:	220 - 240 V ~ 50 Hz
Refrigerante:	R410 A
Grupo de refrigerantes:	L1
Cantidad refrigerante:	410 g
Capacidad de refrigeración*:	3080 W
Consumo de energía*:	1180 W
Clasificación energética*:	A (EER 2,61)
Ámbito de aplicación temperatura ambiental:	18 - 32°C
Presión máx.:	4,2 MPA
Potencia de deshumidificación máx.(30°C/80%RH):	29 l/día
Niveles de velocidad del ventilador:	2
Caudal de aire máx.:	440 m³/h
Consumo nominal:	5,3 A
Corriente de arranque del compresor	
RLA máx.:	18 A
Nivel de presión acústica:	≤ 56 dB(A)
Dimensiones de la carcasa H x A x L:	745 X 365 X 395 mm
Peso del aparato:	aprox. 28 kg

\* Datos conforme a EN 14511

#### 5. Antes de la puesta en marcha

- Antes de conectar la máquina, asegurarse de que los datos de la placa de identificación coincidan con los datos de la red eléctrica.
- Colocar siempre sobre una superficie estable y en posición horizontal.
- El aparato debería estar siempre en posición vertical.
- ¡No inclinar nunca el aparato más de 45°! Tras transportar (inclinado) el aparato, esperar al menos 1 hora antes de volver a enchufarlo.
- En la función de refrigeración el aire caliente deberá salir a través del tubo de escape de aire. Para ello se deberá prever una perforación en la pared o ventana.
- Tener en cuenta que la distancia mínima del aparato a la pared, tanto lateral como hacia atrás, ha de ser de 36 cm. La distancia mínima hacia delante con respecto a los objetos ha de ser de 2 m.

#### 5.1. Cambiar filtro de carbón (fig. 4)

1. Retirar el marco del filtro
2. Retirar la sujeción del filtro de su marco
3. Sacar el filtro de carbón de la bolsa
4. Colocar el filtro de carbón en el marco del filtro
5. Fijar el filtro con la sujeción
6. Introducir el marco del filtro

#### 5.2 Montaje del tubo de escape de aire (fig. 5)

Utilizar el tubo de escape de aire suministrado (Ø 125 mm). La longitud del tubo de escape de aire puede variar entre 360 mm y 1500 mm. La capacidad de refrigeración óptima se obtiene con un tubo de escape lo más corto posible. Se debe evitar doblar o torcer excesivamente el tubo para que el aire pueda salir al exterior sin problemas. De lo contrario, el aparato podría sobrecalentarse y se produciría una desconexión. Este proceso también podría dañar el aparato.

#### ¡Aviso!

La longitud del tubo de escape de aire se ha adaptado a las características técnicas del aparato. No alargar el tubo, podría provocar una avería en el aparato.

En determinadas circunstancias se puede producir una depresión en la sala que reducirá la capacidad de refrigeración del aparato. Para evitarlo, asegurarse de que la entrada de aire sea suficiente (mantener un poco abierta la puerta de la sala).

#### Montaje del tubo de escape de aire a través de la ventana abierta (fig. 6)

Fijar el tubo de escape de aire girando hacia la izquierda el orificio de conexión del mismo. Utilizar un adaptador para extracción de ventana y un adaptador de ventana regulable. Fijar el adaptador de ventana para extracción al tubo de escape de aire, girándolo hacia la derecha. Sujetar el adaptador de ventana en la ventana ligeramente abierta. Sujetar la ventana, para que el adaptador de ventana se mantenga de forma fija. Introducir el adaptador para extracción en la perforación del adaptador de ventana.

**Advertencia:** tomar medidas especiales para evitar que no se pueda forzar la ventana.

#### Montaje del tubo de escape de aire a través de la pared.

Recomendamos utilizar un canal telescópico adecuado con tapa automática y conexión de pared (p. ej. de una tienda especializada) al que conectar el tubo sin utilizar el adaptador de ventana para extracción.



## 6. Manejo

### 6.1 Descripción de los módulos de servicio (fig. 7)

1. Botón "SPEED" – Velocidad de ventilador
2. Botón "TIMER" – Temporizador
3. LED - Campo de indicación
4. Sensor mando a distancia
5. Botón "MODE" – Modo de funcionamiento
6. LED "Función automática ON"
7. LED "Función refrigeración ON"
8. LED "Modo ventilador ON"
9. Botón "UP" – Subir
10. Botón "Down" – Bajar
11. LED "Conectar aparato"
12. LED "W.F" – Recipiente de agua de condensación lleno
13. Interruptor ON/OFF
14. Interruptor "Sleep" – función de reposo
15. No asignado
16. LED "COMP." – Compresor en funcionamiento
17. LED "Función de reposo ajustada"
18. LED "TIMER" – Temporizador ON
19. LED "Ventilador lento"
20. LED "Ventilador rápido"

### 6.2 Conectar/desconectar equipo

Presionar el interruptor ON/OFF. El equipo arranca automáticamente con una temperatura preajustada de 24 °C y velocidad lenta del ventilador.

Los LEDs se iluminan según la función en la que se encuentre el aparato (véase panel de mando).

**Advertencia:** El campo de indicación LCD indica la temperatura ambiental actual. (0-50°C)  
Para desconectar el aparato, volver a presionar el interruptor ON/OFF.

#### ¡Atención!

Tras desconectar el aparato es preciso esperar al menos 3 minutos antes de volver a conectarlo. Así se protege el compresor contra descarga prolongándose considerablemente su vida útil.

El sistema de refrigeración se desconecta cuando la temperatura ambiental está por debajo del valor ajustado en el termostato. La circulación de aire caliente/ventilación sigue funcionando como se ha ajustado. Cuando la temperatura ambiental aumenta, se vuelve a conectar el sistema de refrigeración.

### 6.3 Seleccionar función

Pulsar el selector "Función" (MODE) siguiendo la secuencia "Automático", "Refrigerar", "Ventilador".

Se ilumina el LED que corresponde a la función seleccionada (véase panel de mando).

### 6.4 Ajustar la temperatura nominal (sólo es posible en el modo de refrigeración)

Pulsar el selector "Calentar" (UP) o "Enfriar" (DOWN) para ajustar la temperatura nominal deseada. Al pulsar el botón "Calentar" o "Enfriar" se indicará la temperatura nominal seleccionada en el LED. De lo contrario, el indicador LED muestra la temperatura ambiental actual.

### 6.5 Seleccionar la velocidad del ventilador

Pulsar el selector "Velocidad del ventilador" para ajustar la velocidad deseada.

Se ilumina el LED que corresponde a la función seleccionada (véase panel de mando).

Si el aparato se encuentra en la "Función automática" (AUTO), la velocidad se seleccionará dependiendo de la temperatura ambiental. El LED correspondiente se ilumina. El selector "Velocidad del ventilador" está desactivado.

### 6.6 Conectar la función de reposo (sólo es posible en el modo de refrigeración)

Pulsar la tecla "Sleep" para conectar la función de reposo. Para evitar un sobreenfriamiento, la temperatura ambiental ajustada asciende 1°C durante la primera hora, 2°C durante dos horas. Al desconectar la función de reposo, la temperatura ambiental vuelve a bajar al valor ajustado.

Transcurridas 12 horas con la función de reposo, el aparato se desconecta automáticamente.

Si la función de reposo está conectada, el ventilador funciona automáticamente con velocidad lenta. La velocidad no puede modificarse.

### 6.7 Ajustar el reloj temporizador

Presionar el interruptor para el "Temporizador" (TIMER) para fijar la duración de funcionamiento deseada (1 - 24 h). El LED "Temporizador activado" (TIMER) se ilumina. Cuando el temporizador está ajustado, el aparato se desconecta automáticamente. Presionando el interruptor "Temporizador" aparece el tiempo programado en el campo de identificación LCD. Cuando el temporizador no está activado, el aparato funciona sin interrupción.

Si el aparato está conectado a la red y se pulsa el botón "temporizador" (TIMER) se puede determinar el momento de conexión del aparato. Si, p. ej., el temporizador está programado a "2", el aparato se conecta automáticamente transcurridas 2 horas.

**E****6.8 Función de diagnóstico**

En caso de error, la pantalla LED muestra "E1" o "E2". Si este es el caso, desconectar el equipo y desenchufarlo de la toma de corriente. A continuación, volver a enchufarlo a la toma de corriente y encender el equipo. Si se sigue mostrando el mensaje "E1" o "E2", ponerse en contacto con el distribuidor.

**6.9 Mando a distancia**

Todas las funciones también se pueden regular con el mando a distancia suministrado.

- Utilizar una pila de botón CR 2025 (3 V).
- No utilizar nunca con otro tipo de pila que no sea el indicado.
- Si el mando a distancia no se utiliza durante un largo espacio de tiempo, retirar las pilas para evitar que se derramen.
- Eliminar adecuadamente las pilas usadas.
- Mantener el mando a distancia dirigido al equipo de aire acondicionado. El radio de alcance es de máx. 5 metros.
- La luz solar directa u otros objetos pueden afectar considerablemente al radio de acción del mando a distancia.
- Tratar el mando a distancia con cuidado. No dejar que se caiga, mantenerlo alejado del calor y la humedad.

**Introducir las pilas (fig. 8):**

1. Abrir la tapa del compartimento de pilas.
2. Introducir la pila, de derecha a izquierda, en su compartimento. Asegurarse de que el contacto inferior derecho esté en contacto con el polo negativo y el contacto superior izquierdo con el polo positivo.
3. Cerrar la tapa del compartimento de pilas.

**6.10 Ajuste de la dirección del aire (fig. 1/pos. 2)**

El sentido horizontal del caudal de aire va dirigido por las rejillas horizontales de ventilación. Éstas se deben ajustar manualmente.

**6.11 Purgar el agua condensada en el recipiente de agua de condensación (fig. 9)**

El equipo está equipado en el modo de enfriamiento con una recirculación de agua condensada. El agua condensada se recoge durante el funcionamiento en un aparato integrado en el recipiente de recogida (aprox. 1,2 l contenido) y se saca mediante vaporización por el licuefactor y tubo de escape.

**Advertencia:**

Si la humedad ambiental es superior al 85% (RH) es preciso conectar un tubo de evacuación del agua condensada (véase apartado 6.10).

**¡ES PRECISO EVACUAR TODO EL AGUA CONDENSADA ANTES DE PONER EL APARATO FUERA DE SERVICIO O CAMBIARLO DE LUGAR!****Aviso**

Cuando el recipiente de agua de condensación está lleno, se desconecta el compresor y el motor del ventilador. El LED "W.F." parpadea y emite una breve señal. La señal deja de sonar pulsando un botón cualquiera. A continuación se desconecta el aparato.

En este caso, vaciar el depósito según se describe a continuación:

1. Desconectar el aparato, desenchufarlo y dejar de moverlo.
2. Poner un recipiente bajo el tornillo purgador (1)
3. Aflojar el tornillo purgador (1).
4. Quitar el tapón de goma (2) del orificio de salida (3)
5. El agua condensada cae al recipiente. Si el recipiente es más pequeño que el recipiente de agua de condensación, cerrar el orificio de salida (3) el tapón de goma (2) y vaciar el recipiente. Repetir el proceso a partir del punto 4.
6. Tras vaciar por completo el recipiente de agua de condensación, volver a montar el tapón (2) y el tornillo purgador (1).
7. El equipo se puede volver a poner en marcha, el LED "W.F." no parpadea.

**6.12 Sacar el agua condensada con un tubo de goma (fig. 9-10)****¡ANTES DE INICIAR EL PROCESO DESCRITO A CONTINUACIÓN ES PRECISO EVACUAR TODO EL AGUA DE CONDENSACIÓN!**

1. Apagar el aparato y desenchufarlo.
2. Aflojar el tornillo purgador (1).
3. Quitar el tapón de goma (2) del orificio de salida (3).
4. Introducir el tubo de goma (4) y fijarlo con una abrazadera.
5. El tubo de salida se puede alargar con un tubo de Ø 18 mm (5). Para ello, utilizar una pieza de conexión adecuada.

**Advertencia:**

El tubo de salida debe estar ligeramente inclinado hacia fuera. El indicador "Recipiente de agua de condensación lleno" está fuera de servicio.

## 7. Mantenimiento, limpieza y pedido de piezas de repuesto

Antes de realizar cualquier trabajo de limpieza, retirar el enchufe a fin de evitar una descarga eléctrica o peligro de incendio.

### 7.1 Limpiar el filtro del aire

El equipo de aire acondicionado está equipado con 2 filtros:

1. Filtro de polvo (red filtrante tupida)
2. Filtro de carbón activo (forma partículas en el aire y evita la aparición de bacterias)

**Atención:** No poner nunca el aparato en funcionamiento sin filtro de aire.

#### 1) Filtro de polvo

Utilizar un aspirador o sacudir el filtro de polvo ligeramente para limpiarlo. Si el filtro está muy sucio, es preciso limpiarlo cuidadosamente con agua caliente. Seguidamente, dejarlo secar bien.

#### 2) Filtro de carbón activo

El filtro de carbón activo se encuentra detrás del filtro de polvo superior y no es lavable. Su vida útil depende de las condiciones de funcionamiento. Es preciso comprobar el filtro y, en caso necesario, cambiarlo. A continuación, colocar de nuevo la tapa con el filtro de carbón activo.

### 7.2 Limpieza de la carcasa

Utilizar sólo productos de limpieza no agresivos y un paño suave para limpiar la carcasa. No utilizar nunca productos de limpieza corrosivos, gasolina, alcohol o diluyentes. Volver a insertar el filtro cuando esté seco.

### 7.3 Una vez transcurrida la temporada

- Una vez finalizada la temporada dejar que el aparato funcione durante unas 3 horas en el modo de ventilador (FAN).
- A continuación, enrollar el cable de conexión y meterlo en el compartimento para guardarlo (fig. 11 / pos. 1) que se encuentra en la parte posterior del aparato.
- Colocar un recipiente bajo la salida del agua condensada y retirar el tapón. Vaciar el recipiente de recogida (véase capítulo 6.11).
- Volver a poner el tapón.
- **Atención:** Si el tapón no está puesto o está mal puesto, en la nueva puesta en marcha se corre el riesgo de que salga el agua.
- Limpiar el filtro y la carcasa.
- Cuando el filtro esté seco, volver a ponerlo.

- Embalar el aparato, a ser posible en su embalaje original, y almacenarlo en vertical en un lugar seco y libre de polvo.

### 7.4 Mantenimiento

- No hay que realizar el mantenimiento a más piezas en el interior del aparato.

### 7.5 Pedido de piezas de recambio:

Al solicitar recambios se indicarán los datos siguientes:

- Tipo de aparato
  - No. de artículo del aparato
  - No. de identidad del aparato
  - No. del recambio de la pieza necesitada.
- Encontrará los precios y la información actual en [www.isc-gmbh.info](http://www.isc-gmbh.info)

## 8. Eliminación y reciclaje

El aparato está protegido por un embalaje para evitar daños producidos por el transporte. Este embalaje es materia prima y, por eso, se puede volver a utilizar o llevar a un punto de reciclaje. El aparato y sus accesorios están compuestos de diversos materiales, como, p. ej., metal y plástico. Depositar las piezas defectuosas en un contenedor destinado a residuos industriales. Informarse en el organismo responsable al respecto en su municipio o en establecimientos especializados.

**E****9. Consejos en caso de fallos en el funcionamiento**

Si el aparato se maneja de manera adecuada, no se producirán averías. En caso de avería, comprobar si se trata de alguno de los casos siguientes antes de consultar el servicio técnico posventa.

Problema	Control / Medidas
El aparato no funciona	<ul style="list-style-type: none"> <li>¿Está el enchufe bien conectado?</li> <li>¿Hay tensión en la toma de corriente?</li> <li>¿Se ha pulsado el interruptor ON/OFF?</li> <li>¿Está lleno el recipiente de agua de condensación o no se ha colocado correctamente?</li> </ul>
El aparato no enfría o no lo suficientemente	<p>Si la temperatura ambiental está por debajo de los 18°C, la función refrigeración está fuera de servicio.</p> <p>Si la temperatura ambiental está por encima de los 18°C, el compresor refrigerador se pone en marcha por sí solo, transcurrida una eventual fase de descongelación.</p> <ul style="list-style-type: none"> <li>¿Entran rayos de luz solar directamente en la sala?</li> <li>¿Hay puertas y ventanas abiertas?</li> <li>¿Hay muchas personas en la sala?</li> <li>¿Hay algún aparato que produzca mucho calor?</li> </ul>
Potencia de ventilación insuficiente	<ul style="list-style-type: none"> <li>¿Está el tubo de aire obturado?</li> <li>¿Está sucio el filtro?</li> <li>¿Está la entrada y/o la salida de aire bloqueada?</li> </ul>
El compresor no funciona	<ul style="list-style-type: none"> <li>¿Está apoyado sobre una superficie irregular/inclinada?</li> </ul>
Sprężarka nie funkcjonuje	<ul style="list-style-type: none"> <li>¿Está lleno el recipiente de agua de condensación?</li> </ul> <p>Si el compresor está sobrecalentado y la protección contra sobrecalentamiento ha desactivado el compresor, esperar a que el compresor se haya vuelto a enfriar.</p>

**Si el aparato se ha utilizado durante un largo periodo de tiempo, es conveniente que una empresa especializada lo revise.**

1. Güvenlik uyarıları
2. Cihaz açıklaması
3. Kullanım amacına uygun kullanım
4. Teknik özellikler
5. Çalıştırmadan önce
6. Kullanma
7. Temizleme, bakım ve yedek parça siparişi
8. Bertaraf etme ve geri kazanım
9. Arıza giderme bilgileri

**TR****⚠ Dikkat!**

Aletlerin kullanılmasında yaralanmaları ve hasarları önlemek için bazı iş güvenliği kurallarına riayet edilecektir. Bu nedenle bu Kullanma Talimatını dikkatlice okuyunuz. Bu bilgilerin her zaman elinizin altında olması için Kullanma Talimatını iyi bir yerde saklayın. Aletleri başka kimselere vereceğinizde bu Kullanma Talimatını da alet ile birlikte verin. Kullanma Talimatı ve güvenlik uyarılarına riayet edilmemesinden kaynaklanan iş kazaları veya hasarlardan firmamız sorumlu değildir.

**1. Güvenlik uyarıları**

- Klima cihazını kullanmadan önce Kullanma Talimatını okuyun ve içerdiği talimatlara riayet edin.
- Kullanma Talimatını iyi şekilde okuyun ve saklayın, gerektiğinde klima cihazını kullanacak üçüncü şahıslara da verin.
- Cihazın koyulacağı yer, elektrik fişine her zaman erişmek mümkün olacak şekilde seçilecektir.
- Elektrik kablosunun arızalı veya hasarlı olup olmadığı düzenli olarak kontrol edilecektir. Hasarlı elektrik kablosu sadece, uzman elektrik personeli veya ISC GmbH firması tarafından geçerli olan yönetmeliklere riayet edilerek değiştirilecektir.
- Cihaz ticari (endüstriyel) kullanım amacı için uygun değildir.
- Cihazın banyoda kullanılması yasaktır.
- Cihaz, çocuklar veya reşit olmayan kişiler tarafından sadece gözetim altında olduğunda kullanılacaktır. Küçük çocukların cihazı oyuncak olarak kullanması yasaktır.
- Klima cihazın sadece küçük ile orta büyüklükteki mekanların iklimlendirilmesi (soğutulması) için uygundur. Cihazı örneğin gıda maddeleri, hassas enstrümanlar, bitki, hayvan, boya veya resim tabloları gibi özel saklama koşullarında saklanması gereken kullanma amaçları için kullanmayın, aksi taktirde bu objeler zarar görebilir.
- Cihazı çalıştırmadan önce şebeke gerilimi ile tip etiketi üzerinde belirtilen gerilim değerinin aynı olup olmadığını kontrol edin.
- Cihazı sadece, tesisatı yönetmeliklere uygun şekilde yapılmış toprak hatlı bir prize bağlayın.
- Elektrik sisteminin yeterli derecede emniyet altına alınması için hata akımı koruma şalteri (FI – koruma şalteri) takın.
- **Dikkat!** Elektrik kablosunu uzatmayın ve çoklu fiş kullanmayın. Aksi taktirde elektrik sisteminin güvenliği sağlanamaz.
- Cihaz çalışır durumdayken kesinlikle fişi prizden çıkarmayın.
- Cihazda anormal durumlar tesbit ettiğinizde (örneğin yanık kokusu gibi) cihazı derhal kapatın ve fişi prizden çıkarın. Cihaz, çalıştırılmaya devam edildiğinde örneğin elektrik çarpması ve yangın gibi durumlar ve bu durumlardan kaynaklanan hasarlar meydana gelebilir.
- Fişi, kablodan tutup asılarak prizden çıkarmayın. Fişi prizden çıkarmak için fişi tutarak prizden çıkarın. Aksi taktirde elektrik kablosu zarar görebilir.
- Islak ellerinizle herhangi bir şaltere dokunmayın. Aksi taktirde elektrik çarpma tehlikesi vardır.
- Soğuk havanın direkt olarak üzerinize üflenmesinden kaçının, oda içindeki havanın soğumasını sağlayın. Aksi taktirde kendinizi iyi hissetmezsiniz ve sağlık sorunları yaşayabilirsiniz.
- Üflenen soğuk havanın önüne bitki veya ev hayvanı koymayın. Bitkiler ve hayvanlar soğuk hava akımı altında zarar görebilirler.
- Hava çıkış deliklerine kesinlikle parmağınızı veya herhangi bir cisimi sokmayın. Dönmekte olan fan yaralanmalara sebep olabilir.
- Klima cihazının bakım ve onarımını kendiniz yapmayın. Talimatlara aykırı yapılan onarım ve bakım çalışmaları cihaza zarar verebilir, yangın veya yoğunlaşma suyu nedeniyle tehlikeler meydana gelir.
- Temizleme çalışmalarından önce cihazı kapatın ve elektrik fişini prizden çıkarın. Aksi taktirde yaralanma tehlikesi vardır.
- Klima cihazını su ile yıkamayın. Elektrik çarpması veya yangın meydana gelebilir.
- Yanıcı temizleme malzemesi kullanmayın. Aksi taktirde gövde üzerinde yangın veya deformasyon meydana gelebilir.
- Hava filtresini sökerken cihaz içindeki metal parçalara dokunmayın. Buna riayet etmediğinizde yaralanabilirsiniz.
- Klima cihazı uzun süre kullanılmayacağına cihazın kurulu olduğu oda zaman zaman havalandırılacaktır. Aksi taktirde oksijen eksikliği meydana gelecektir.
- Klima cihazının yanıcı gazların çıktığı mekanlara kurulması yasaktır. Dışarı yayılan gazlar bir yerde birikebilir ve infilak edebilir.
- Klima cihazından üflenen havanın önüne yanıcı cisimler tutmayın. Aksi taktirde üflenen havanın önüne tutulan cisim yanabilir.
- Cihaz uzun süre çalıştırılmayacağına elektrik fişini prizden çıkarın.
- Gök gürültülü ve şimşek çakan havalarda klima cihazını çalıştırmayın, fiş prizden çıkarın. Elektrikli parçalar aşırı yüksek gerilim nedeniyle zarar görebilir.

- Klima gazı devresinde kaçak olduđunda cihaz derhal kapatın ve servis partnerinize başvurun.
- Odanın içine yayılan klima gazı alev ile temas ettiđinde sađlıpa zarar veren bir gaza dönüşebilir. Bu durumda cihazı derhal kapatın.
- Elektromanyetik arızaları önlemek için cihazı televizyon ve radyo cihazlarından uzak tutun.
- Portatif cihazı daima sađlam ve yatay bir zemin üzerine koyun.
- Klima cihazı daima dikey pozisyonda saklanacak ve çalıştırılacaktır.
- Cihaz çalışırken üzeri kesinlikle kapatılmamalıdır, zira hava çıkışı ve/veya üflemesi engellenir ve cihaz zarar görebilir.

#### Ambalaj:

Transport hasarlarını önlemek için alet bir ambalaj içinde sevk edilir. Bu ambalaj hammaddedir ve böylece geri kazanılabilir veya geri kazanım sistemine iade edilebilir.

#### ⚠ UYARI!

##### Tüm güvenlik bilgileri ve talimatları okuyunuz.

Güvenlik bilgileri ve talimatlarda belirtilen direktiflere aykırı hareket edilmesi sonucunda elektrik çarpması, yangın ve/veya ağır yaralanmalar meydana gelebilir. Gelecekte kullanmak üzere tüm güvenlik bilgileri ve talimatları saklayın.

## 2. Cihaz açıklaması

#### Ön taraf (Şekil 1)

1. Kumanda paneli
2. Hava çıkış kafesi
3. Sap yuvaları
4. Tekerlekler

#### Arka taraf (Şekil 2)

5. Hava filtresi
6. Hava girişi
7. Elektrik kablosu saklama gözü
8. Atık hava hortumu için atık hava bağlantı yeri
9. Sürekli yağuşma suyu gider bağlantısı

#### Aksesuar (Şekil 3)

10. Atık hava hortumu
11. Deliksiz pencere adaptörü
12. Delikli pencere adaptörü
13. Pencere atık hava adaptörü
14. Uzaktan kumanda
15. Aktif karbon filtresi
16. Su gider hortumu

## 3. Kullanım amacına uygun kullanım

Klima cihazı sadece, büyüklüğü max. 80 m<sup>3</sup>e kadar olan kuru mekanların sođutulması (iklimlendirilmesi) için uygundur. Sođutulacak mekan büyüklüğü lokal koşullara göre deđişebilir. Örneđin çok büyük pencere alanları, ek ısı kaynakları (bilgisayar, televizyon, insanlar vs.), duvar yalıtımının yetersiz olması vs. gibi nedenler sođutulacak mekanın küçülmesine yol açabilir.

Makine yalnızca kullanım amacına göre kullanılacaktır. Kullanım amacının dışındaki tüm kullanımlar makinenin kullanılması için uygun deđildir. Bu tür kullanım amacı dışındaki kullanımlardan kaynaklanan hasar ve yaralanmalarda, yalnızca kullanıcı/işletici sorumlu olup üretici firma sorumlu tutulamaz.

Lütfen cihazlarımızın ticari, zanaatkarlar veya endüstriyel kullanım için uygun olmadığını ve bu kullanımlar için tasarlanmadığını dikkate alın. Aletini ticari, zanaatkarlar veya endüstriyel veya benzer kullanımlarda kullanılmasından kaynaklanan hasarlar garanti kapsamına dahil deđildir.

## 4. Teknik özellikler

Şebeke gerilimi:	220 - 240 V ~ 50 Hz
Klima gazı:	R410 A
Klima gazı grubu:	L1
Klima gazı dolum miktarı:	410 gr.
Sođutma kapasitesi*:	3080 Watt
Güç sarfiyatı*:	1180 W
Enerji verimlilik sınıfı*:	A (EER 2,61)
Çalıştırılacak oda sıcaklığı aralığı:	18 - 32°C
Basınç max.:	4,2 MPA
Nem giderme kapasitesi max.(30°C/%80RH):	29 lt./Gün
Vantilatör hız kademeleri:	2
Hava debisi max.:	440 cbm/Saat
Anma akım sarfiyatı:	5,3 A
Kompresör demiraj akımı RLA max.:	18 A
Ses basınç seviyesi:	≤ 56 dB(A)
Gövde boyutları Y x G x D:	745 x 365 x 395 mm
Cihaz ağırlığı:	yakl. 28 kg

\* Veriler EN 14511 normuna göre dir

**TR**

## 5. Çalıştırmadan önce

- Klima cihazını elektrik şebekesine bağlamadan önce tip etiketi üzerindeki bilgiler ile elektrik şebekesi bilgilerinin aynı olup olmadığını kontrol edin.
- Portatif klima cihazını daima sağlam ve yatay bir zemin üzerine koyun.
- Klima cihazı daima dikey konumda olmalıdır.
- Klima cihazını kesinlikle 45°'den fazla eğik bir pozisyona getirmeyin! Klima cihazını nakleldikten sonra (eğik konuma getirildiğinde) en az 1 saat ceryana bağlamayın.
- Soğutma fonksiyonunda sıcak atık hava, atık hava hortumu üzerinden dışarıya atılmalıdır. Bunun için duvarda veya pencere içinde bir delik açılmasını sağlayın.
- Klima cihazının yan ve arka tarafı ile duvar arasında en az 36 cm mesafe bırakılmasını dikkate alın. Öndeki cisimler ile klima cihazı arasındaki asgari mesafe 2 m olmalıdır.

### 5.1. Aktif karbon filtresinin montajı (Şekil 4)

1. Filtre çerçevesini çıkarın
2. Filtre tutma elemanını filtre çerçevesinden çıkarın
3. Aktif karbon filtresini torbanın içinden çıkarın
4. Aktif karbon filtresini filtre çerçevesi içine yerleştirin
5. Filtreyi filtre çerçevesi ile birlikte bağlayın
6. Filtre çerçevesini yerine yerleştirin

### 5.2. Atık hava hortumunun montajı (Şekil 5)

Sadece cihaz ile birlikte gönderilmiş olan atık hava hortumunu (Ø 125 mm) kullanın. Atık hava hortumunun uzunluğu 360 mm ile 1500 mm arasında değişebilir. En iyi soğutma performansını en kısa atık hava hortumunu kullandığınızda elde edebilirsiniz. Atık havanın serbest bir şekilde dışarı atılabilmesi için atık hava hortumunun bükülmesi veya aşırı kavisli döşenmesi yasaktır. Bu noktaya dikkat edilmediğinde cihazda aşırı ısınma meydana gelebilir ve cihaz kapanabilir. Bu gibi durumlarda klima cihazı hasar görebilir.

#### Dikkat!

Atık hava hortumunun uzunluğu cihazın teknik spesifikasyonuna göre ayarlanmıştır. Hortumu uzatmayın, aksi takdirde klima cihazında arızalar meydana gelebilir.

Bazı durumlarda oda içinde vakum oluşabilir ve oluşan bu vakum klima cihazının performansını azaltabilir. Bunun engellenmesi için temiz hava girişi (oda kapısını bir miktar açık bırakma) sağlanmalıdır.

### Atık hava hortumunun açık pencereden montajı (Şekil 6)

Atık hava hortumunu klima cihazındaki atık hava bağlantı yerine hortumu sola döndürerek bağlayın. Pencere atık hava adaptörü ve uzunluğu ayarlanabilir pencere adaptörünü kullanın. Pencere atık hava adaptörünü sağa döndürerek atık hava hortumuna bağlayın. Pencere adaptörünü açık olan bir yarığina sıkıştırın. Pencere adaptörü güvenilir derecede tutacak şekilde emniyetleyin. Pencere atık hava adaptörünü pencere adaptörünün öngörülen deliğine takın.

**Uyarı:** Pencereden hırsızlık yapılmasına karşı uygun önlem alın.

### Atık hava hortumunun duvardan geçirilerek montajı

Hortumu, pencere atık hava adaptörüne gerek kalmadan duvardan geçirmede kullanabileceğiniz otomatik kapaklı ve duvar bağlantılı uygun bir teleskop kanal kullanmanızı tavsiye ederiz (bu elemanı yapı marketlerden temin edebilirsiniz).

## 6. Kullanma

### 6.1 Kumanda elemanlarının açıklanması (Şekil 7)

1. Şalter „SPEED“ – Vantilatör hızı
2. Şalter „TIMER“ – Saatli şalter
3. LED – Gösterge alanı
4. Uzaktan kumanda sensörü
5. „MODE“ fonksiyon şalteri
6. LED „Otomatik fonksiyonu ayarlandı“
7. LED „Soğutma fonksiyonu ayarlandı“
8. LED „Vantilatör fonksiyonu ayarlandı“
9. Şalter „UP“ – daha yüksek ayar
10. Seçme şalteri „Down“ – daha düşük ayar
11. LED „Cihaz açık“
12. LED „W.F.“ – Yoğuşma suyu toplama kabı dolu
13. Şalter „ON/OFF“ - Açık / Kapalı
14. „Sleep“ uyuma fonksiyonu şalteri
15. boş
16. LED „COMP.“ – Kompresör çalışıyor
17. LED „Uyuma fonksiyonu ayarlandı“
18. LED „TIMER“ – Saatli şalter açık
19. LED „Vantilatör yavaş“
20. LED „Vantilatör hızlı“

### 6.2 Klima cihazını açma ve kapatma

Açık/Kapalı şalterine (ON/OFF) basın. Cihaz otomatik olarak 24°C sıcaklık ayarında ve yavaş vantilatör hızında çalışmaya başlar.

Klima cihazının çalıştığı fonksiyonlara bağlı olarak ilgili LED kontrol lambaları yanar (bkz. gösterge alanı).



**Uyarı:** LCD gösterge alanında güncel oda sıcaklığı gösterilir. (0-50°C) Klima cihazını kapatmak için Açık/Kapalı şalterine tekrar basın.

#### **Dikkat!**

Klima cihazını kapattıktan sonra tekrar açmadan önce en az 3 dakika beklemeniz gerekmektedir. Böylece kompresör aşırı yüklenmeye karşı korunur ve kullanım ömrü önemli oranda uzatılır.

Oda sıcaklığı, termostat üzerinde ayarlanmış olan değer in altında olduğunda soğutma sistemi kapanır. Hava sirkülasyonunu sağlayan havalandırma ayarlandığı şekilde çalışmaya devam eder. Oda sıcaklığı artış gösterdiğinde soğutma sistemi tekrar devreye girer.

#### **6.3 Fonksiyon seçme**

„Fonksiyon“ (MODE) seçme şalterine „Otomatik“, „Soğutma“, „Ventilatör“ sıralamasına göre basın. Seçilen fonksiyona ait olan LED kontrol lambaları yanar (bkz. gösterge alanı).

#### **6.4 İstenilen (nominal) sıcaklığı ayarlama (sadece soğutma işletmesinde mümkündür)**

Ayarlamak istediğiniz sıcaklık değerini ayarlayabilmek için „Daha sıcak“ (UP) veya „Daha soğuk“ (DOWN) şalterine basın. „Daha sıcak“ veya „Daha soğuk“ şalterine bastığınızda LED gösterge alanında ayarlamak istediğiniz sıcaklık değeri gösterilir. Bunun dışında LED gösterge alanında daima güncel oda sıcaklığı gösterilir.

#### **6.5 Ventilatör hızını seçme**

Ayarlamak istediğiniz ventilatör hızını ayarlayabilmek için „Ventilatör hızı“ şalterine basın. Seçilen fonksiyona ait olan LED kontrol lambaları yanar (bkz. gösterge alanı).

Klima cihazı „Otomatik fonksiyon“ (AUTO) modunda çalıştığında ventilatör hızı, oda sıcaklığına bağlı olarak cihaz tarafından otomatik olarak seçilir. İlgili LED kontrol lambası yanar. Bu durumda „Ventilatör hızı“ şalteri aktif değildir.

#### **6.6 Uyuma fonksiyonunu ayarlama (sadece soğutma işletmesinde mümkündür)**

Uyuma fonksiyonunu ayarlamak için „Sleep“ butonuna basınız. Aşırı soğumayı önlemek için ayarlanan oda sıcaklığı ilk birinci saatte 1°C ve ikinci saatte 2°C yükselir. Uyuma fonksiyonu kapatıldığında oda sıcaklığı tekrar ayarlanmış olan değere düşer. Cihaz, 12 saat uyuma fonksiyonunda çalıştıktan sonra otomatik olarak kapanır.

Uyuma fonksiyonu açık olduğunda ventilatör otomatik olarak yavaş hızda çalışmaya devam eder. Hız ayarının değiştirilmesi mümkün değildir.

#### **6.7 Saat şalterini ayarlama**

İstenilen çalıştırma süresini (1 – 24 saat) belirlemek için „Saat şalteri“ (TIMER) şalterine basın. „Saat şalterine basıldı“ (TIMER) LED kontrol lambası yanar. Saat şalteri ayarlandığında cihaz otomatik olarak kapanır. „Saat şalteri“ şalterine basıldığında LED gösterge alanında tarafınızdan ayarlanan saat değeri gösterilir. Saat şalteri ayarlanmadığında klima cihazı sürekli çalışır.

Klima cihazı elektrik şebekesine bağlı olduğunda „Saat şalteri“ (TIMER) şalterine bastığınızda klima cihazının çalışma süresini belirleyebilirsiniz. Örneğin saat şalteri „2“ değerine ayarlandığında klima cihazı 2 saat sonra otomatik olarak kapanır.

#### **6.8 Diyagnoz fonksiyonu**

Arıza durumunda LED ekranında „E1“ veya „E2“ mesajı görüntülenir. Ekranında bu tür bir arıza mesajı görüntülendiğinde fişi prizden çıkarın. Arkasından fişi tekrar prize takın ve cihazı tekrar çalıştırın. „E1“ veya „E2“ arıza mesajları halen yanmaya devam ederse servise başvurunuz.

#### **6.9 Uzaktan kumanda**

Cihazın tüm fonksiyonları cihaz ile birlikte gönderilmiş olan uzaktan kumanda aleti ile de ayarlanabilir.

- Bir adet CR 2025 (3 V) tip pil kullanın.
- Kesinlikle yukarıda açıklanmış olan pil tipinden farklı bir pil tipi kullanmayın.
- Uzaktan kumanda aleti uzun bir süre kullanılmayacağına, pillerin bozulmasını ve aletin içine akmasını önlemek için pilleri çıkarın.
- Kullanılmış pilleri yönetmeliklere uygun şekilde bertaraf edin.
- Uzaktan kumanda aletini klima cihazına doğru tutun. Uzaktan kumandanın erişim mesafesi max. 5 metredir.
- Uzaktan kumanda aletinin direkt güneş ışınına maruz kalması ve önünde bulunan yabancı cisimler kumanda alanını önemli derecede etkileyebilir.
- Uzaktan kumanda aletini itina ile kullanın. Aleti düşürmeyin, aşırı ısı ve rutubete maruz bırakmayın.

#### **Pil takma (Şekil 8):**

1. Pili kapağını açın.
2. Pili sağdan sola doğru pil yuvası içine takın. Sağdaki alt pil kontaktının pilin eksi kutbuna ve soldaki üst pil kontaktının pilin artı kutbuna bağlanmasına dikkat edin.
3. Pili kapağını kapatın.

**TR****6.10 Hava üfleme yönünü ayarlama  
(Şekil 1/Poz. 2)**

Yatay hava üfleme yönü yatay hava kafesi tarafından belirlenir. Bu hava kafesi elden ayarlanmalıdır.

**6.11 Yoğuşma suyu toplama kabındaki  
yoğuşma suyunun boşaltılması (Şekil 9)**

Klima cihazı soğutma modunda çalışırken oluşan yoğuşma suyu, yoğuşma suyu defetme tertibatı üzerinden defedilir. Soğutma işletmesi esnasında oluşan yoğuşma suyu cihaz içine entegre edilen toplama kabında (kabin hacmi: yaklaşık 1,2 ltr.) toplanır, sıvılaştırıcı (kondenser) üzerinden buharlaşır ve atık hava hortumu üzerinden dışarı atılır.

**Uyarı:**

Oda içindeki hava nemi %85 (RH) üzerinde olduğunda yoğuşma suyu gider hortumunun (bakınız Bölüm „6.10“) bağlanması mutlaka gereklidir.

**OLUŞAN YOĞUŞMA SUYUNUN TOPLAMI CİHAZ  
KAPATILMADAN VEYA ÇALIŞTIRMA MODU  
DEĞİŞTİRİLMEDE ÖNCE BOŞALTILACAKTIR!****Uyarı**

Yoğuşma suyu toplama kabı dolduğunda kompresör ve vantilatör motoru kapanır. LED „W.F.“ (Yoğuşma suyu toplama kabı dolu) kontrol lambası yanıp söner ve sinyal sesi verilir. Herhangi bir butona basıldığında sinyal sesi kesilir. Bunun arkasından cihaz tamamen kapanır.

Bu durumda yoğuşma suyu toplama kabını aşağıda açıklandığı şekilde boşaltın:

1. Klima cihazını kapatın, fişi prizden çıkarın ve cihazı hareket ettirmeyin.
2. Boşaltma civatasının (1) altına bir kab koyun
3. Boşaltma civatasını (1) sökün
4. Su çıkış deliğindeki (3) lastik tapayı (2) çıkarın
5. Yoğuşma suyu kabin içine dökülür. Boşaltma civatasının altına koymuş olduğunuz kab küçük geldiğinde su çıkış deliğini (3) lastik tapa (2) ile kapatın ve kabin içindeki suyu boşaltın. Sonra işlemi aynı Madde 4 ve sonraki maddelerde açıklandığı şekilde tekrarlayın.
6. Yoğuşma suyu kabı komple boşaltıldıktan sonra tapayı (2) monte edin ve boşaltma civatasını (1) takın.
7. Klima cihazı tekrar işletmeye alınabilir, LED „W.F.“ (Yoğuşma suyu toplama kabı dolu) kontrol lambasının yanıp sönmeye sona erer.

**6.12 Yoğuşma suyunun hortum ile boşaltılması  
(Şekil 9-10)****AŞAĞIDA AÇIKLANAN İŞLEMLERİ  
GERÇEKLEŞTİRMEDE ÖNCE YOĞUŞMA  
SUYUNUN TOPLAMI BOŞALTILACAKTIR!**

1. Klima cihazını kapatın ve fişi prizden çıkarın.
2. Boşaltma civatasını (1) sökün
3. Su çıkış deliğindeki (3) lastik tapayı (2) çıkarın
4. Yoğuşma suyu boşaltma hortumunu (4) takın ve kelepçe ile emniyet altına alın
5. Boşaltma hortumu  $\varnothing 18\text{mm}$  çaplı hortum (5) ile uzatılabilir. Hortumu uzatmak için uygun bir ek parçası kullanın.

**Uyarı:**

Boşaltma hortumu dışı doğru hafif aşağıya eğimli döşenmelidir. „Yoğuşma suyu toplama kabı dolu“ göstergesi devre dışıdır.

**7. Temizleme, bakım ve yedek parça  
siparişi**

Cereyan çarpmasını veya yangın tehlikesini önlemek için yapacağınız her türlü temizleme çalışmalarından önce fişi prizden çıkarın.

**7.1 Hava filtresini temizleme**

Klima cihazı 2 filtre ile donatılmıştır:

1. Toz filtresi (dar ağılı filtre)
2. Aktif karbon filtresi (havadaki partikülleri toplar ve böylece bakteri oluşmasını engeller)

**Dikkat:** Klima cihazını kesinlikle hava filtresi olmaksızın çalıştırmayın.

**1) Toz filtresi**

Temizleme işlemi için elektrik süpürgesi kullanın veya toz filtresini hafifçe vurarak temizleyin. Filtre aşırı kirlendiğinde sıcak su ile dikkatlice yıkayın. Yıkadıktan sonra iyice kurulayın.

**2) Aktif karbon filtresi**

Aktif karbon filtresi üst toz filtresinin arkasında bulunur ve bu filtre yıkanamaz. Karbon filtresinin kullanım ömrü işletme koşullarına bağlıdır. Filtrenin durumu kontrol edilecek ve gerektiğinde değiştirilecektir. Filtre kapağını aktif karbon filtresi ile birlikte tekrar klima cihazına takın.

## 7.2 Gövdenin temizlenmesi

Gövdeyi temizlemek için yumuşak bir bez ve fazla tahriş edici olmayan temizleme deterjanı kullanın. Temizleme işlemi için kesinlikle benzin, alkol veya solvent gibi tahriş edici malzeme kullanmayın. Temizleme işlemi sona erdikten sonra filtreyi ancak kuruduktan sonra tekrar yerine takın.

## 7.3 Sezon sonunda

- Sezon sonunda klima cihazını yaklaşık 3 saat vantilatör modunda çalıştırın.
- Arkasından elektrik kablosunu dolayın ve cihazın arka tarafındaki elektrik kablosu saklama gözü (Şekil 11 / Poz. 1) içine koyun.
- Yoğuşma suyu boşaltma deliğinin önüne uygun bir kab koyun ve tapayı çıkarın. Böylece yoğuşma suyu toplama kabı içindeki suyu boşaltın (bkz. Bölüm 6.11).
- Tapayı tekrar yoğuşma suyu boşaltma deliğine takın.
- **Dikkat:** Tapa takılmadığında veya tam doğru takılmadığında cihaz tekrar işletmeye alındığında boşaltma deliğinden su akacaktır.
- Filtre ve gövdeyi temizleyin.
- Filtre kuruduktan sonra yerine takın.
- Klima cihazını dikey bir konumda saklamak için en uygun olarak orijinal ambalajının içine koyun, tozsuz ve kuru bir ortamda saklayın.

## Bakım

- Cihazın içinde bakım gerektiren başka parçalar yoktur.

## Yedek parça siparişi:

Yedek parça siparişinde aşağıda açıklanan bilgiler verilmelidir:

- Cihaz tipi
- Cihazın ürün numarası
- Cihazın kod numarası
- Gerekli yedek parçanın yedek parça numarası

Aktüel fiyatlar ve bilgiler için internet sitemiz:

[www.isc-gmbh.info](http://www.isc-gmbh.info)

## 8. Bertaraf etme ve geri kazanım

Cihaz, nakliyat hasarlarını önlemek amacıyla ambalaj içerisinde. Söz konusu ambalaj bir hammadde olduğundan yeniden kullanımı mümkündür veya hammadde geri kazanımına sevk edilmelidir.

Cihaz ve aksesuarları, örneğin metal ve plastik gibi çeşitli malzemelerden oluşmaktadır. Bozuk parçaları özel atık olarak imha edin. Ürünü satın aldığınız mağazanıza veya belediyenize danışın!

**TR****9. Arıza giderme bilgileri**

Klima cihazı doğru şekilde çalıştırıldığında normalde herhangi bir arıza meydana gelmemelidir. Arıza meydana geldiğinde Müşteri Hizmetlerine başvurmadan önce aşağıdaki durumları kontrol edin.

<b>Problem</b>	<b>Olası sebep</b>	<b>Giderilmesi</b>
Cihaz çalışmıyor veya kendiliğinden duruyor	Cereyan kesintisi  Elektrik kablosu veya fiş hasarlı?  Yoğuşma suyu toplama kabı dolu  Ortam sıcaklığı, cihazın çalışma sıcaklığı aralığının dışında bulunuyor	Voltajı kontrol edin, gerektiğinde cereyanların tekrar gelmesini bekleyin.  Uzman bir servis tarafından onarılmasını sağlayın  Yoğuşma suyu toplama kabını boşaltın  ihazi çalışma sıcaklığı aralığının dışında çalıştırmayın
Klima cihazı soğutmuyor veya yeterli derecede soğutmuyor	Atık hava hortumu bükülmüştür, aşağıya doğru döşenmiş, uzatılmış veya tıkanmıştır  Filtre kirli, delikleri yabancı madde nedeniyle tıkalı  Asgari mesafeler çok küçük  Duvara delik açılarak yapılan işletmede klima cihazının kurulu olduğu mekan içinde vakum oluşmuştur  "Soğutma" işletme modu ayarlanmadı  Klima cihazı, çalıştırma gecikmesi ile çalıştırılmaktadır  İstenilen sıcaklık ayarı çok yüksek olarak ayarlanmıştır  Yıldırım düşmesi nedeniyle aşırı yüksek voltaj	Atık havanın serbestçe dışarı çıkmasını sağlayın  Filtreyi temizleyin, yabancı maddeleri temizleyin  Asgari mesafeleri yerine getirin  Kapıyı/pencereyi açarak basınç dengelemesini gerçekleştirin  "Soğutma" işletme modu ayarlayın  Klima cihazını çalıştırın  İstenilen sıcaklık ayarını düşürün  Klima cihazını kapatın, fişi prizden çıkarın, 5 dakika bekledikten sonra cihazı yeniden çalıştırın
Cihazdan yoğuşma suyu akıyor	Klima cihaz eğik duruyor  Her iki yoğuşma suyu çıkış deliğindeki tapalar tam doğru takılı değil veya hasar görmüştür	Klima cihazını dikey konuma getirin, emniyetli mesafede durmasını sağlayın  Tapaları tam doğru şekilde takın ve/veya değiştirin

**Klima cihazı uzun süre kullanıldıktan sonra uzman bir firma tarafından kontrol edilecektir.**

## Innehållsförteckning

1. Säkerhetsanvisningar
2. Beskrivning av apparaten
3. Avsedd användning
4. Tekniska data
5. Innan du använder apparaten
6. Använda apparaten
7. Rengöring, underhåll och reservdelsbeställning
8. Skrotning och återvinning
9. Åtgärder vid störningar

## S

**⚠ Obs!**

Innan maskinen kan användas måste särskilda säkerhetsanvisningar beaktas för att förhindra olyckor och skador. Läs därför noggrant igenom denna bruksanvisning och dessa säkerhetsanvisningar. Förvara dem på ett säkert ställe så att du alltid kan hitta önskad information. Om maskinen ska överlätas till andra personer måste även denna bruksanvisning och dessa säkerhetsanvisningar medfölja. Vi övertar inget ansvar för olyckor eller skador som har uppstått om denna bruksanvisning eller säkerhetsanvisningarna åsidosätts.

**1. Säkerhetsanvisningar**

- Läs igenom nedanstående säkerhetsanvisningar innan du använder apparaten.
- Förvara bruksanvisningen på en säker plats efter att du har läst igenom den och se till att den medföljer om andra personer ska använda klimatanläggningen.
- Ställ apparaten så att du alltid kan komma åt stickkontakten.
- Kontrollera i regelbundna intervaller om nätkabeln är defekt eller skadad. En skadad nätkabel får endast bytas ut av en behörig elinstallatör eller ISC GmbH, varvid gällande bestämmelser ska beaktas.
- Apparaten är inte avsedd för yrkesmässiga syften.
- Apparaten får inte användas i badrum.
- Barn eller svaga personer får endast använda apparaten under uppsikt. Låt inga barn använda apparaten som leksak.
- Klimatanläggningen är endast lämplig för klimatisering av mindre och medelstora rum. Använd inte apparaten till andra syften, t ex förvaring av livsmedel, precisionsinstrument, växter, djur, färg eller konst, eftersom det finns risk för att dessa objekt skadas.
- Kontrollera att spänningen i elnätet stämmer överens med spänningen som anges på apparatens typskylt.
- Apparaten får endast användas om den har anslutits till ett stickuttag som har jordats enligt gällande föreskrifter.
- Förbättra den elektriska säkerheten och installera en jordfelsbrytare.
- **Obs!** Förläng inte nätkabeln och använd inga grenuttag. I annat fall finns det risk för att den elektriska säkerheten inte längre kan garanteras.
- Dra aldrig ut stickkontakten ur stickuttaget medan apparaten är igång.
- Koppla genast ifrån apparaten och dra ut stickkontakten om en störning uppstår under drift (t ex brandlukt). Om du fortsätter att använda apparaten finns det risk för defekter på anläggningen, elektriska slag och brandskador.
- Dra inte i kabeln för att ta ut stickkontakten ur stickuttaget. Håll alltid fast i stickkontakten när den ska dras ut ur stickuttaget. I annat fall finns det risk för att nätkabeln skadas.
- Tryck inte på några knappar om du har våta händer. I annat fall finns risk för elektriska slag.
- Ställ inte apparaten så att den blåser kall luft direkt mot dig och låt inte heller luften i rummet bli alltför sval. Du kanske börjar må illa och blir sjuk.
- Placera inga växter eller djur direkt i det kalla luftflödet. Djur och växter kan fara illa av det kalla luftflödet.
- Skjut aldrig in fingrar eller föremål i luftutblåsen. Den roterande fläkten kan leda till skador.
- Försök aldrig att reparera eller underhålla klimatanläggningen på egen hand. Ej ändamålsenliga reparationer och underhållsarbeten kan skada apparaten eller förorsaka brand eller skador av kondensvatten.
- Innan apparaten kan rengöras måste den slås ifrån och stickkontakten dras ut. I annat fall finns det risk för att du skadas.
- Rengör inte klimatanläggningen med vatten. Risk för strömslag eller brand.
- Använd inga brännbara rengöringsmedel. Risk för brand och deformationer av kåpan.
- Rör inte vid några metalldelar i inomhusdelen medan luftfiltret tas ut. Du kan skada dig.
- Om klimatanläggningen används under längre tid måste rummet då och då luftas. I annat fall finns det risk för att syrebrist uppstår.
- Installera inte apparaten i ett rum där det finns risk för att brännbara gaser läcker ut. Gas som har läckt ut kan ansamlas och explodera.
- Se till att inga brännbara föremål finns i närheten av apparaten som kan utsättas för direkt luftflöde. Det finns risk för att ofullständig förbränning uppstår.
- Dra ut stickkontakten om apparaten inte ska användas under längre tid.
- Slå ifrån apparaten vid åskväder och dra ut stickkontakten. Det finns risk för att elektriska komponenter ev. kommer till skada av överspänning.
- Om du konstaterar otätheter i kylmedelskretsen måste du genast slå ifrån apparaten och kontakta din servicepartner.
- Om kylmedel läcker ut i ett rum kan kontakt med en låga leda till att hälsofarliga gaser bildas. Slå genast ifrån apparaten.

- Ställ alltid den mobila apparaten på en säker och horisontal yta.
- Apparaten måste alltid förvaras och användas i lodrätt läge.
- Medan apparaten är i drift får den aldrig täckas över. Det finns risk för att luftintaget eller luftutblåset blockerats och apparaten skadas.

### Förpackning

Produkten ligger i en förpackning som fungerar som skydd mot transportskador. Spara på förpackningen så att apparaten kan förvaras på lämpligt sätt (t ex under vintern). Om du ändå bestämmer dig för att kasta förpackningen måste du tänka på att den kan återanvändas eller lämnas in för återvinning.

### **⚠ VARNING!**

#### Läs alla säkerhetsanvisningar och instruktioner.

Försummelse vid iakttagandet av säkerhetsanvisningarna och instruktionerna kan förorsaka elstöt, brand och/eller svåra skador.

#### Förvara alla säkerhetsanvisningar och instruktioner för framtiden.

## 2. Beskrivning av apparaten

### Framsida (bild 1)

1. Manöverpanel
2. Luftutblåsgaller
3. Bärhandtag
4. Svängbara hjul

### Baksida (bild 2)

5. Luftfilter
6. Luftintag
7. Förvaringsfack för nätkabel
8. Anslutningsöppning för avluftssläng
9. Anslutning för ständigt utsläpp av kondensvatten

### Tillbehör (bild 3)

10. Avluftssläng
11. Fönsteradapter utan öppning
12. Fönsteradapter med öppning
13. Adapter för fönsteranslutning
14. Fjärrkontroll
15. Aktivt kolfilter
16. Vattenavtappningssläng

## 3. Ändamålsenlig användning

Klimatanläggningen är endast lämplig för klimatisering av torra utrymmen till max. 80 m<sup>3</sup> volym. Rummets storlek är beroende av lokala förhållanden. Stora fönster, extra värmekällor (personatorer, tv-apparater, personer osv), bristfällig isolering i väggarna osv. reducerar rummets storlek.

Maskinen får endast användas till sitt avsedda ändamål. Användningar som sträcker sig utöver detta användningsområde är ej ändamålsenliga. För materialskador eller personsador som resulterar av sådan användning ansvarar användaren/operatören själv. Tillverkaren påtar sig inget ansvar.

Tänk på att våra produkter endast får användas till ändamålsenligt syfte och inte har konstruerats för yrkesmässig, hantverksmässig eller industriell användning. Vi ger därför ingen garanti om produkten ska användas inom yrkesmässiga, hantverksmässiga eller industriella verksamheter eller vid liknande aktiviteter.

## 4. Tekniska data

Nätspänning	220 - 240 V ~ 50 Hz
Kylmedel	R410 A
Kylmedelsgrupp	L1
Påfyllningsmängd av kylmedel	410 g
Kyleffekt*	3080 W
Upptagen effekt*	1180 W
Energieffektivitetsklass*	A (EER 2,61)
Användningsintervall rumstemperatur	18 - 32°C
Max. tryck	4,2 MPA
Avfuktningensprestanda max. (30°C / 80 % RH)	29 l/dag
Fläktens hastighetssteg	2
Luftgenommatning max.	440 cbm/tim
Nominell strömförbrukning	5,3 A
Kompressorns startström RLA max.	18 A
Ljudtrycksnivå	≤ 56 dB (A)
Kåpans mått H x B x D	745 x 365 x 395 mm
Apparatens vikt	ca 28 kg

\* Data enligt SS-EN 14511

## 5. Innan du använder apparaten

- Innan du ansluter apparaten måste du övertyga dig om att uppgifterna på typskylten stämmer överens med nätets data.
- Ställ alltid den mobila apparaten på en säker och horisontal yta.
- Apparaten måste alltid stå lodrätt.
- Luta aldrig apparaten med mer än 45°. Om apparaten har transporterats (lutande underlag), vänta minst 1 timme innan du ansluter den till ett stickuttag.
- Vid kylfunktionen måste den varma avluften ledas ut via avluftsslagen. För detta ändamål krävs en öppning i väggen eller fönstret.
- Tänk på att det minsta avståndet mellan apparaten och väggen måste uppgå 50 cm. Bakåt uppgår det minsta avståndet till 36 cm. Det minsta avståndet till föremål framför apparaten måste uppgå till 2 m.

### 5.1 Montera det aktiva kolfiltret (bild 4)

1. Ta bort filterramen
2. Ta bort filterhållaren från filterramen
3. Ta ut kolfiltret ur påsen
4. Lägg in kolfiltret i filterramen
5. Fäst filtret med filterhållaren
6. Skjut in filterramen

### 5.2 Montera avluftsslagen (bild 5)

Använd endast den medföljande avluftsslagen (Ø 125 mm). Avluftsslagens längd kan ställas in mellan 360 och 1 500 mm. Den bästa kylprestandan kan uppnås med en så kort avluftsslang som möjligt. Undvik om möjligt vikningar eller kraftiga böjar i avluftsslagen eftersom det annars finns risk för att luften inte kan strömma ut fritt. Om detta inte beaktas finns det risk för att den kompletta apparaten överhettas varefter den slås ifrån. Det finns risk för att apparaten skadas.

#### Obs!

Avluftsslagens längd är anpassad till apparatens tekniska specifikation. Förläng inte slagen eftersom det annars finns risk för att störningar uppstår i apparaten.

Under vissa omständigheter kan ett undertryck uppstå i rummet som leder till att apparatens kylprestanda försämras. För att förhindra detta måste man alltid se till att lufttillförseln är tillräcklig (dörren till rummet måste alltid stå på glänt).

### Montera avluftsslagen genom öppet fönster (bild 6)

Fäst avluftsslagen genom att vrida den åt vänster i anslutningsöppningen för avluftsslagen. Använd adaptern för fönsteranslutningen samt fönsteradaptorn vars längd kan ställas in. Fäst adaptern för fönsteranslutningen på avluftsslagen genom att vrida den åt höger. Kläm fast fönsteradaptorn i fönstret som har öppnats en aning. Fixera fönstret så att det håller fast fönsteradaptorn säkert. Sätt in adaptern för fönsteranslutningen i den här för avsedda öppningen i fönsteradaptorn.

**Obs!** Vidtag åtgärder så att inga personer kan stiga in genom fönstret.

### Montera avluftsslagen genom väggen

Vi rekommenderar att du använder en passande teleskopkanal med automatiskt täcklock och vägganslutning (t ex från en byggmarknad) så att slagen kan anslutas utan att adaptern för fönsteranslutning krävs.

## 6. Använda apparaten

### 6.1 Beskrivning av reglage (bild 7)

1. Knapp "SPEED" – fläkthastighet
2. Knapp "TIMER"
3. LED-display
4. Fjärrkontrollsensor
5. Knapp "MODE" – funktion
6. Lysdiod "Automatikfunktion har ställts in"
7. Lysdiod "Kylfunktion har ställts in"
8. Lysdiod "Fläktfunktion har ställts in"
9. Knapp "UP" – högre
10. Knapp "DOWN" – lägre
11. Lysdiod "Apparaten påslagen"
12. Lysdiod "W.F." – uppsamlingskålen för kondensat är full
13. Knapp "ON/OFF" - Till / Från
14. Brytare "Sleep" – insomningsfunktion
15. utan funktion
16. Lysdiod "COMP." – kompressorn kör
17. Lysdiod "Insomningsfunktion har ställts in"
18. Lysdiod "TIMER" - timer TILL
19. Lysdiod "Långsam fläkt"
20. Lysdiod "Snabb fläkt"

### 6.2 Slå på resp. ifrån apparaten

Tryck på strömbrytaren (ON/OFF). Apparaten startar automatiskt med den förinställda temperaturen 24°C och lägre fläkthastighet.

Lysdioderna indikerar apparatens aktuella funktion (se manöverpanel).



**Obs!** På LED-displayen visas aktuell rumstemperatur (0-50°C). Tryck en gång till på strömbrytaren för att slå ifrån apparaten.

#### **Obs!**

Efter att apparaten har slagits ifrån måste du vänta i minst 3 minuter tills du slår på den igen. Därmed kan kompressorn skyddas mot överbelastning, samtidigt som dess livslängd förlängs markant.

Kylsystemet slås ifrån om rumstemperaturen är lägre än värdet som har ställts in på termostaten. Luftcirkulationen och ventilationen fortsätter som vanligt. Om rumstemperaturen stiger igen, kommer kylningen att slå till på nytt.

#### **6.3 Välja funktion**

Tryck på knappen "Funktion" (MODE) i följd "Automatik", "Kylning", "Fläkt". Lysdioden för motsvarande funktion tänds (se manöverpanel).

#### **6.4 Ställa in börtemperatur (endast möjligt i kylningsdrift)**

Tryck på knappen "Varmare" (UP) eller "Kallare" (DOWN) för att ställa in avsedd börtemperatur. Varje gång knappen "Varmare" eller "Kallare" trycks in, visas avsedd börtemperatur på LED-displayen. I annat fall visas alltid den aktuella rumstemperaturen på LED-displayen.

#### **6.5 Välja fläkthastighet**

Tryck på knappen "Fläkthastighet" för att ställa in avsedd fläkthastighet. Lysdioden för motsvarande funktion tänds (se manöverpanel).

Om apparaten står i "Automatikfunktion" (AUTO) kommer fläkthastigheten att väljas automatiskt av apparaten beroende på aktuell rumstemperatur. Motsvarande lysdiod tänds. Knappen "Fläkthastighet" är avaktiverad.

#### **6.6 Slå på insomningsfunktionen (endast möjligt i kylningsdrift)**

Tryck på knappen "Sleep" för att slå till insomningsfunktionen. För att undvika underkylning stiger den inställda rumstemperaturen under den första timmen med 1°C resp. inom två timmar med 2°C. När insomningsfunktionen slås ifrån sjunker rumstemperaturen tillbaka till det inställda värdet. Efter 12 timmars inkopplingstid i insomningsfunktionen kopplas apparaten ifrån automatiskt.

Om insomningsfunktionen har slagits på roterar fläkten automatiskt med lägre hastighet. Hastigheten kan inte ändras.

#### **6.7 Ställa in timern**

Tryck på knappen för "Timer" (TIMER) för att ställa in avsedd drifttid (1 - 24 tim). Lysdioden "Timer aktiverad" (TIMER) lyser. Om timern är inställd kommer apparaten att slås ifrån automatiskt. När knappen "Timer" trycks in, visas automatiskt den inställda tiden på LED-displayen. Om timern inte har slagits på, kommer apparaten att köra ständigt.

Om apparaten har anslutits till spänningsförsörjningen och knappen för "Timer" (TIMER) trycks in, kan apparatens inkopplingstid bestämmas.

Om timern t ex står på "2", kommer apparaten att slås på automatiskt efter två timmar.

#### **6.8 Diagnosfunktion**

Vid en störning visas "E1" eller "E2" på LED-displayen. Om detta händer måste du slå ifrån apparaten och dra ut stickkontakten ur vägguttaget. Anslut sedan stickkontakten till vägguttaget igen och slå på apparaten. Om "E1" eller "E2" fortfarande visas måste du kontakta din servicepartner.

#### **6.9 Fjärrkontroll**

Alla funktioner kan även ställas in med den medföljande fjärrkontrollen.

- Använd ett klockbatteri CR 2025 (3 V).
- Använd aldrig andra batterityper än de som anges.
- Om fjärrkontrollen inte ska användas under längre tid, rekommenderar vi att du tar ut batterierna så att de inte börjar läcka.
- Ta hand om förbrukade batterier enligt gällande föreskrifter.
- Rikta fjärrkontrollen mot klimatanläggningen. Räckvidden uppgår till max. 5 meter.
- Direkt solstrålning och föremål i vägen kan begränsa fjärrkontrollens aktionsradie markant.
- Hantera fjärrkontrollen försiktigt. Tappa den inte i golvet och se till att den inte utsätts för värme eller fukt.

#### **Sätta in batterier (bild 8):**

1. Öppna locket till batterifacket.
2. Skjut in batteriet i batterifacket från höger till vänster. Se till att den undre batterikontakten till höger har kontakt med batteriets minuspol, och att den övre batterikontakten till vänster har kontakt med pluspolen.
3. Stäng locket till batterifacket.

**S****6.10 Ställa in luftriktningen (bild 1/pos. 2)**

Luffflödets horisontala riktning bestäms av det horisontala luftgallret. Detta måste ställas in för hand.

**6.11 Tappa av kondensat till uppsamlingskålen (bild 9)**

I kylningsdrift är apparaten utrustad med en anordning för återledning av kondensat. Under kylningsdrift återleds kondensatet till en uppsamlingskål (ca 1,2 liter) som är integrerad i apparaten. Därefter förångas kondensatet i kondensorn och släpps ut via avluftsslängen.

**Obs!**

Om luftfuktigheten i rummet överstiga 85 % (RH), måste en kondensatavtappningsslang tvunget anslutas (se avsnitt "6.10").

**ALLT KONDENSAT MÅSTE TAPPAS AV INNAN APPARATEN TAS UR DRIFT ELLER FLYTTAS.****Obs!**

När uppsamlingskålen för kondensat är full, slås kompressorn och fläktmotorn ifrån. Lysdioden "W.F." blinkar och en signalton hörs. Tryck på en valfri knapp för att slå ifrån signaltonen. Därefter är apparaten komplett franslagen.

I ett sådant fall ska behållaren tömmas enligt instruktionerna nedan:

1. Slå ifrån apparaten, dra ut stickkontakten och flytta inte apparaten.
2. Skjut in en behållare under avtappningsskruven (1).
3. Skruva ut avtappningsskruven (1).
4. Ta bort gummipluggen (2) från avtappningsöppningen (3).
5. Kondensat rinner ned i behållaren. Om behållaren är mindre än uppsamlingskålen, måste avtappningsöppningen (3) stängas till med gummipluggen (2). Töm sedan behållaren. Upprepa detta från punkt 4.
6. Efter att allt kondensvatten har runnit ut ur behållaren, montera tillbaka pluggen (2) och avtappningsskruven (1).
7. Apparaten kan sedan tas i drift på nytt, lysdioden "W.F." blinkar inte.

**6.12 Tappa av kondensat med slang (bild 9-10) INNAN DU BÖRJAR MED NEDANSTÅENDE UPPGIFTER MÅSTE ALLT KONDENSAT HA TAPPATS AV!**

1. Slå ifrån apparaten och dra ut stickkontakten.
2. Skruva ut avtappningsskruven (1).
3. Ta bort gummipluggen (2) från avtappningsöppningen (3).

4. Sätt fast kondensatavtappningsslangen (4) och fixera den med en klämma.
5. Avtappningsslangen kan förlängas med en Ø 18 mm slang (5). Använd en passande koppling.

**Obs!**

Avtappningsslangen måste ligga med en svag lutning utåt. Indikeringen "Uppsamlingskål för kondensat är full" är ur drift.

**7. Rengöringsarbeten som utförs av slutkonsumenten, underhåll samt reservdelsbeställning**

Dra alltid ut stickkontakten före underhåll för att undvika risk för elektriska slag eller brand.

**7.1 Rengöra luftfiltret**

Klimatanläggningen är utrustad med två filter:

1. Dammfilter (finmaskigt filternät)
2. Aktivt kolfilter (binder partiklarna i luften och förhindrar att bakterier bildas)

**Obs!** Använd aldrig apparaten utan luftfilter.

**1) Dammfilter**

Använd en dammsugare eller slå ur dammfiltret lätt. Om filtret är mycket nedsmutsat kan det tvättas försiktigt med varmt vatten. Låt därefter filtret torka ordentligt.

**2) Aktivt kolfilter**

Det aktiva kolfiltret sitter bakom det övre dammfiltret och kan inte tvättas. Filtrets livslängd är beroende av aktuella driftvillkor.

Kontrollera filtret och byt ut det vid behov. Sätt sedan in filterlocket med det aktiva kolfiltret i apparaten på nytt.

**7.2 Rengöra kåpan**

Använd endast milda rengöringsmedel och en mjuk trasa för att rengöra kåpan. Använd aldrig aggressiva medel, bensin, alkohol eller förtunning till rengöring. Sätt inte in filtret på nytt förrän det har torkat.

**7.3 Vid säsongens slut**

- I slutet av säsongen måste du låta apparaten köra ungefär tre timmar i fläktfunktionen.
- Rulla sedan samman nätkabeln och lägg in den i förvaringsfacket (bild 11/pos. 1) på apparatens baksida.
- Ställ en lämplig behållare under kondensatavtappningen och ta sedan bort pluggen. Uppsamlingskålen ska tömmas (se kapitel 6.11).

- Sätt in pluggen i kondensatavtapningen på nytt.

**Obs!** Om pluggen saknas eller inte har satts in rätt kommer vatten att läcka ut när apparaten tas i drift på nytt.

- Rengör filtren och kåpan.
- Sätt in filtren igen när de har torkat.
- Packa ned apparaten, helst i originalkartongen, för stående förvaring på en dammfri och torr plats.

#### 7.4 Underhåll

I apparatens inre finns inga delar som kräver underhåll.

#### 7.5 Reservdelsbeställning

Lämna följande uppgifter vid beställning av reservdelar:

- Maskintyp
- Maskinens artikel-nr.
- Maskinens ident-nr.
- Reservdelsnummer för erforderlig reservdel

Aktuella priser och ytterligare information finns på [www.isc-gmbh.info](http://www.isc-gmbh.info)

## 8. Skrotning och återvinning

Produkten ligger i en förpackning som fungerar som skydd mot transportskador. Denna förpackning består av olika material som kan återvinnas. Lämna in förpackningen till ett samlingsställe för återvinning.

Produkten och tillbehören består av olika material som t ex metaller och plaster. Lämna in defekta komponenter till ett godkänt samlingsställe i din kommun. Hör efter med din kommun eller med försäljaren i din specialbutik.

**S**

## 9. Åtgärder vid störningar

Om apparaten används på avsett vis bör inga störningar förekomma. Om störningar ändå skulle uppstå, kontrollera nedanstående möjligheter innan du kontaktar kundtjänst.

Problem	Kontroll / åtgärd
Apparaten startar inte	Har stickkontakten satts i rätt? Finns det spänning i vägguttaget? Har strömbrytaren tryckts in? Är kondensvattenbehållaren full eller har den satts i felaktigt?
Apparaten kyler otillräckligt eller inte alls	Om rumstemperaturen är under 18°C är kylfunktionen ur drift. Om rumstemperaturen är över 18°C startar kompressorn för kylningen automatiskt efter en ev. avisningsfas. Är rummet utsatt för direkt solstrålning? Är dörrar och fönster öppna? Finns det många personer i rummet? Förorsakar viss utrustning mycket värme i rummet?
Svag fläktprestanda	Svag fläktprestanda Är luftslangen tilltäppt? Är filtret nedsmutsat? Är luftintaget eller luftutblåset blockerat?
Apparaten avger buller	Står apparaten på en ojämn yta, eller har den ställts snett?
Kompressorn kör inte	Är kondensvattenbehållaren full? Om kompressorn är överhettad och har slagits ifrån av överhettningsskyddet måste du vänta tills kompressorn har svalnat

Efter längre tids drift bör en ackrediterad elinstallations- och kylfirma kontrollera apparaten.



## Konformitätserklärung

ISC-GmbH · Eschenstraße 6 · D-94405 Landau/Isar

**D** erklärt folgende Konformität gemäß EU-Richtlinie und Normen für Artikel  
**GB** declares conformity with the EU Directive and standards marked below for the article  
**F** déclare la conformité suivante selon la directive CE et les normes concernant l'article  
**NL** verklaart de volgende conformiteit in overeenstemming met de EU-richtlijn en normen voor het artikel  
**E** declara la siguiente conformidad a tenor de la directiva y normas de la UE para el artículo  
**P** declara a seguinte conformidade de acordo com a directiva CE e normas para o artigo  
**S** förklarar följande överensstämmelse enl. EU-direktiv och standarder för artikeln  
**FIN** ilmoittaa seuraavaa Euroopan unionin direktiivien ja normien mukaista yhdenmukaisuutta tuotteelle  
**N** erklærer herved følgende samsvar med EU-direktiv og standarder for artikkel  
**BS** заявляет о соответствии товара следующим директивам и нормам ЕС  
**HR** izjavljuje sljedeću uskladenost s odredbama i normama EU za artikl.  
**RO** declară următoarea conformitate cu linia directoare CE și normele valabile pentru articolul.  
**TR** ürün ile ilgili olarak AB Yönetmelikleri ve Normları gereğince aşağıdaki uygunluk açıklama masını sunar.  
**GR** δηλώνει την αλόουθη συμφώνια σύμφωνα με την Οδηγία ΕΕ και τα πρότυπα για το προϊόν

**I** dichiara la seguente conformità secondo la direttiva UE e le norme per l'articolo  
**DK** attesterer følgende overensstemmelse i henhold til EU-direktiv og standarder for produkt  
**CZ** prohlašuje následující shodu podle směrnice EU a norem pro výrobek.  
**H** a következő konformitást jelenti ki a termékek-re vonatkozó EU-irányvonalak és normák szerint  
**SK** pojednává sledečo skladnost po smernici EU in normah za artikel.  
**PL** deklaruje zgodność wymienionego poniżej artykułu z następującymi normami na podstawie dyrektywy WE.  
**SK** vydáva nasledujúce prehlásenie o zhode podľa smernice EÚ a noriem pre výrobok.  
**BG** декларира следното съответствие съгласно директивите и нормите на ЕС за продукта.  
**SR** заявляє про відповідність згідно з Директивою ЄС та стандартами, чинними для даного товару  
**ES** deklareerib vastavuse järgnevalele EL direktiivi dele ja normidele  
**LT** deklaruoja atitiktį pagal ES direktyvas ir normas straipsniui  
**RU** izjavljuje sledeći konformitet u skladu s odredbom EZ i normama za artikl  
**LV** Atbilstības sertifikāts apliecina zemāk minēto preču atbilstību ES direktīvām un standartiem  
**IS** Samræmisýfirlýsing staðfestir eftirfarandi samræmi samkvæmt reglum Evrópubandalagsins og stöðlum fyrir vörur

### Mobile Klimaanlage MKA 3000 E

- |   |   |
|---|---|
| <input type="checkbox"/> 98/37/EC               | <input type="checkbox"/> 87/404/EEC             |
| <input checked="" type="checkbox"/> 2006/95/EC  | <input type="checkbox"/> R&TTED 1999/5/EC       |
| <input type="checkbox"/> 97/23/EC               | <input type="checkbox"/> 2000/14/EC_2005/88/EC: |
| <input checked="" type="checkbox"/> 2004/108/EC | <input type="checkbox"/> 95/54/EC:              |
| <input type="checkbox"/> 90/396/EEC             | <input type="checkbox"/> 97/68/EC:              |
| <input type="checkbox"/> 89/686/EEC             |   |

**EN 60335-1; EN 60335-2-40; EN 50366; EN 55014-1; EN 55014-2;  
EN 61000-3-2; EN 61000-3-3**

Landau/Isar, den 27.10.2008

Brunhözl  
Leiter Produkt-Management

Landauer  
Produkt-Management

Art.-Nr.: 23.603.40 I.-Nr.: 01018  
Subject to change without notice

Archivierung: 2360340-45-4178500-08

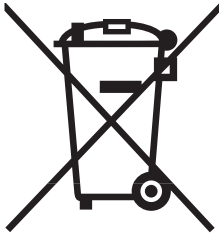

Ⓧ Nur für EU-Länder

Werfen Sie Elektrowerkzeuge nicht in den Hausmüll!

Gemäß europäischer Richtlinie 2002/96/EG über Elektro- und Elektronik-Altgeräte und Umsetzung in nationales Recht müssen verbrauchte Elektrowerkzeuge getrennt gesammelt werden und einer umweltgerechten Wiederverwertung zugeführt werden.

Recycling-Alternative zur Rücksendeaufforderung:

Der Eigentümer des Elektrogerätes ist alternativ anstelle Rücksendung zur Mitwirkung bei der sachgerechten Verwertung im Falle der Eigentumsaufgabe verpflichtet. Das Altgerät kann hierfür auch einer Rücknahmestelle überlassen werden, die eine Beseitigung im Sinne der nationalen Kreislaufwirtschafts- und Abfallgesetze durchführt. Nicht betroffen sind den Altgeräten beigefügte Zubehörteile und Hilfsmittel ohne Elektrobestandteile.

Ⓧ For EU countries only

Never place any electric tools in your household refuse.

To comply with European Directive 2002/96/EC concerning old electric and electronic equipment and its implementation in national laws, old electric tools have to be separated from other waste and disposed of in an environment-friendly fashion, e.g. by taking to a recycling depot.

Recycling alternative to the demand to return electrical devices:

As an alternative to returning the electrical device, the owner is obliged to cooperate in ensuring that the device is properly recycled if ownership is relinquished. This can also be done by handing over the used device to a returns center, which will dispose of it in accordance with national commercial and industrial waste management legislation. This does not apply to the accessories and auxiliary equipment without any electrical components which are included with the used device.

Ⓧ Uniquement pour les pays de l'Union Européenne

Ne jetez pas les outils électriques dans les ordures ménagères.

Selon la norme européenne 2002/96/CE relative aux appareils électriques et systèmes électroniques usés et selon son application dans le droit national, les outils électriques usés doivent être récoltés à part et apportés à un recyclage respectueux de l'environnement.

Possibilité de recyclage en alternative à la demande de renvoi :

Le propriétaire de l'appareil électrique est obligé, en guise d'alternative à un envoi en retour, à contribuer à un recyclage effectué dans les règles de l'art en cas de cessation de la propriété. L'ancien appareil peut être remis à un point de collecte dans ce but. Cet organisme devra éliminer dans le sens de la Loi sur le cycle des matières et les déchets. Ne sont pas concernés les accessoires et ressources fournies sans composants électroniques.

① Solo per paesi membri dell'UE

Non gettate gli utensili elettrici nei rifiuti domestici.

Secondo la Direttiva europea 2002/96/CE sui rifiuti di apparecchiature elettriche ed elettroniche e l'applicazione nel diritto nazionale gli elettrodomestici usati devono venire raccolti separatamente e smaltiti in modo ecologico.

Alternativa di riciclaggio alla richiesta di restituzione

Il proprietario dell'apparecchio elettrico è tenuto in alternativa, invece della restituzione, a collaborare in modo che lo smaltimento venga eseguito correttamente in caso ceda l'apparecchio. L'apparecchio vecchio può anche venire consegnato ad un centro di raccolta che provvede poi allo smaltimento secondo le norme nazionali sul riciclaggio e sui rifiuti. Non ne sono interessati gli accessori e i mezzi ausiliari senza elementi elettrici forniti insieme ai vecchi apparecchi.

② Sólo para países miembros de la UE

No tire herramientas eléctricas en la basura casera.

Según la directiva europea 2002/96/CE sobre aparatos usados electrónicos y eléctricos y su aplicación en el derecho nacional, dichos aparatos deberán recojerse por separado y eliminarse de modo ecológico para facilitar su posterior reciclaje.

Alternativa de reciclaje en caso de devolución:

El propietario del aparato eléctrico, en caso de no optar por su devolución, está obligado a reciclar adecuadamente dicho aparato eléctrico. Para ello, también se puede entregar el aparato usado a un centro de reciclaje que trate la eliminación de residuos respetando la legislación nacional sobre residuos y su reciclaje. Esto no afecta a los medios auxiliares ni a los accesorios sin componentes eléctricos que acompañan a los aparatos usados.

③ Sadece AB Ülkeleri İçin Geçerlidir

Elektrikli cihazları çöpe atmayınız.

Elektrikli ve elektronik aletler ile ilgili 2002/96/AB nolu Avrupa Yönetmeliğince ve ilgili yönetmeliğin ulusal normalara uyarlanması sonucunda kullanılmış elektrikli aletler ayrıştırılmış olarak toplanacak ve çevreye zarar vermeyecek şekilde geri kazanım sistemlerine teslim edilecektir.

Kullanılmış Cihazların İadesi Yerine Uygulanacak Geri Dönüşüm Alternatifi:

Kullanılmış elektrikli alet ve cihaz sahipleri bu eşyalarını iade etme yerine alternatif olarak, yönetmeliklere uygun olarak çalışan geri dönüşüm merkezlerine vermekle yükümlüdür. Bunun için kullanılmış cihaz, ulusal dönüşüm ekonomisi ve atık kanununa göre atıkların arıtılmasını sağlayan kullanılmış cihaz teslim alma yerine teslim edilecektir. Kullanılmış alet ve cihazlara eklenen ve elektrikli sistemi bulunmayan aksesuar ile yardımcı malzemeler bu düzenlemeden muaf tutulur.

④ Endast för EU-länder

Kasta inte elverktyg i hushållssoporna.

Enligt det europeiska direktivet 2002/96/EG om avfall som utgörs av eller innehåller elektriska eller elektroniska produkter och dess tillämpning i den nationella lagstiftningen, måste förbrukade elverktyg källsorteras och lämnas

Återvinnings-alternativ till begäran om återsändning:

Som ett alternativ till återsändning är ägaren av elutrustningen skyldig att bidra till ändamålsenlig avfallshantering för det fall att utrustningen ska skrotas. Efter att den förbrukade utrustningen har lämnats in till en avfallsstation kan den omhändertas i enlighet med gällande nationella lagstiftning om återvinning och avfallshantering. Detta gäller inte för tillbehörsdelar och hjälpmedel utan elektriska komponenter vars syfte har varit att komplettera den förbrukade utrustningen.

ⓓ

Der Nachdruck oder sonstige Vervielfältigung von Dokumentation und Begleitpapieren der Produkte, auch auszugsweise ist nur mit ausdrücklicher Zustimmung der ISC GmbH zulässig.

ⓔ

The reprinting or reproduction by any other means, in whole or in part, of documentation and papers accompanying products is permitted only with the express consent of ISC GmbH.

ⓕ

La réimpression ou une autre reproduction de la documentation et des documents d'accompagnement des produits, même incomplète, n'est autorisée qu'avec l'agrément exprès de l'entreprise ISC GmbH.

ⓓ

La ristampa o l'ulteriore riproduzione, anche parziale, della documentazione o dei documenti d'accompagnamento dei prodotti è consentita solo con l'esplicita autorizzazione da parte della ISC GmbH.

ⓔ

La reimpresión o cualquier otra reproducción de documentos e información adjunta a productos, incluida cualquier copia, sólo se permite con la autorización expresa de ISC GmbH.

ⓓ

Ürünlerinin dokümantasyonu ve evraklarının kısmen olsa dahi kopyalanması veya başka şekilde çoğaltılması, yalnızca ISC GmbH firmasının özel onayı alınmak şartıyla serbesttir.

ⓔ

Eftertryck eller annan duplicering av dokumentation och medföljande underlag för produkter, även utdrag, är endast tillåtet med uttryckligt tillstånd från ISC GmbH.

- ⓓ Technische Änderungen vorbehalten
- ⓔ Technical changes subject to change
- ⓕ Sous réserve de modifications
- ⓓ Con riserva di apportare modifiche tecniche
- ⓔ Salvo modificaciones técnicas
- ⓓ Teknik değişiklikler olabılır
- ⓔ Förbehåll för tekniska förändringar



# **GUARANTEE CERTIFICATE**

## **Dear Customer,**

All of our products undergo strict quality checks to ensure that they reach you in perfect condition. In the unlikely event that your device develops a fault, please contact our service department at the address shown on this guarantee card. Of course, if you would prefer to call us then we are also happy to offer our assistance under the service number printed below. Please note the following terms under which guarantee claims can be made:

1. These guarantee terms cover additional guarantee rights and do not affect your statutory warranty rights. We do not charge you for this guarantee.
2. Our guarantee only covers problems caused by material or manufacturing defects, and it is restricted to the rectification of these defects or replacement of the device. Please note that our devices have not been designed for use in commercial, trade or industrial applications. Consequently, the guarantee is invalidated if the equipment is used in commercial, trade or industrial applications or for other equivalent activities. The following are also excluded from our guarantee: compensation for transport damage, damage caused by failure to comply with the installation/assembly instructions or damage caused by unprofessional installation, failure to comply with the operating instructions (e.g. connection to the wrong mains voltage or current type), misuse or inappropriate use (such as overloading of the device or use of non-approved tools or accessories), failure to comply with the maintenance and safety regulations, ingress of foreign bodies into the device (e.g. sand, stones or dust), effects of force or external influences (e.g. damage caused by the device being dropped) and normal wear resulting from proper operation of the device. This applies in particular to rechargeable batteries for which we nevertheless issue a guarantee period of 12 months.

The guarantee is rendered null and void if any attempt is made to tamper with the device.

3. The guarantee is valid for a period of 2 years starting from the purchase date of the device. Guarantee claims should be submitted before the end of the guarantee period within two weeks of the defect being noticed. No guarantee claims will be accepted after the end of the guarantee period. The original guarantee period remains applicable to the device even if repairs are carried out or parts are replaced. In such cases, the work performed or parts fitted will not result in an extension of the guarantee period, and no new guarantee will become active for the work performed or parts fitted. This also applies when an on-site service is used.
4. In order to assert your guarantee claim, please send your defective device postage-free to the address shown below. Please enclose either the original or a copy of your sales receipt or another dated proof of purchase. Please keep your sales receipt in a safe place, as it is your proof of purchase. It would help us if you could describe the nature of the problem in as much detail as possible. If the defect is covered by our guarantee then your device will either be repaired immediately and returned to you, or we will send you a new device.

Of course, we are also happy offer a chargeable repair service for any defects which are not covered by the scope of this guarantee or for units which are no longer covered. To take advantage of this service, please send the device to our service address.

# F BULLETIN DE GARANTIE

**Chère Cliente, Cher Client,**

Nos produits sont soumis à un contrôle de qualité très strict. Si cet appareil devait toutefois ne pas fonctionner impeccablement, nous en serions désolés. Dans un tel cas, nous vous prions de bien vouloir prendre contact avec notre service après-vente à l'adresse indiquée sur le bulletin de garantie. Nous restons également volontiers à votre disposition au numéro de téléphone de service indiqué plus bas. Pour faire valoir une demande de garantie, ce qui suit est valable :

1. Les conditions de garantie règlent les prestations de garantie supplémentaires. Vos droits de garantie légaux ne sont en rien altérés par la garantie présente. Notre prestation de garantie est gratuite.
2. La prestation de garantie s'applique exclusivement aux défauts occasionnés par des vices de fabrication ou de matériau et est limitée à l'élimination de ces défauts ou encore au remplacement de l'appareil. Veillez au fait que nos appareils, conformément à leur affectation, n'ont pas été construits pour être utilisés dans un environnement professionnel, industriel ou artisanal. Un contrat de garantie ne peut avoir lieu dès lors que l'appareil est utilisé à des activités dans des entreprises professionnelles, artisanales ou industrielles ou toute autre activité du même genre. Sont également exclus de notre garantie : les prestations de substitution de dommages dus aux transports, les dommages occasionnés par le non-respect des instructions de montage ou en raison d'une installation non conforme, du non-respect du mode d'emploi (comme par exemple le raccordement à une mauvaise tension réseau ou à un mauvais type de courant), les applications abusives ou non conformes (comme par exemple une surcharge de l'appareil ou encore l'emploi d'accessoires non homologués), le non-respect des prescriptions de maintenance et de sécurité, l'infiltration de corps étrangers dans l'appareil (comme par exemple du sable, des pierres ou de la poussière), l'emploi de la force ou l'influence extérieure (comme par exemple les dommages dus à une chute), ainsi que l'usure normale conforme à l'utilisation. Ceci est particulièrement valable pour les accumulateurs pour lesquels nous offrons toutefois une période de garantie de 12 mois.

Le droit à la garantie disparaît dès lors que des interventions ont lieu sur l'appareil.

3. Le délai de garantie s'élève à 2 ans et commence à la date de l'achat de l'appareil. Les demandes de garanties doivent être présentées avant écoulement du délai de garantie, dans les deux semaines suivant le moment auquel le défaut a été reconnu. Toute reconnaissance de demande de garantie après écoulement du délai de garantie est exclue. La réparation ou l'échange de l'appareil n'entraîne nullement une prolongation de la durée de garantie. Elle ne fait pas non plus commencer un nouveau délai de garantie, en raison de cette prestation, pour l'appareil ou pour toute autre pièce de rechange intégrée. Ceci est également valable lorsqu'un service après-vente sur place a été consulté.
4. Pour faire reconnaître votre demande de garantie, veuillez nous envoyer l'appareil défectueux franco de port à l'adresse indiquée ci-dessous. Ajoutez à l'envoi l'original du bon d'achat ou de tout autre preuve de l'achat datée. Veuillez donc toujours bien conserver le bon d'achat en guise de preuve ! Décrivez la raison de la réclamation le plus précisément possible. Si le défaut de l'appareil est compris dans notre prestation de garantie, nous vous retournerons sans délai un appareil réparé ou encore un nouveau.

Bien entendu, nous sommes prêts également à réparer les appareils défectueux contre remboursement des frais, dès lors que l'appareil n'est plus ou pas garanti. Pour ce faire, veuillez envoyer l'appareil à notre adresse de service après-vente.

# CERTIFICATO DI GARANZIA

## Gentili clienti,

i nostri prodotti sono soggetti ad un rigido controllo di qualità. Se l'apparecchio non dovesse tuttavia funzionare correttamente, ci scusiamo e vi preghiamo di rivolgervi al nostro servizio di assistenza clienti all'indirizzo indicato in questa scheda di garanzia. Siamo a vostra disposizione anche telefonicamente al numero del servizio assistenza sotto indicato. Per la rivendicazione dei diritti di garanzia vale quanto segue:

1. Queste condizioni di garanzia regolano ulteriori prestazioni di garanzia. La presente garanzia non tocca i vostri diritti al ricorso di garanzia previsti dalla legge. Le nostre prestazioni di garanzia sono per voi gratuite.
2. La prestazione di garanzia riguarda esclusivamente le anomalie riconducibili a difetti del materiale o di produzione ed è limitata all'eliminazione di queste anomalie o alla sostituzione dell'apparecchio. Tenete presente che i nostri apparecchi non sono stati costruiti per l'impiego professionale, artigianale o industriale. Un contratto di garanzia non viene concluso quando l'apparecchio viene usato in imprese commerciali, artigianali o industriali, o con attività equivalenti. Dalla nostra garanzia sono escluse inoltre le prestazioni di risarcimento per danni dovuti al trasporto o danni causati dalla mancata osservanza delle istruzioni per il montaggio o per installazione non corretta, dalla mancata osservanza delle istruzioni per l'uso (come per es. collegamento a tensione di rete o tipo di corrente non corretto), dall'uso improprio o illecito (come per es. sovraccarico dell'apparecchio o utilizzo di utensili o accessori non consentiti), dalla mancata osservanza delle norme di sicurezza e di manutenzione, dalla penetrazione di corpi estranei nell'apparecchio (come per es. sabbia, pietre o polvere), dall'impiego della forza o dall'influsso esterno (come per es. danni dovuti a caduta) e dall'usura normale e dovuta all'impiego. Ciò vale particolarmente per batterie, per esse concediamo tuttavia 12 mesi di garanzia

Il diritti di garanzia decadono quando sono già effettuati interventi sull'apparecchio.

3. Il periodo di garanzia è 2 anni e inizia alla data d'acquisto dell'apparecchio. I diritti di garanzia devono essere fatti valere prima della scadenza del periodo di garanzia, entro due settimane dopo avere accertato il difetto. È esclusa la rivendicazione di diritti di garanzia dopo la scadenza del relativo periodo. La riparazione o la sostituzione dell'apparecchio non comporta una proroga del periodo di garanzia e con questa prestazione per l'apparecchio o per pezzi di ricambio eventualmente installati non inizia un nuovo periodo di garanzia. Questo vale anche nel caso si ricorra ad un servizio sul posto.
4. Per la rivendicazione dei vostri diritti di garanzia inviate l'apparecchio difettoso franco di porto all'indirizzo sotto indicato. Allegate lo scontrino di cassa in originale o un'altra prova d'acquisto che riporti la data. Conservate bene perciò lo scontrino di cassa come prova! Indicate il motivo di reclamo nel modo più dettagliato possibile. Se il difetto dell'apparecchio rientra nella nostra prestazione di garanzia, ricevete l'apparecchio riparato o un apparecchio nuovo a stretto giro di posta.

Naturalmente effettuiamo a pagamento anche riparazioni sull'apparecchio che non rientrano o non rientrano più nella garanzia. A tale scopo inviate l'apparecchio all'indirizzo del servizio assistenza.

# CERTIFICADO DE GARANTÍA

## Estimado cliente:

Nuestros productos están sometidos a un estricto control de calidad. No obstante, lamentaríamos que este aparato dejara de funcionar correctamente, en tal caso, le rogamos que se dirija a nuestro servicio de atención al cliente en la dirección indicada en la parte inferior de la presente tarjeta de garantía. Con mucho gusto le atenderemos también telefónicamente en el número de servicio indicado a continuación. Para hacer válido el derecho de garantía, proceda de la siguiente forma:

1. Estas condiciones de garantía regulan prestaciones de la garantía adicionales. Sus derechos legales a prestación de garantía no se ven afectados por la presente garantía. Nuestra prestación de garantía es gratuita para usted.
2. La prestación de garantía se extiende exclusivamente a defectos ocasionados por fallos de material o de producción y está limitada a la reparación de los mismos o al cambio del aparato. Tenga en consideración que nuestro aparato no está indicado para un uso comercial, en taller o industrial. Por lo tanto, no procederá un contrato de garantía cuando se utilice el aparato en zonas industriales, comerciales o talleres, así como actividades similares. De nuestra garantía se excluye cualquier otro tipo de prestación adicional por daños ocasionados por el transporte, daños ocasionados por la no observancia de las instrucciones de montaje o por una instalación no profesional, no observancia de las instrucciones de uso (como, p. ej., conexión a una tensión de red o corriente no indicada), aplicaciones impropias o indebidas (como, p. ej., sobrecarga del aparato o uso de herramientas o accesorios no homologados), no observancia de las disposiciones de mantenimiento y seguridad, introducción de cuerpos extraños en el aparato (como, p. ej., arena, piedras o polvo), uso violento o influencias externa (como, p. ej., daños por caídas), así como por el desgaste habitual por el uso. Esto se aplica especialmente en aquellas baterías para las que ofrecemos un plazo de garantía de 12 meses.

El derecho a garantía pierde su validez cuando ya se hayan realizado intervenciones en el aparato.

3. El periodo de garantía es de 2 años y comienza en la fecha de la compra del aparato. El derecho de garantía debe hacerse válido, antes de finalizado el plazo de garantía, dentro de un periodo de dos semanas una vez detectado el defecto. El derecho de garantía vence una vez transcurrido el plazo de garantía. La reparación o cambio del aparato no conllevará ni una prolongación del plazo de garantía ni un nuevo plazo de garantía ni para el aparato ni para las piezas de repuesto montadas. Esto también se aplica en el caso de un servicio *in situ*.
4. Para hacer efectivo su derecho a garantía, envíe gratuitamente el aparato defectuoso a la dirección indicada a continuación. Adjunte el original del ticket de compra u otro tipo de comprobante de compra con fecha. ¡A tal efecto, guarde en lugar seguro el ticket de compra como comprobante! Describa con la mayor precisión posible el motivo de la reclamación. Si nuestra prestación de garantía incluye el defecto aparecido en el aparato, recibirá de inmediato un aparato reparado o nuevo de vuelta.

Naturalmente, también solucionaremos los defectos del aparato que no se encuentren comprendidos o ya no se encuentren comprendidos en la garantía, en este caso contra reembolso de los costes. Para ello, envíe el aparato a nuestra dirección de servicio técnico.

# TR GARANTİ BELGESİ

## Sayın Müşterimiz,

Ürünlerimiz üretim esnasında sıkı bir kalite kontrolden geçirilir. Buna rağmen alet veya cihazınız tam doğru şekilde çalışmadığında ve bozulduğunda bu durumdan çok üzgün olduğumuzu belirtir ve bozuk olan aleti/cihazı Garanti Belgesinin alt bölümünde açıklanan Servis Hizmetlerine göndermenizi rica ederiz. Bize ayrıca aşağıda açıklanan Servis telefon numarasından da her zaman ulaşabilirsiniz. Size her konuda memnuniyetle bilgi veririz. Garanti haklarından faydalanmak için aşağıdaki kurallar geçerlidir:

1. Bu Garanti koşulları ek Garanti Hizmetlerini düzenler. Kanuni Garanti Haklarınız bu Garanti düzenlemesinden etkilenmez ve saklı kalır. Garanti kapsamında sunduğumuz hizmetler ücretsizdir.
2. Garanti kapsamına sadece malzeme ve üretim hatasından kaynaklanan eksiklik ve ayıplar dahildir. Bu durumlarda garanti hizmetleri sadece arızanın onarımı veya aletin/cihazın değiştirilmesi ile sınırlıdır. Aletlerimizin ve cihazlarımızın ticari ve endüstriyel kullanım amacı için tasarlanmadığını lütfen dikkate alınız. Bu nedenle aletin/cihazın ticari ve endüstriyel işletmelerde kullanılması veya benzer çalışmalarda çalıştırılması durumunda Garanti Sözleşmesi geçerli değildir. Ayrıca transport hasarları, montaj talimatına veya yönetmeliklere aykırı yapılan montajlardan ve tesisatlardan kaynaklanan hasarlar, kullanma talimatına riayet etmeme nedeniyle oluşan hasarlar (örneğin yanlış bir şebeke gerilimine veya akım türüne bağlama gibi), kullanım amacına veya talimatlara aykırı kullanımdan kaynaklanan hasarlar (örneğin alete/cihaza aşırı yüklenme veya kullanımına izin verilmeyen alet veya aksesuar), bakım ve güvenlik talimatlarına riayet edilmemesinden kaynaklanan hasarlar, aletin/cihazın içine yabancı maddenin girmesi (örneğin kum, taş veya toz), zor kullanma veya harici zorlamalardan kaynaklanan hasarlar (örneğin aşağı düşme nedeniyle oluşan hasar) ve kullanıma bağlı oluşan aşınma gibi durumlar garanti kapsamına dahil değildir. Bu durum özellikle halen 12 ay garantisi olan aküler için geçerlidir

Alet/cihaz üzerinde herhangi bir çalışma yapıldığında veya müdahalede bulunulduğunda garanti hakkı sona erer.

3. Garanti süresi 2 yıldır ve garanti süresi aletin/cihazın satın alındığı tarihte başlar. Arızayı tespit ettiğinizde garanti hakkından faydalanma talebi, garanti süresi dolmadan iki hafta önce bildirilmelidir. Garanti süresi dolduktan sonra garanti hakkından faydalanma talebinde bulunulamaz. Aletin/cihazın onarılması veya değiştirilmesi garanti süresinin uzamasına yol açmaz ayrıca onarılan alet veya takılan parçalar için yeni bir garanti süresi oluşmaz. Bu aynı zamanda yerinde verilen Servis Hizmetleri için de geçerlidir.
4. Garanti hakkından faydalanmak için arızalı aleti, gönderi ücreti göndericiye ait olmak üzere aşağıda belirtilen adrese postalayın. Satın aldığınız tarihi belirten orijinal fişi veya başka bir belgeyi de alet ile birlikte gönderin. Bu nedenle kasa fişini belgelemek için daima iyice saklayın! Arıza ve şikayet sebebinin mümkün olduğunca doğru şekilde açıklayın. Aletin arızası garanti kapsamına dahil olduğunda size en kısa zamanda onarılmış veya yeni bir alet/cihaz gönderilecektir.

Ayrıca garanti kapsamına dahil olmayan veya garant isüresi dolan arızaları ücreti karşılığında memnuniyetle onarırsınız. Bunun için aleti/cihazı lütfen Servis adresimize gönderin.

# S GARANTIBEVIS

## Bästa kund,

Våra produkter genomgår en sträng kvalitetskontroll. Om denna produkt mot förmodan inte fungerar på rätt sätt, beklagar vi detta och ber dig att kontakta vår serviceavdelning under adressen som anges på garantikortet. Vi står även gärna till tjänst på telefon under servicenumret som anges nedan. Följande punkter gäller för att du ska kunna göra anspråk på garantin:

1. I dessa garantivillkor regleras extra garantitjänster. Garantianspråk som regleras enligt lag påverkas inte av denna garanti. Våra garantitjänster är gratis för dig.
2. Garantitjänsterna täcker endast in sådana brister som kan härledas till material- eller fabrikationsfel och är begränsade till arbetsuppgifter som syftar till att åtgärda dessa brister eller byta ut produkten. Tänk på att våra produkter endast får användas till ändamålsenligt syfte och inte har konstruerats för yrkesmässig, hantverksmässig eller industriell användning. Ett garantiavtal sluts därför ej om produkten ska användas inom yrkesmässiga, hantverksmässiga eller industriella verksamheter eller vid liknande aktiviteter. Vår garanti omfattar dessutom inte ersättning för transportskador, skador som kan härledas till missaktade monteringsanvisningar eller ej föreskriven installation, åsidosatt bruksanvisning (t ex anslutning till felaktig nätspänning eller strömart), missbruk eller ej ändamålsenliga användningar (t ex överbelastning av produkten eller användning av ej godkända insatsverktyg eller tillbehör), åsidosatta underhålls- och säkerhetsbestämmelser, främmande partiklar som har trängt in i produkten (t ex sand, sten eller damm), yttre våld eller yttre påverkan (t ex skador om produkten har fallit ned) samt normalt och användningsbundet slitage. Detta gäller särskilt för batterier som täcks av en 12 månaders garanti.

Anspråk på garanti upphör att gälla om ingrepp redan har gjorts i produkten.

3. Garantitiden uppgår till 2 år och gäller från datumet när produkten köptes. Medan garantitiden fortfarande gäller ska anspråk på garanti ställas inom två veckor efter att defekten fastställdes. Det är inte möjligt att ställa anspråk på garanti efter att garantitiden har löpt ut. Garantitiden förlängs inte när produkten repareras eller byts ut, dessutom medför sådana arbeten inte att en ny garantitid börjar gälla för produkten eller för ev. reservdelar som har monterats in. Detta gäller även vid hembesök.
4. För att du ska kunna ställa anspråk på garantin ska den defekta produkten skickas in i tillräckligt frankerat skick till adressen som anges nedan. Bifoga kvittot i original eller ett annat daterat köpebevis. Förvara därför kassakvittot på en säker plats! Beskriv orsaken till reklamationen så noggrant som möjligt. Om defekten i produkten täcks av våra garantitjänster, får du genast en reparerad eller ny apparat av oss.

Givetvis kan vi även, mot debitering, åtgärda skador som antingen inte täcks av garantin eller som har uppstått efter garantitidens slut. Skicka in produkten till nedanstående serviceadress.

# **D GARANTIEURKUNDE**

**Sehr geehrte Kundin, sehr geehrter Kunde,**

unsere Produkte unterliegen einer strengen Qualitätskontrolle. Sollte dieses Gerät dennoch einmal nicht einwandfrei funktionieren, bedauern wir dies sehr und bitten Sie, sich an unseren Servicedienst unter der auf dieser Garantiekarte angegebenen Adresse zu wenden. Gern stehen wir Ihnen auch telefonisch über die unten angegebene Servicrufnummer zur Verfügung. Für die Geltendmachung von Garantieansprüchen gilt Folgendes:

1. Diese Garantiebedingungen regeln zusätzliche Garantieleistungen. Ihre gesetzlichen Gewährleistungsansprüche werden von dieser Garantie nicht berührt. Unsere Garantieleistung ist für Sie kostenlos.
2. Die Garantieleistung erstreckt sich ausschließlich auf Mängel, die auf Material- oder Herstellungsfehler zurückzuführen sind und ist auf die Behebung dieser Mängel bzw. den Austausch des Gerätes beschränkt. Bitte beachten Sie, dass unsere Geräte bestimmungsgemäß nicht für den gewerblichen, handwerklichen oder industriellen Einsatz konstruiert wurden. Ein Garantievertrag kommt daher nicht zustande, wenn das Gerät in Gewerbe-, Handwerks- oder Industriebetrieben sowie bei gleichzusetzenden Tätigkeiten eingesetzt wird.

Von unserer Garantie sind ferner Ersatzleistungen für Transportschäden, Schäden durch Nichtbeachtung der Montageanleitung oder aufgrund nicht fachgerechter Installation, Nichtbeachtung der Gebrauchsanleitung (wie durch z.B. Anschluss an eine falsche Netzspannung oder Stromart), missbräuchliche oder unsachgemäße Anwendungen (wie z.B. Überlastung des Gerätes oder Verwendung von nicht zugelassenen Einsatzwerkzeugen oder Zubehör), Nichtbeachtung der Wartungs- und Sicherheitsbestimmungen, Eindringen von Fremdkörpern in das Gerät (wie z.B. Sand, Steine oder Staub), Gewaltanwendung oder Fremdeinwirkungen (wie z. B. Schäden durch Herunterfallen) sowie durch verwendungsgemäßen, üblichen Verschleiß ausgeschlossen. Dies gilt insbesondere für Akkus, auf die wir dennoch eine Garantiezeit von 12 Monaten gewähren

Der Garantieanspruch erlischt, wenn an dem Gerät bereits Eingriffe vorgenommen wurden.

3. Die Garantiezeit beträgt 2 Jahre und beginnt mit dem Kaufdatum des Gerätes. Garantieansprüche sind vor Ablauf der Garantiezeit innerhalb von zwei Wochen, nachdem Sie den Defekt erkannt haben, geltend zu machen. Die Geltendmachung von Garantieansprüchen nach Ablauf der Garantiezeit ist ausgeschlossen. Die Reparatur oder der Austausch des Gerätes führt weder zu einer Verlängerung der Garantiezeit noch wird eine neue Garantiezeit durch diese Leistung für das Gerät oder für etwaige eingebaute Ersatzteile in Gang gesetzt. Dies gilt auch bei Einsatz eines Vor-Ort-Services.
4. Für die Geltendmachung Ihres Garantieanspruches übersenden Sie bitte das defekte Gerät portofrei an die unten angegebene Adresse. Fügen Sie den Verkaufsbeleg im Original oder einen sonstigen datierten Kaufnachweis bei. Bitte bewahren Sie deshalb den Kassenbon als Nachweis gut auf! Beschreiben Sie uns bitte den Reklamationsgrund möglichst genau. Ist der Defekt des Gerätes von unserer Garantieleistung erfasst, erhalten Sie umgehend ein repariertes oder neues Gerät zurück.

Selbstverständlich beheben wir gegen Erstattung der Kosten auch gerne Defekte am Gerät, die vom Garantieumfang nicht oder nicht mehr erfasst sind. Dazu senden Sie das Gerät bitte an unsere Serviceadresse.

**ISC GmbH • Eschenstraße 6 • 94405 Landau/Isar (Deutschland)**

Telefon: +49 [0] 180 5 120 509 • Telefax +49 [0] 180 5 835 830 (Festnetzpreis: 14 ct/min, Mobilfunkpreise maximal: 42 ct/min)  
Außerhalb Deutschlands fallen stattdessen Gebühren für ein reguläres Gespräch ins dt. Festnetz an.

E-Mail: [info@isc-gmbh.info](mailto:info@isc-gmbh.info) • Internet: [www.isc-gmbh.info](http://www.isc-gmbh.info)

**1 Service Hotline: 01 805 120 509 · www.isc-gmbh.info · Mo-Fr. 8:00-20:00 Uhr**  
(Festnetzpreis: 14 ct/min, Mobilfunkpreise maximal: 42 ct/min; Außerhalb Deutschlands fallen stattdessen Gebühren für ein reguläres Gespräch ins dt. Festnetz an.)

**2** Name:  **Retouren-Nr. iSC:**

Straße / Nr.:  **Telefon:**

PLZ  Ort  **Mobil:**

**3** Welcher Fehler ist aufgetreten (genaue Angabe):  **Art.-Nr.:**  **I.-Nr.:**

**Sehr geehrte Kundin, sehr geehrter Kunde,**  
 bitte beschreiben Sie uns die von Ihnen festgestellte Fehlfunktion Ihres Gerätes als Grund Ihrer Beanstandung möglichst genau. Dadurch können wir für Sie Ihre Reklamation schneller bearbeiten und Ihnen schneller helfen. Eine zu ungenaue Beschreibung mit Begriffen wie „Gerät funktioniert nicht“ oder „Gerät defekt“ verzögert hingegen die Bearbeitung erheblich.

**4** Garantie: JA  NEIN  **Kaufbeleg-Nr. / Datum:**

**1** Service Hotline kontaktieren oder bei iSC-Webadresse anmelden - es wird Ihnen eine Retourennummer zugeteilt | **2** Ihre Anschrift eintragen | **3** Fehlerbeschreibung und Art.-Nr. und I.-Nr. angeben | **4** Garantiefall JA/NEIN ankreuzen sowie Kaufbeleg-Nr. und Datum angeben und eine Kopie des Kaufbeleges belegen