

1. Sicherheit

1.1 Bestimmungsgemäße Verwendung

Die Kiste ist für Aufbewahrung und Transport fester Stoffe und verpackter Flüssigkeiten vorgesehen.

Diese Kiste darf **n i c h t** für Aufbewahrung und Transport folgender Produkte verwendet werden:

- Unverpackte Lebensmittel und Flüssigkeiten
- Lebende Tiere

1.2 Restgefahren

ZARGES Kisten haben eine langlebige, stabile und robuste Bauweise. Dennoch können bei unsachgemäßer Verwendung Gefahren entstehen.

1.2.1 Verpackungsfolie

Das Verschlucken von Teilen der Verpackungsfolie kann Gesundheitsschäden nach sich ziehen.

- Kinder beaufsichtigen.

1.2.2 Erststickungsgefahr

Erstickungsgefahr besteht bei geschlossener Kiste!

- Nicht in die Kiste steigen.
- Kinder fernhalten.

1.2.3 Kipp- und Bruchgefahr

Kippende Kisten oder Durchbruch des Kistenbodens können Tod oder schwere Verletzungen verursachen.

ZARGES empfiehlt, die Kiste bei gleichmäßiger Füllung mit nicht mehr als 30 kg pro Kistengriff zu füllen. Daraus ergibt sich folgendes maximale Füllgewicht:

- Kiste mit 2 Fallgriffen: 60 kg
- Kiste mit 4 Fallgriffen: 120 kg
- Kiste gleichmäßig füllen.
- Zulässiges Füllgewicht beachten. Ist eine Überschreitung des empfohlenen Füllgewichts nicht vermeidbar, bei ZARGES nachfragen.
- Nur Kisten stapeln, die mit Stapelcken ausgestattet sind. Kisten so stapeln, dass das Bodenprofil der oberen Kiste auf den Stapelcken der unteren Kiste positioniert ist.
- Fallgriffe nur als Handgriffe benutzen. Griffe nicht an Lastanschlagsmittel, wie z.B. Kranhaken, hängen.
- Kisten dürfen nur auf ebenen, festen Untergründen gestapelt und müssen gegen Kippen gesichert werden.
- Nicht auf den Kistenstapel klettern.

1.2.4 Quetschgefahr

Quetschgefahr beim unbeabsichtigten Zufallen des Deckels.

- Deckel immer vollständig öffnen.

2. Technische Daten

Temperaturbereich: -54 °C bis +80 °C

pH-Wert-Umgebung: 4 bis 8

3. Beschreibung

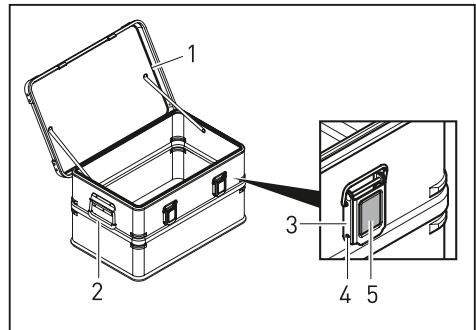

Die Dichtung (1) schützt den Kisteninhalt gegen Spritzwasser.

An den Fallgriffen (2) wird die Kiste angehoben.

Die Bohrung (4) in den Verschlüssen (3) kann zum Verschließen mit einem Vorhängeschloss mit max. 6 mm Bügelstärke oder mit einer Plomben-Sicherung verwendet werden.

Der Kunststoffclip (5) kann entfernt und durch das ZARGES Steckschloss ersetzt werden.

Die Verschlüsse können mit einer zusätzlich erhältlichen Aufspring-Sicherungsfeder gegen unbeabsichtigtes Aufspringen gesichert werden.

4. Pflege- und Wartung

ZARGES Kisten sind wartungsfrei.

- Bei Bedarf Kiste vor Gebrauch von Ölrückständen reinigen.
- Kiste regelmäßig vor Gebrauch auf mögliche Beschädigungen prüfen, um Verletzungen zu vermeiden.
- Beschädigungen fachgerecht reparieren lassen.
- Kiste nur mit Reinigungsmitteln reinigen, die für Aluminium geeignet sind.

5. Entsorgung

- Kiste gemäß der gesetzlichen Bestimmungen für Aluminiumrecycling entsorgen.